

www.KitaboSunnat.com

علمِ نحو کو قواعد کے لحاظ سے
یاد کرنے کے لئے لاجواب تحفہ

ضوابطِ نحو

تصنیف لطیف

مفتی عطیہ الرحمن

الملکیتہ الشہ عیہ

شمع کالونی جی ٹی روڈ
گوجرانوالہ فون-۲۵۹۱۸۳

بِسْمِ اللّٰهِ الرَّحْمٰنِ الرَّحِیْمِ
قُلْ اطِيعُوا اللّٰهَ
وَاطِيعُوا الرَّسُوْلَ

مجلس التحقیق الاسلامی اربنہ

معدت البریری

کتاب و سنت کی روشنی میں لکھی جانے والی اردو اسلامی کتب کا سب سے بڑا مفت مرکز

معزز قارئین توجہ فرمائیں

- کتاب و سنت ڈاٹ کام پر دستیاب تمام الیکٹرانک کتب... عام قاری کے مطالعے کیلئے ہیں۔
- مجلس التحقیق الاسلامی کے علمائے کرام کی باقاعدہ تصدیق و اجازت کے بعد (Upload) کی جاتی ہیں۔
- دعوتی مقاصد کیلئے ان کتب کو ڈاؤن لوڈ (Download) کرنے کی اجازت ہے۔

تنبیہ

ان کتب کو تجارتی یا دیگر مادی مقاصد کیلئے استعمال کرنے کی ممانعت ہے
کیونکہ یہ شرعی، اخلاقی اور قانونی جرم ہے۔

اسلامی تعلیمات پر مشتمل کتب متعلقہ ناشرین سے خرید کر تبلیغ دین کی
کاوشوں میں بھرپور شرکت اختیار کریں

PDF کتب کی ڈاؤن لوڈنگ، آن لائن مطالعہ اور دیگر شکایات کے لیے
درج ذیل ای میل ایڈریس پر رابطہ فرمائیں۔

✉ KitaboSunnat@gmail.com

🌐 www.KitaboSunnat.com

علمِ نوح کو قواعد کے لحاظ سے
یاد کرنے کے لئے لاجواب تحفہ

ضوابطِ نوحیہ

تصنیف لطیف

مصنفی عظیم الرحمن

الملکیتہ الشریعیہ

شمع کالونی جی ٹی روڈ
گوجرانوالہ فون-۲۵۹۱۸۲

www.KitaboSunnat.com

جملہ حقوق بحق مصنف محفوظ ہیں

نام کتاب: ضوابط نحویہ
مصنف: مفتی عطاء الرحمن
طبع اول: ذوالقعدہ ۱۴۲۲ھ

ملنے کے پتے

مدرسہ بحر العلوم توحید آباد مولانا قاری ظفر اللہ صاحب
جامعہ رحمانیہ فرید ٹاؤن ملتان فون: ۵۵۱۷۳۷

مکتبہ سید احمد شہید لاہوری	مکتبہ رشیدیہ راولپنڈی
ادارہ اسلامیات لاہور	مکتبہ رحمانیہ لاہور
کتب خانہ مجیدیہ ملتان	المکتبۃ الحسینیہ بلاک نمبر ۱۸ سرگودھا
مکتبۃ العارفی فیصل آباد	مکتبہ رحمانیہ پشاور
مکتبہ اسلامی کراچی	قدیمی کتب خانہ کراچی
کتب خانہ صدیقیہ اکوڑہ خٹک	مکتبہ المعارف پشاور
مکتبہ حنفیہ گوجرانوالہ	کتب خانہ رشیدیہ کوئٹہ
مکتبہ امدادیہ ملتان	مکتبہ نعمانیہ گوجرانوالہ

ناشر: المکتبۃ الشرعیہ شیخ کالونی جی ٹی روڈ گوجرانوالہ

بِسْمِ اللّٰهِ الرَّحْمٰنِ الرَّحِیْمِ

نحمدہ و نصلی و نسلم علی رسولہ الکریم ، اما بعد :

﴿التقدیم﴾

علم نحو کے واقف حضرات علماء جانتے ہیں کہ یہ علم عظیم بھی ہے اور لذیذ بھی۔

باب العلم یعنی حضرت علی المرتضیٰ کا فرمان آج بھی ہمارے ذہنوں کو شوق و رغبت دلا رہا ہے جو

انہوں نے حضرت ابوالاسود دؤائلی کو اس علم شریف کے بارے میں فرمایا تھا۔ ما احسن هذا

النحو الذین نحوت۔ اسی فرمان ہی سے اس علم کا نام علم نحو پڑ گیا۔

حضرات صحابہ کرام کے زمانہ سے آج تک مسلسل ہر دور میں اس پر تقریر و تحریر سے اور تدریس و

تشریح سے محنت ہوتی چلی آ رہی ہے۔

بندہ بھی کم علمی اور نقص نہی کے باوجود اپنے فرض کی تکمیل کرتے ہوئے چند کتابیں اس علم کے

بارے تصنیف کر چکا ہے۔

(۲) تھویر شرح تھویر

(۱) تھویر شرح تھویر

(۳) کافہ

(۳) سعایۃ انھو

(۶) رفته العوالم

(۵) غرض جامی

(۸) یہ رسالہ ضوابط نحویہ

(۷) قدوة العال

بندہ اولاً رب العالمین کا مشکور ہے جس نے یہ توفیق بخشی

ثانیاً والدین کرمین کا جنہوں نے اس منزل کی طرف روانہ کیا

اور ثالثاً اساتذہ کرام کا جنہوں نے مسافر کو زاد سفر عطا کیا

رابعاً مدرسین اور محصلین کا جنہوں نے میری حوصلہ افزائی فرمائی اور ہر تصنیف کو خرید کر عام فرمایا۔

جن کے شوق نے مجھے آگے بڑھایا۔

مخیر طلبا کا بھی شوق تھا کہ علم نحو کے مسائل کو ضوابط کی شکل میں لکھ دیئے جائیں۔ اس لئے احقر

نے اس رسالہ میں مزید اضافہ کر دیا ہے۔ باری تعالیٰ قبول فرمائے اور دارین کی سعادت کا ذریعہ فرماوے۔ مدرسین اور محصلین کے لیے راہنمائی کا بہترین سبب بنائے۔

اب احقر مطالعہ کا طریقہ ذکر کر دیتا ہے۔ جس کی رہنمائی میں میرے عزیز طلباء زاد ہم اللہ علماء و عملاً خوب شوق و رغبت کے ساتھ محنت شروع فرمادیں اور علام الغیوب جل علمہ و شانہ سے تضرع اور انکساری کے ساتھ رب زدنی علماً کو اپنا ورد دیناتے ہوئے مانگتے رہیں۔ بندہ یقین سے کہتا ہے کہ اس کے ثمرات ان شاء اللہ تعالیٰ جلد ہی آپ دیکھیں گے۔ بندہ اس کا مشاہدہ بارہا کر چکا ہے۔

﴿مطالعہ کرنے کی اہمیت﴾

جب کوئی کام بغیر محنت اور یسکوئی کے نہیں ہو سکتا تو پھر علم جو کہ اللہ رب العزت کی صفت ہے اور بغیر کامیراث ہے وہ بغیر یسکوئی اور محنت کے کیسے حاصل ہو سکتا ہے۔ یہی وجہ ہے کہ جب اسلاف کی زندگی کو دیکھتے ہیں تو عقل دنگ رہ جاتی ہے۔

(۱) امام محمدؒ کو مطالعہ میں اس قدر انہماک ہوتا کہ سلام کے جواب میں بے خبری کی وجہ سے دعا سینے لگتے۔ اور کپڑوں کے میلے ہو جانے کا احساس بھی نہ ہوتا اور مرغ کو اس لیے ذبح کر دیا تاکہ مطالعہ میں خلل نہ ہو اور رات کو بہت کم سوتے اکثر حصہ درس و تدریس اور مطالعہ میں گزارتے اور فرماتے کیف انا وقد نامت عیون المسلمین تو کلا علی اللہ فاذا نمت ففیہ تضییع الدین اور امام شافعیؒ فرماتے ہیں ساری رات امام محمدؒ کے پاس رہا اور مطالعہ میں گزار دی اور اسی وضو سے صبح کی نماز پڑھی۔

(۲) امام ابو یوسفؒ کا بیٹا فوت ہو گیا۔ مگر تجھنیر و تکفین و جنازہ میں اس لیے حاضر نہیں ہوئے کہ امام عظیمؒ کے درس کا کچھ حصہ مجھ سے چھوٹ نہ جائے۔

(۳) امام زہریؒ کے مطالعہ سے تنگ آ کر بیوی بگڑ کر کہنے لگی واللہ ہذہ الکتب اشد علی من ثلث ضرائر قسم ہے رب کی یہ کتابیں مجھ پر تیز ہوسو کنوں سے زیادہ بھاری ہیں۔

(۴) امام رازی کو افسوس ہوتا تھا کہ کھانے کا وقت کیوں مشاغل علمی سے خالی جاتا ہے۔

(۵) حضرت مولانا قاری عبدالرحمن محدث پانی پنی کا سبق کی پابندی کا یہ عالم تھا کہ مدرسہ کی تعطیل کے علاوہ نہ کبھی گھر جاتے اور نہ خطوط پڑھتے اور نہ جواب دیتے۔

سچ کہا شاعر نے:

انسان کو بنانا ہے اکمل مطالعہ ہے چشم دل کے واسطے کا جل مطالعہ
دنیا کے ہر ہنر سے ہے افضل مطالعہ کرتا ہے آدمی کو مکمل مطالعہ
یہ تجربہ ہے خوب سمجھتے ہیں وہ سبق جو دیکھتے ہیں غور سے اول مطالعہ
کھلتے ہیں راز علم کے ان کے قلوب پر جو دیکھتے ہیں دل سے مسلسل مطالعہ
اسعد مطالعہ میں گذاروں تمام عمر ہے علم و فضل کے لیے مشعل مطالعہ

﴿ مطالعہ کرنے کا طریقہ ﴾

عزیز طلباء مطالعہ اس طرح فرمائیں۔

(۱) جس کتاب کا مطالعہ کرنا ہے۔ اس میں سب سے پہلا کا یہ کریں۔ کہ عبارت میں اسم و فعل و حرف کو پہچانیں۔ جس کی آسان صورت یہ ہے اسم و فعل کی علامات کو یاد کر لیں۔ کیوں کہ جب تک اسم و فعل و حرف کی پہچان نہ ہوگی اس وقت تک نہ ہی عبارت کا پتہ چلے گا اور نہ ہی ترجمہ معلوم ہوگا۔

(۲) دوسرا کام یہ کریں۔ کہ عبارت میں معرب اور مثنیٰ کو سوچیں کہ ان میں معرب کون ہے اور مثنیٰ کون ہے۔ کیونکہ دونوں کے احکام بالکل جدا جدا ہیں۔ مثلاً معرب پر اعراب پڑتا پڑیگا اور مثنیٰ پر نہیں۔

اس کے لئے آپ معرب اور مثنیٰ کے اقسام کو خوب یاد کریں۔

(۳) تیسرا کام یہ کریں۔ عامل اور معمول کو پہچانیں۔ کہ عامل لفظی ہے یا معنوی۔ پھر عامل لفظی ہو کر سائی ہے یا تیسائی اور انکا عمل کیا ہے۔ اور معمول ہے تو کونسا ہے۔ مرفوع ہے یا منصوب ہے یا مجرور۔ اور پھر مرفوعات میں سے کون سی قسم بنتا ہے۔ کیوں کہ جب تک آپ عامل اور معمول کو نہیں پہچانیں گے اس وقت تک آپ عبارت نہیں پڑھ سکتے۔

اس کیلئے تمام عوامل اور بانئیں معمولات کو یاد کر لیں۔

(۴) چوتھا کام یہ کریں کہ اعراب کو سوچیں۔ کہ اس کلمہ پر رفع ہے یا نصب ہے یا جر ہے۔ اس کے ساتھ وجہ اعراب اور سبب اعراب کو بھی معلوم کریں۔ کہ رفع ہے تو کیوں ہے۔ اور نصب ہے تو کیوں ہے۔ اور جر ہے تو کیوں ہے۔

(۵) پانچواں کام یہ کریں کہ کلمات کی ترکیب سوچیں۔ ترکیب کہتے ہیں کہ کلمات کا ایسا معنوی ربط جس سے اعراب کی وجہ اور سبب متعین ہو جائے مثلاً رفع کی وجہ فاعلیت ہے۔ اور نصب کی وجہ منصوبیت ہے۔ اور جر کی وجہ اضافت ہے۔

(۶) چھٹا کام یہ کریں کہ ان کلمات کے معانی اور مطالب کو سوچیں۔ اگر کسی لفظ کا معنی نہ آتا ہو تو لغت کی کتاب سے تلاش کریں۔

یہ کام چند مشکل تو ضرور لگیں گے۔ لیکن اس کے منافع ہمیشہ دیکھیں گے۔

استاذ محترم یہ سوالات پوچھے اور اجراء کا طریقہ بھی یہی ہے

اساتذہ کرام سے گزارش ہے عبارت ضرور سنیں اور ترجمہ بھی کرائیں اور طلباء کرام سے دو باتیں کو ضرور حل کرائیں (۱) مفردات کو حل کرائیں (۲) مرکبات کو حل کرائیں۔

حل مفردات: مفردات کو طالب علم سے اس طریقے سے حل کرائیں کہ ہر ہر مفرد کے لئے سوال کریں کہ یہ اسم ہے یا فعل ہے یا حرف اور کس کی علامت پائی جاتی ہے۔

اگر اسم ہو تو ان سوالات کو پوچھیے۔

(۱) اسم معرفہ ہے یا نکرہ اگر معرفہ ہے تو کونسی قسم ہے۔

(۲) مذکر ہے یا مؤنث۔

(۳) منصرف ہے یا غیر منصرف اگر غیر منصرف ہے تو کون سے دو سبب یا ایک سبب قائم مقام دو سبب پائے جاتے ہیں۔

(۴) معرب ہے یا مبنی اگر معرب ہے تو سولہ قسموں میں سے کونسی قسم ہے اور اعراب کیا ہے اگر

مرفوع ہے تو مرفوعات میں سے کوئی قسم ہے۔ انج
اور مبنی ہے تو اسم غیر متمکن میں سے کوئی قسم ہے اگر ضمیر ہے تو پانچ انواع میں سے کوئی ہے۔
(۵) یہ اسم عامل ہے یا معمول ہے۔

اگر فعل ہو تو یہ سوالات کریں۔

- (۱) فعل معلوم ہے یا مجہول (۲) لازمی ہے یا متعدی (۳) متعدی میں سے کونسا ہے متعدی بیک مفعول ہے یا بد و مفعول یا بسہ مفعول۔
- (۲) کہ معرب ہے یا مبنی اگر معرب ہے تو فعل مضارع کے چار اقسام میں سے کونسا ہے اور اگر مبنی ہے تو ماضی ہے یا امر حاضر معلوم۔
- (۵) عامل اور معمول کے بارے بھی پوچھیں۔

اگر حرف ہے تو یہ سوالات کریں۔

- کہ یہ عامل ہے یا غیر عامل۔ اگر عامل ہے تو کونسا قسم اور غیر عامل ہے تو کوئی قسم۔
استاد کو چاہیے کہ ان کی خوب مشق کرائے اور طلباء ان کو خوب یاد کریں۔
حل مرکبات: مرکبات کے بارے یہ سوالات کریں۔ کہ مرکب مفید یا غیر مفید۔

اگر مرکب مفید ہے تو سوالات کریں۔

اگر مرکب مفید ہے تو کوئی قسم جملہ خبریہ ہے یا جملہ انشائیہ اگر خبریہ ہے تو چار قسموں میں سے کوئی قسم ہے اور انشائیہ ہے تو کوئی قسم ہے۔
پھر انشاء کی تیرہ علامتوں میں سے کوئی علامت پا جاتی ہے۔ نیز جملہ ہے یا شبہ جملہ اگر شبہ جملہ ہے تو صیغہ صفت کیا ہے اور اس کا معمول کیا ہے۔

اگر مرکب غیر مفید ہے تو سوالات کریں۔

اگر مرکب غیر مفید ہے تو پانچ اقسام میں سے کونسا ہے مثلاً اگر مرکب اضافی ہے تو مضاف کون ہے مضاف الیہ کون ہے۔ اور اگر مرکب توصیفی ہے تو موصوف کون اور صفت کون ہے۔ پھر صفت

بحال ہے یا بحال متعلقہ پھر کتنے امور میں موافقت پائی جاتی ہے۔

تنبیہ: جب تک طالب علم ان امور کو حل کر کے نہیں لاتا تو اس کا مطالعہ ناقص اور عبارت غلط ہے اگرچہ اتفاقی طور عبارت درست ہی کیوں نہ صحیح پر ہتا ہو اور سبق پڑھنے کا قطعاً مستحق نہیں اسے سبق سے نکال دیا جائے۔ اساتذہ کرام مطالعہ سننے میں رعایت نہ فرمائیں۔

البتہ ان تمام سوالات کرنا ہر طالب علم سے یقیناً مشکل ہے۔ اس لیے یہ مختلف طلباء سے سوالات کیے جائیں۔ کم از کم ایک سوال سب سے کر لیا جائے۔ دوسرے سن لیں گے تو گویا سب سے سوالات ہو گئے۔ اور طلباء ان سوالات کو سن کر پریشان ضرور ہونگے لیکن ہمت مرداں مدد خدا۔ من جد وجد۔ البتہ چند دن اساتذہ خود مطالعہ کرائیں اور اجراء بھی۔ اگر اس کے لیے ضوابط نحویہ اور نظم مائے عامل کی شرح قدۃ العال کو یاد کر لیا جائے۔

تو بہت مختصر وقت میں توقع سے زیادہ فائدہ حاصل ہوگا۔ ان شاء اللہ تعالیٰ۔ احقر نے دورہ صرف و نحو میں اس کا تجربہ کر چکا ہے۔

﴿ مطالعہ سننے اور اجراء کرانے کا ایک نمونہ ﴾

بندہ نے مطالعہ اور اجراء کرانے طریقہ پھلے لکھ دیا ہے۔ لیکن ایک مثال بطور نمونہ کے ذکر کر دیتا ہوں تاکہ آپ کیلئے آسانی ہو جائے۔
سب سے پھلے مفردات کا اجراء کرائیں۔

﴿ مرکبات کے اجراء کرانے کا طریقہ ﴾

استاذ: قرآن مجید لے آئیں اور سورت فاتحہ کھول لیں۔

شاگرد: سورت فاتحہ میں نے کھول لی ہے۔

استاذ: پہلی آیت ہے الحمد للہ رب العلمین۔ اس میں کلمات شمار کریں۔

شاگرد: کلمات چار ہیں۔ (۱) الحمد (۲) للہ (۳) رب (۴) العلمین۔

استاذ: یہ جواب غلط ہے مثلاً الحمد کو ایک شمار کیا ہے حالانکہ یہ دو کلمے ہیں (۱) الف لام (۲) حم۔

شاگرد: الف لام تو حرف ہے۔

استاذ: جی ہاں حرف بھی کلمہ ہوتا ہے۔ کلمہ کی تقسیم بھول گئے ہو۔

شاگرد: آپ کی مہربانی۔ میرا ذہن اس طرف نہیں گیا۔

استاذ: الحمد مفرد ہے یا مرکب

شاگرد: مرکب ہے۔ کہ دو کلموں سے مرکب ہے۔

استاذ: مرکب میں حرف کا اعتبار نہیں ہوتا۔ ذرا سوچیں کہ یہ نہ تو مرکب مفید کے اقسام سے

بنتا ہے اور نہ غیر مفید کے اقسام سے۔ کیوں کہ مرکب مفید دو اسموں سے یا فعل اور اسم سے

مرکب ہوتا ہے۔ اور مرکب غیر مفید صرف دو اسموں سے مرکب ہوتا ہے۔ دونوں میں حرف بالکل

اعتبار نہیں۔

استاذ: یہ بات مجھے ابھی سمجھ آئی ہے۔ حالانکہ مرکب کے اقسام میں نے خوب یاد کیے ہوئے

ہیں۔

استاذ: اصل بات بھی اجراء سے سمجھ آتی ہے۔ اب بتاؤ الحمد مفرد ہے یا مرکب

شاگرد: مفرد ہے اور کلمہ ہے۔

استاذ: یہ کلمے کی کتنی قسمیں ہیں اور یہ کون سی قسم ہے۔

شاگرد: کلمے کی تین قسمیں اور یہ اسم ہے

استاذ: آپ کو کیسے معلوم ہوا کہ یہ اسم ہے۔

شاگرد: الحمد میں اسم کی علامت الف لام پائی جاتی ہے

استاذ: بہت اچھے۔ ان علامتوں کو نہ بھولنا۔

استاذ: معرفہ ہے یا نکرہ

شاگرد: معرفہ ہے استاذ: معرفہ کی کونسی قسم ہے

شاگرد: معرف باللام ہے۔

استاذ: مذکر ہے یا مؤنث۔

شاگرد: مذکر ہے

شاگرد: آپ کو کیسے معلوم ہوا کہ یہ مذکر ہے۔

شاگرد: اس میں تانیث کی کوئی علامت موجود نہیں ہے۔

استاذ: (الحمد) واحد تثنیہ جمع میں سے کیا ہے

شاگرد: واحد ہے۔

استاذ: معرب ہے یا مبنی

شاگرد: الف لام مبنی ہے اور (حمد) معرب ہے۔

استاذ: آپ کو کیسے معلوم ہوا۔

شاگرد: مجھے معرب و مبنی کے اقسام کے لیے ضابطہ یاد ہے۔ الف لام حرف ہے اور تمام

حروف مبنی اور مبنی الاصل ہوتے ہیں۔ اور (حمد) معرب اس لیے ہے کہ یہ مبنی الاصل بھی

نہیں ہے اور اسم غیر متمکن کی آٹھ قسموں میں سے بھی نہیں ہے۔

استاذ: بہت خوب۔ اس ضابطہ کو یاد رکھیں۔ الف لام کے حرف اور مبنی الاصل ہونے

سے آپ مزید سوالات سے بچ گئے۔ لیکن (حمد) کے معرب ہونے سے آپ کے

سوالوں کا جواب دینا پڑیگا۔ اس میں آپ کا ہی فائدہ ہے۔

(۱) معرب کیوں ہے اور معرب کا کونسا قسم ہے۔

(۲) اسم متمکن ہے تو سولہ قسموں میں سے کونسی قسم ہے اور اگر فعل مضارع ہے تو چار

قسموں میں سے کوئی قسم ہے۔

(۳) اعراب کیا ہے اور اعراب کا کونسا قسم ہے۔

(۴) محل اعراب کیا ہے (۵) عامل اعراب کیا ہے۔

استاذ: معرب کیوں ہے اور معرب کا کونسا قسم ہے۔

شاگرد: معرب کا دوسرا قسم اسم متمکن جو ترکیب میں واقع ہے۔ اور معرب اس لیے

ہے کہ اپنے عامل کے ساتھ مرکب ہے۔

استاذ: اسم متمکن کی سولہ قسموں میں سے کوئی قسم ہے۔

شاگرد: سولہ قسمیں تو اعراب کی ہوتی ہیں۔

استاذ: نہیں آپ کو ملاحظہ لگا ہے اعراب کی تو نو قسمیں ہیں۔ اور اسم متمکن کی سولہ قسمیں

ہیں

ہدایۃ النحو اور کافیہ میں اعراب کی اقسام کا بیان ہے اور نحو میر میں اسم متمکن کی سولہ قسموں کو۔

شاگرد: یہ فرق اس اجراء ہی سے معلوم ہو رہا ہے۔ اب جواب یہ ہے کہ (الحمد) اسم متمکن

کا پہلا قسم مفرد و منفرد صحیح ہے۔

استاذ: اعراب کیا ہے

شاگرد: اسکا اعراب بالحرکتہ لفظی ہے اور یہ مرفوع بالضمہ لفظاً ہے۔

استاذ: مرفوعات کی کوئی قسم ہے اور وجہ اعراب کیا ہے۔

شاگرد: مبتداء ہے۔

استاذ: محل اعراب کیا ہے۔

شاگرد: الحمد کی دال ہے۔ کیونکہ یہ معرب کا آخری حرف ہے۔

استاذ: الحمد میں اس اعراب کے لیے عامل کیا ہے۔

شاگرد: عامل معنوی ہے

استاذ: عامل معنوی کن کے لیے آتا ہے۔

شاگرد: دو کے لیے (۱) مبتداء (اس میں اختلاف ہے) (۲) فعل مضارع مرفوع

استاذ: عامل کتنی قسم پر ہے

شاگرد: عامل دو قسم پر ہے لفظی اور معنوی

استاذ: عامل لفظی کتنی قسم پر ہے

شاگرد: یہ یاد نہیں۔

استاذ: ان کو تو یاد کرنا پڑیگا۔

شاگرد: مختصر اور جلدی کہاں سے یاد ہونگے۔

استاذ: بظن مائتہ عامل کے اشعار یاد کر لو اور اس کی شرح قدۃ العامل یاد کرنا شروع

کر دو۔ اگر کسی استاد سے پڑھ لو زیادہ بہتر ہے۔

شاگرد: الحمد للہ میں نے یاد کر لیا ہے۔ کل مناظرہ میں ان شاء اللہ میں آپ کو خوش

کر دوں گا

استاذ: مجھے تو ابھی امتحان دیں۔ کہ عامل لفظی کی کتنی قسم ہیں۔

شاگرد: تین قسم پر ہے (۱) حروف عاملہ (۲) افعال عاملہ (۳) اسمائے عاملہ

استاذ: اسمائے عاملہ کتنے ہیں

شاگرد: گیارہ ہیں۔

یہ تو تھا مفردات کے اجراء کرانے کا طریقہ

اب مرکبات کے اجراء کرانے کا طریقہ سمجھیں۔

﴿مرکبات غیر مفید کے اجراء کرانے کا طریقہ﴾

طالب علم نے یہ آیت الہمد للہ رب العلمین پڑھی اب سوال کا طریقہ یہ ہوگا

استاذ: رب العلمین مفرد ہے یا مرکب

شاگرد: مرکب ہے۔

استاذ: آپ کو کیسے معلوم ہوا کہ یہ مرکب ہے

شاگرد: کیونکہ رب العلمین دو کلموں سے مل کر بنا ہے۔

استاذ: مرکب کی کتنی قسمیں ہیں۔

شاگرد: تھویر شرح تنویر سے میں نے یاد کیا ہے۔ وہاں دس قسمیں لکھی ہوئی ہیں۔

﴿مرکب کی دس اقسام﴾

وجہ حصر یہ ہے کہ مرکب دو حال سے خالی نہ ہوگا۔ اس کے دونوں جزوں کے درمیان نسبت

ہوگی یا نہیں۔ اگر ہو تو پھر دو حال سے خالی نہیں۔ نسبت تامہ ہوگی یا نسبت ناقصہ ہوگی۔

اگر نسبت تامہ ہو تو یہ پہلی قسم (۱) مرکب تام ہے۔

اور اگر نسبت ناقصہ ہو تو پھر دو حال سے خالی نہیں۔ انفصال ہوگا یا اتصال ہوگا۔

اگر انفصال ہو تو یہ (۲) مرکب عطفی ہے۔

اور اگر اتصال ہو تو پھر دو حال سے خالی نہیں۔ اتصال لفظی ہوگا یا معنوی۔

اگر اتصال لفظی ہو تو یہ (۳) مرکب اضافی ہے۔

اور اگر اتصال معنوی ہو تو پھر دو حال سے خالی نہیں۔ ان دو میں سے معمول و عامل بن سکتا ہو گا یا نہیں۔

اگر نہ بن سکے تو (۴) مرکب تو صنی

اور اگر بن سکے تو (۵) شبہ جملہ ہے۔

اور اگر نسبت نہیں تو پھر دو حال سے خالی نہیں۔ دوسرا جزء صوت ہو گا یا نہیں۔

اگر صوت ہو تو یہ (۶) مرکب صوتی ہے۔

اور اگر صوت نہ ہو تو پھر دو حال سے خالی نہیں۔ دوسرا جزء حرف کے معنی کو متضمن ہو گا یا نہیں۔

اگر متضمن نہ ہو تو یہ (۷) مرکب منع صرف ہے۔

اور اگر متضمن ہو تو پھر تین حال سے خالی نہیں۔ یا مرکب من العدد یا مرکب من الظرف یا

مرکب من الاحوال

(۸) مرکب من العدد۔

(۹) مرکب من الظرف

(۱۰) مرکب من الاحوال ہو۔

استاذ: مرکب کی کونسی قسم ہے۔

شاگرد: مرکب غیر مفید۔

استاذ: مرکب ناقص کی کون سی قسم ہے۔

شاگرد: مرکب اضافی

استاذ: آپ کو کیسے معلوم ہوا کہ یہ مرکب اضافی ہے۔

شاگرد: اسمیں مضاف مضاف الیہ کی علامت کا ضابطہ پایا جاتا ہے۔

استاذ: مرکب غیر مفید جملہ ہوتا ہے یا جملے کا جزء ہوتا ہے۔

شاگرد: جملے کا جزء واقع ہوتا ہے۔

استاذ: اگر یہ جملے کا جزء واقع ہوتا ہے تو یہ مرکب اضافی کیا واقع ہو رہا ہے

شاگرد: مضاف مضاف الیہ مل کر صفت بن رہا ہے لفظ اللہ اسم جلال کی۔

استاذ: موصوف صفت ملکر کونسا مرکب بنتے ہیں مرکب توصیفی

استاذ: مرکب توصیفی مرکب تام ہوتا ہے یا مرکب ناقص۔

شاگرد: مرکب ناقص۔

استاذ: مرکب تام اور مرکب ناقص کے ترجمہ میں کیا فرق ہوتا ہے۔

شاگرد: مرکب تام میں حکم (ہے یا نہیں) کا معنی نہیں ہوتا اور مرکب ناقص میں

ہوتا ہے۔

استاذ: اس مرکب توصیفی کا اعراب کیا ہے۔

شاگرد: یہ مرکب توصیفی مجرور ہے۔

استاذ: آپ کو کیسے معلوم ہوا کہ یہ مجرور ہے۔

شاگرد: اس پر لام جارہ داخل ہے۔

استاذ: جار مجرور ملکر کیا بنتے ہیں

شاگرد: ظرف

استاذ: یہ حرف ہے اس کو ظرف کیسے کہہ رہے ہیں۔ حالانکہ ظروف تو اسماء ہوتے

ہیں۔ کیا ظروف کی بحث یاد نہیں۔

شاگرد: استاذ محترم آپ کی بات درست ہے۔ لیکن جار مجرور کو ترکیب کرتے مجاز ظرف

کہتے ہیں۔

استاذ: ظرف کی کتنی قسمیں ہیں۔

شاگرد: دو قسم پر ہے (۱) ظرف لغو (۲) ظرف مستقر

استاذ: یہ کوئی ظرف ہے

شاگرد: ظرف مستقر۔

استاذ: ظرف لغو اور ظرف مستقر کی ترکیب میں کیا فرق ہے۔

شاگرد: قدۃ العاقل میں یہ ضابطہ موجود ہے۔ کہ ظرف لغو ترکیب میں کچھ واقع نہیں

سوتی نہ مسند الیہ نہ مسند اور ظرف مستقر اپنے متعلق کے ساتھ مل کر کبھی ترکیب میں مسند الیہ بنتی

ہے کبھی مسند۔

استاذ: یہاں کیا واقع ہے۔

شاگرد: خبر واقع ہے۔

استاذ: اسکا متعلق کیا نکالیں گے

شاگرد: بصر بین متعلق فعل نکال تے ہیں (ثبت) اور کو فہم اسکا متعلق شبہ فعل نکال

تے ہیں۔

اب تقدیر عبارت یہ ہوگی۔ الحمد (ثبت یا ثابت) للذرب العلمین۔

استاذ: ترجمہ کرو

شاگرد: تمام تعریفیں ثابت ہیں اللہ کے لیے ایسا اللہ جو تمام جہانوں کا پالنے والا ہے

استاذ: اب جملہ کی ترکیب کریں۔

شاگرد:

ترکیب (الحمد) مرفوع بالضم لفظاً مبتداءً (لام) حرف جار۔ لفظ (اللہ) مجرور بالکسر لفظاً

موصوف۔ (رب) مجرور بالکسر لفظاً مضاف (العالمین) مجرور بالياء لفظاً مضاف الیه۔

مضاف اپنے مضاف الیہ سے مل کر صفت ہے لفظ اللہ کی۔ موصوف اپنی صفت سے مل کر

مجرور ہوا جار کا۔ جار اپنے مجرور سے مل کر ظرف مستقر متعلق ہے نسبت یا ثابت کے۔ اور یہ نسبت

یا ثابت جملہ یا شبہ جملہ ہو کر خبر ہے الحمد مبتداء کی۔ مبتداء اپنی خبر سے مل کر جملہ اسمیہ

لفظاً خبریہ ہوا۔ اور معنی انشائیہ ہوا۔

شاگرد: امر ہے۔

﴿ مرکبات مفید کے اجراء کرانے کا طریقہ ﴾

جملہ فعلیہ خبریہ کا اجراء

اتخذ الله ابراهيم خليلاً

استاذ: یہ مفرد ہے یا مرکب۔

شاگرد: مرکب۔

استاذ: مرکب کی کونسی قسم ہے۔

شاگرد: مرکب مفید ہے۔

استاذ: مرکب مفید کی کونسی قسم ہے۔

شاگرد: جملہ خبریہ۔ کیونکہ انشاء کی علامات میں سے کوئی علامت نہیں پائی جاتی۔

استاذ: جملہ خبریہ کی کونسی قسم ہے۔

شاگرد: جملہ فعلیہ۔ کیونکہ اجراء اصلیہ میں سے پہلی جزء فعل ہے۔

اسناد: جملہ فعلیہ کی پہلی جز اور دوسری جز کو کیا ہوتی ہے۔

پہلی جز ہمیشہ مسند ہوتی ہے اس کو فعل کہتے ہیں اور دوسری جز ہمیشہ مسندالیہ ہوتی ہے اس کو فاعل کہتے ہیں۔

اسناد: اس جملہ میں بتائیں فعل کون ہے اور فاعل کونسا ہے۔

شاگرد: اتخذ مسند ہے اور فعل ہے اور لفظ اللہ مسندالیہ ہے فاعل ہے۔

اسناد: ابراہیم خلیلا کیا واقع ہو رہے ہیں۔

شاگرد: دونوں مفعول بہ ہیں۔

اسناد: ان میں سے مسند اور مسندالیہ کون ہے۔

شاگرد: یہ مفاعیل فضلہ ہیں۔ یہ مسند اور مسندالیہ واقع نہیں ہوتے۔

اسناد: بیٹا اب آپ مطالعہ کر رہے ہیں۔ مزید محنت فرمائیں۔ اللہ حامی و ناصر ہو۔

البتہ یہ سمجھ لیں افعال تصییر کے دو اصل کے اعتبار سے مبتداء خبر ہیں۔

اسناد: اس جملہ اتخذ اللہ ابراہیم خلیلا کی ترکیب کریں۔

شاگرد:

ترکیب اتخذ فعل۔ لفظ اللہ مرفوع بالضمہ لفظاً فاعل۔ ابراہیم منصوب بالفتحة لفظاً مفعول

اول۔ خلیلا منصوب بالفتحة لفظاً مفعول ثانی۔ فعل اپنے فاعل اور دونوں مفعولوں سے مل کر جملہ

فعلیہ خبریہ۔

جملہ اسمیہ خبریہ کے اجراء کا طریقہ ..

نحن طلاب مجتہدون

اسناد: یہ مفرد ہے یا مرکب۔

شاگرد: مرکب۔

استاذ: مرکب کی کوئی قسم ہے۔

شاگرد: مرکب مفید ہے۔

استاذ: مرکب مفید کی کوئی قسم ہے۔

شاگرد: جملہ خبریہ۔ کیونکہ انشاء کی علامات میں سے کوئی علامت نہیں پائی جاتی۔

استاذ: جملہ خبریہ کی کوئی قسم ہے۔

شاگرد: جملہ اسمیہ۔ کیونکہ اجزاء اصلیہ میں سے پہلی جزء اسم ہے۔

استاذ: جملہ اسمیہ کی پہلی جز اور دوسری جز کو کیا ہوتی ہے۔

پہلی جزء ہمیشہ مسند الیہ ہوتی ہے اس کو مبتداء کہتے ہیں اور دوسری جزء ہمیشہ مسند ہوتی ہے اس کو خبر کہتے ہیں۔

استاذ: اس جملہ میں بتائیں مسند الیہ مبتداء کون ہے اور مسند خبر کون ہے۔

شاگرد: (نحن) مسند الیہ مبتداء ہے اور طلاب مجتہدوں مسند خبر ہے۔

استاذ: طلاب مجتہدوں کیا ہیں۔

شاگرد: مرکب توصیفی ہے۔

استاذ: اس نحن طلاب مجتہدوں جملہ کی ترکیب کریں۔

شاگرد:

ترکیب نحن ضمیر مرفوع متصل مرفوع محلا مبتداء طلاب مرفوع بضمہ لفظاً موصوف

مجتہدوں مرفوع بالواو لفظاً۔ ضمیر درو مستتر مرفوع محلا فاعل۔ صیغہ صفت اپنے فاعل سے مل

کر شبہ جملہ ہو کر صفت ہے۔ موصوف اپنے صفت سے مل کر خبر ہے مبتداء کی۔ مبتداء خبر مل کر

جملہ اسمیہ خبریہ ہوا۔

جملہ انشائیہ کا اجراء کا طریقہ۔

نعم الرجل زید

استاذ: نعم الرجل زید مفرد ہے یا مرکب۔

شاگرد: مرکب ہے۔

استاذ: مرکب مفید ہے یا غیر مفید۔

شاگرد: مرکب مفید ہے۔

استاذ: مرکب مفید کی کوئی قسم ہے۔

شاگرد: جملہ انشائیہ ہے۔

استاذ: جملہ انشائیہ تیرہ علامات میں سے کوئی علامت ہے۔

شاگرد: فعل مدح۔

استاذ: اس جملہ نعم الرجل زید کی ترکیب کریں۔

شاگرد: اس کی چار ترکیبیں ہیں۔

پہلی ترکیب (نعم) صیغہ واحد مذکر غائب فعل ماضی معلوم۔ فعل از افعال مدح رافع

(الرجل) مرفوع بالضم لفظاً قائل۔ فعل اپنے فاعل سے ملکر خبر مقدم (زید) مخصوص بالمدح مبتداء مؤخر۔ مبتداء اپنی خبر مقدم سے مل کر جملہ اسمیہ انشائیہ۔

دوسری ترکیب (نعم) فعل از افعال مدح (الرجل) مرفوع بالضم لفظاً مبتین (زید) مرفوع

بالضم لفظاً مخصوص بالمدح عطف بیان۔

تیسری ترکیب (نعم) فعل مدح (الرجل) فاعل (زید) مخصوص بالمدح خبر ہے۔ مبتداء

محذوف کی جو کہ ہو ہے۔

جو تھی ترکیب (نعم الرجل) جملہ فعلیہ انشائیہ (زید) مخصوص بالمدح مبتداء ہے۔ جس کے لیے خبر ممدوح محذوف ہے۔

نوٹ: اس طرز پر ہر بحث کے اختتام پر ضرور اس کا اجراء کریں۔

بِسْمِ اللّٰهِ الرَّحْمٰنِ الرَّحِیْمِ

نحمدہ و نصلی و نسلم علی رسولہ الکریم ، اما بعد:

الضوابط للمرفوعات

مرفوعات کل آٹھ ہیں۔

جمہور کے نزدیک مرفوعات میں سے اصل قائل ہے۔

دلیل: قائل کا عامل لفظی ہوتا ہے اور مبتداء کا عامل معنوی ہوتا ہے اور عامل لفظی قوی ہوتا عامل معنوی سے اور قاعدہ ہے کہ موثر اور عامل کی قوت یہ مستلزم ہے اور معمول کی قوت کو لہذا افاعل کا عامل اصل اور قوی ہوا تو اس کا معمول یعنی قائل بھی اصل اور قوی ہوا مبتداء سے۔

اور امام سیبویہ کے نزدیک مبتداء اصل ہے۔

دلیل: وہ یہ ہے کہ مسند الیہ میں اصل مقدم ہونا ہے اور اس اصل پر مبتداء تو قائم ہے لیکن قائل نہیں۔ یہ اپنی اصلیت سے ہٹ چکا ہے لہذا مرفوعات میں اصل مبتداء ہوا۔

جس کی مزید تفصیل (کافہ یا غرض جامی) میں ہے

مگر چونکہ مبتداء کے افزا زیادہ ہیں۔ لہذا العزۃ للتکثیر (الحدیث) کی بناء پر ہم پہلے مبتداء اور خبر کی علامات اور پہچان کے لئے ضوابط ذکر کرتے ہیں۔

﴿ (۱) مبتداء ﴾ ﴿ (۲) خبر ﴾ ﴿ (۳) مفعول ﴾ ﴿ (۴) متعلق ﴾ ﴿ (۵) مفعول ﴾ ﴿ (۶) متعلق ﴾ ﴿ (۷) مفعول ﴾ ﴿ (۸) متعلق ﴾ ﴿ (۹) مفعول ﴾ ﴿ (۱۰) متعلق ﴾ ﴿ (۱۱) مفعول ﴾ ﴿ (۱۲) متعلق ﴾ ﴿ (۱۳) مفعول ﴾ ﴿ (۱۴) متعلق ﴾ ﴿ (۱۵) مفعول ﴾ ﴿ (۱۶) متعلق ﴾ ﴿ (۱۷) مفعول ﴾ ﴿ (۱۸) متعلق ﴾ ﴿ (۱۹) مفعول ﴾ ﴿ (۲۰) متعلق ﴾ ﴿ (۲۱) مفعول ﴾ ﴿ (۲۲) متعلق ﴾ ﴿ (۲۳) مفعول ﴾ ﴿ (۲۴) متعلق ﴾ ﴿ (۲۵) مفعول ﴾ ﴿ (۲۶) متعلق ﴾ ﴿ (۲۷) مفعول ﴾ ﴿ (۲۸) متعلق ﴾ ﴿ (۲۹) مفعول ﴾ ﴿ (۳۰) متعلق ﴾ ﴿ (۳۱) مفعول ﴾ ﴿ (۳۲) متعلق ﴾ ﴿ (۳۳) مفعول ﴾ ﴿ (۳۴) متعلق ﴾ ﴿ (۳۵) مفعول ﴾ ﴿ (۳۶) متعلق ﴾ ﴿ (۳۷) مفعول ﴾ ﴿ (۳۸) متعلق ﴾ ﴿ (۳۹) مفعول ﴾ ﴿ (۴۰) متعلق ﴾ ﴿ (۴۱) مفعول ﴾ ﴿ (۴۲) متعلق ﴾ ﴿ (۴۳) مفعول ﴾ ﴿ (۴۴) متعلق ﴾ ﴿ (۴۵) مفعول ﴾ ﴿ (۴۶) متعلق ﴾ ﴿ (۴۷) مفعول ﴾ ﴿ (۴۸) متعلق ﴾ ﴿ (۴۹) مفعول ﴾ ﴿ (۵۰) متعلق ﴾ ﴿ (۵۱) مفعول ﴾ ﴿ (۵۲) متعلق ﴾ ﴿ (۵۳) مفعول ﴾ ﴿ (۵۴) متعلق ﴾ ﴿ (۵۵) مفعول ﴾ ﴿ (۵۶) متعلق ﴾ ﴿ (۵۷) مفعول ﴾ ﴿ (۵۸) متعلق ﴾ ﴿ (۵۹) مفعول ﴾ ﴿ (۶۰) متعلق ﴾ ﴿ (۶۱) مفعول ﴾ ﴿ (۶۲) متعلق ﴾ ﴿ (۶۳) مفعول ﴾ ﴿ (۶۴) متعلق ﴾ ﴿ (۶۵) مفعول ﴾ ﴿ (۶۶) متعلق ﴾ ﴿ (۶۷) مفعول ﴾ ﴿ (۶۸) متعلق ﴾ ﴿ (۶۹) مفعول ﴾ ﴿ (۷۰) متعلق ﴾ ﴿ (۷۱) مفعول ﴾ ﴿ (۷۲) متعلق ﴾ ﴿ (۷۳) مفعول ﴾ ﴿ (۷۴) متعلق ﴾ ﴿ (۷۵) مفعول ﴾ ﴿ (۷۶) متعلق ﴾ ﴿ (۷۷) مفعول ﴾ ﴿ (۷۸) متعلق ﴾ ﴿ (۷۹) مفعول ﴾ ﴿ (۸۰) متعلق ﴾ ﴿ (۸۱) مفعول ﴾ ﴿ (۸۲) متعلق ﴾ ﴿ (۸۳) مفعول ﴾ ﴿ (۸۴) متعلق ﴾ ﴿ (۸۵) مفعول ﴾ ﴿ (۸۶) متعلق ﴾ ﴿ (۸۷) مفعول ﴾ ﴿ (۸۸) متعلق ﴾ ﴿ (۸۹) مفعول ﴾ ﴿ (۹۰) متعلق ﴾ ﴿ (۹۱) مفعول ﴾ ﴿ (۹۲) متعلق ﴾ ﴿ (۹۳) مفعول ﴾ ﴿ (۹۴) متعلق ﴾ ﴿ (۹۵) مفعول ﴾ ﴿ (۹۶) متعلق ﴾ ﴿ (۹۷) مفعول ﴾ ﴿ (۹۸) متعلق ﴾ ﴿ (۹۹) مفعول ﴾ ﴿ (۱۰۰) متعلق ﴾

مبتداء کی تعریف۔ ہو اسم مجرد عن العوامل اللفظية مسنداً الیہ۔ جس کا حاصل یہ ہے کہ مبتداء ایسے اسم حقیقی یا حکمی کو کہا جاتا ہے جو عامل لفظی سے خالی ہو کر کلام میں مسند الیہ بن رہا ہو جیسے زید قائم میں زید مسند الیہ مبتداء واقع ہے۔

خبر کی تعریف۔ والخبر هو اسم مجرد عن العوامل اللفظية مسنداً الیہ۔ جس کا حاصل یہ ہے کہ خبر ایسے اسم حقیقی یا حکمی کا نام ہے جو عامل لفظی سے خالی ہو کر مسند بہ ہو اور صفت کے مفار ہو جیسے زید قائم میں قائم خبر ہے۔

المرفوعات ^٥بشت هستند: فاعل، نائب فاعل، مبتدأ، خبر، أم أفعال ناقصة
 اسم ما ولا مشبه بليس، خبر حرف شبهة بالفعل، خبر لائفي جنس

دلیل
 عامل المرفوع

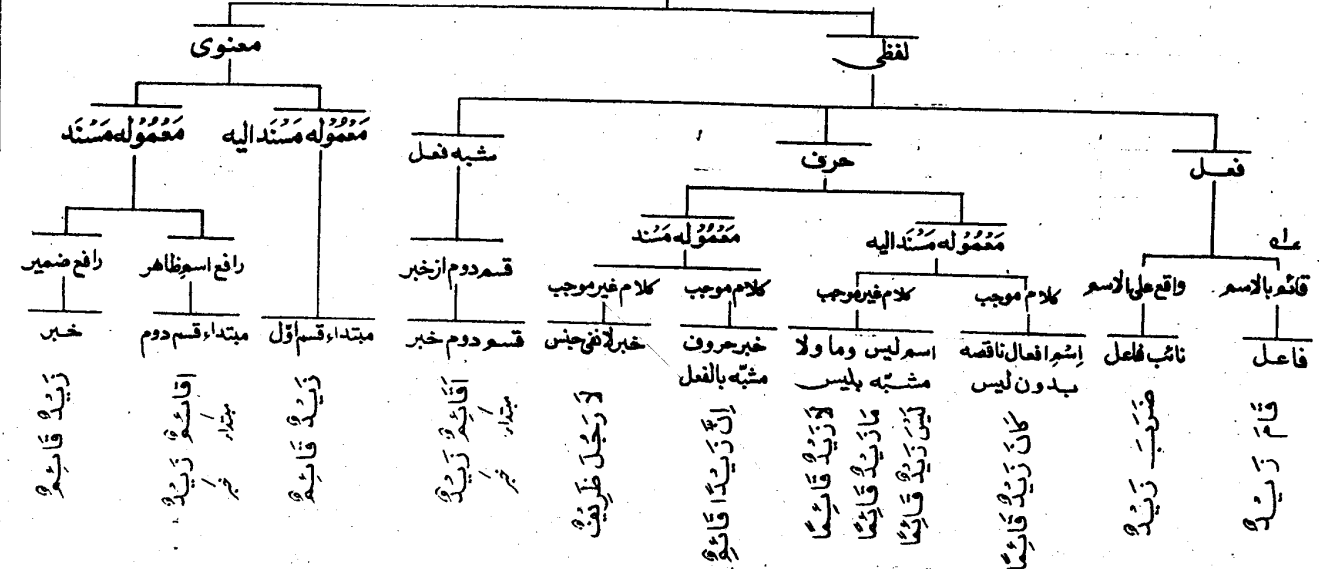

عده سؤال: مرفوعات هشت نوع هستند چرا شمار کرده آئید - جواب: مبتدأ
 ١١. افعال ناقصه را حروف شمار کردید حال آنکه افعال اند - جواب: باعتبار لفظ فعل اند لیکن باعتبار معنی حرف اند

مبتداء اور خبر کی پہچان کا پہلا طریقہ :

ضابطہ (۱): مبتداء کا اصل معرفہ ہے اور خبر کا اصل مکرہ ہے لہذا جب دو اسم مرفوع ہوں اور (ہست یا نیست) موجود ہو تو جو اسم معرفہ ہوگا وہ مبتداء ہوگا۔ اور جو مکرہ ہوگا وہ خبر۔ جیسے:

زید غلام اللہ معبود۔

ضابطہ (۲): جب دونوں معرفہ ہوں تو پہلا اسم مبتداء ہوگا اور دوسرا خبر۔ جیسے: اللہ ربنا۔
محمد رسول اللہ۔

نوٹ: بدلیہ الخ کی عبارت سے معلوم ہوتا ہے کہ اگر دو معرفے ہوں تو ان دونوں میں سے جس اسم کو چاہو مبتداء بنایا جاسکتا ہے۔ لیکن عبارت کا مطلب صحیح نہیں بن سکتا اسلئے کہ یہ اپنی جگہ ضابطہ مسلم ہے کہ اگر مبتداء خبر دونوں معرفے ہوں تو مبتداء کو خبر پر مقدم کرنا واجب ہوا کرتا ہے اسی لئے وہاں یہ شرط مقدر ہے یعنی بشرط تقدیمہ کہ جس کو بھی مبتداء بنانا چاہو اسی کو مقدم کر کے مبتداء بنا دیا جائے۔

ضابطہ (۳): اور اگر ایک کلمہ اسم ہو اور دوسرا ظرف ہو تو وہ اسم مبتداء اور ظرف ثابت یا مثبت سے متعلق ہو کر خبر بنے گی۔ الحمد للہ۔ ذلک بانہ اذا دعی اللہ وحده کفرتم۔
فی الدار رجل۔ منها المبتداء۔ والخیر۔

ضابطہ (۴): اور اگر شروع کلام میں معرفہ کے بعد جملہ ہو خواہ اسمیہ ہو یا فعلیہ ہو تو وہ اسم مبتداء اور بعد والا جملہ خبر ہوگا جیسے: ہو اللہ احد۔ اللہ یهدی من یشاء۔

ضابطہ (۵): اگر شروع کلام میں ضمیر منفصل آجائے تو وہ ہمیشہ مبتداء ہوتی ہے جیسے: ہو الاول والاخر۔ ہی اسم و فعل، و حرف۔

دوسرا طریقہ: مبتداء اکثر اسم جامد ہوتا ہے۔ اور خبر اکثر مشتق ہوتی ہے۔ گذشتہ مثالوں میں غور فرمائیے۔

تیسرا طریقہ: جس اسم پر حکم لگ رہا ہو تو وہ مبتداء ہوگا۔ جو حکم ہوگا وہ خبر ہوگا جیسے: زید عالم

الكلمة لفظ، الرحمن علم القرآن۔

اساتذہ کرام کو چاہیے کہ زیادہ سے زیادہ مثالوں سے خوب مشق کرائیں۔ تاکہ مبتداء خبر اچھی طرح پہچان ہو جائے۔ یہ دو آخری طریقے مختصر بھی ہیں اور آسان بھی جب کہ آخر طریقہ قاعدہ کلیہ ہے اس کو زیادہ ملحوظ رکھا جائے۔

ضابطہ (۶): من شرطیہ کے بعد اگر فعل لازم آئے تو مبتداء ہوتا ہے۔ جیسے: من جاء

بالحسنة فله عشر امثالها۔

ضابطہ (۷): لولا کا دخول بھی مبتداء بنتا ہے۔ جیسے: لولا علی لهلك عمر ای تو علی

مبتداء اور موجود خبر محذوف ہے۔

ضابطہ (۸): ما تعجیبه بھی ہمیشہ مبتداء بنتا ہے۔ جیسے: ما اعظم شانہ۔

ضابطہ (۹): ما استفہامیہ بھی مبتداء بنتا ہے۔ جیسے: وما ادرك ما يوم الدين،

ضابطہ (۱۰): مخصوص بالمدح اور مخصوص بالذم کی ایک ترکیب میں مبتداء بنتا ہے۔ جیسے:

نعم العبد ای ہو۔

ضابطہ (۱۱): کلمہ لعمرک۔ نعمری مبتداء واقع ہوتا ہے۔

جیسے: لعمرک انهم لقی سکر تهم یعمهون۔

ضابطہ (۱۲): کیف کے بعد جب اسم واقع ہو، تو کیف خبر مقدم اور اسم مبتداء مؤخر ہوگا۔

جیسے: انی له، الذکری، ای کیف لہم الذکری۔

ضابطہ (۱۳): ضمیر فصل کو بھی مبتداء بنانا جائز ہے اور لائل لہا من الاعراب بنانا بھی درست

ہے۔ اور بھی لائل لہ من الاعراب راجح ہے۔ جیسے: اولئك هم المفلحون۔

ضابطہ (۱۴): مصدر مبتداء ہو سکتا ہے تو بمعنی فاعل کے ہوگا۔ جیسے: حسبنا الله، حسبنا

مبتداء مصدر لفظ الله خبر۔

ضابطہ (۱۵): مبتداء ہمیشہ اسم ہوتا ہے اور خبر کبھی اسم ہوتا ہے اور کبھی ظرف کبھی عمل گذشتہ

مثالوں میں غور فرمائیں۔

سوال: ضرب فعل من حرف، زید قائم جملہ پہلی مثال میں فعل (ضرب) دوسری مثال میں حرف (من) تیسری مثال میں جملہ زید قائم) مبتداء واقع ہو رہا ہے۔ حالانکہ آپ نے فرمایا کہ مبتداء ہمیشہ اسم ہوتا ہے۔

جواب: اسم کی تین قسمیں ہیں (۱) اسم حقیقی (۲) اسم حکمی (۳) اسم تاویلی۔ اس کے لئے یہ ضابطہ یاد رکھیں:

ضابطہ (۱۶): اسم حقیقی: دس ہیں۔ (۱) اسم جامد (۲) اسم مصدر (۳) اسم فاعل (۴) اسم مفعول (۵) صفت مشبہ (۶) اسم تفضیل (۷) اسم آلہ (۸) اسم ظرف (۹) اسم مبالغہ (۱۰) اسم منسوب

اسم حکمی: اس فعل کو کہتے ہیں جس پر حرف مصدریہ: (قا، ان، ان، کنی، لو، ہمزہ تسویہ) میں سے کوئی حرف داخل ہو جائے اور اس جملہ کو کہتے ہیں جس پر حرف ان داخل ہو جائے جیسے: ان تصومو خیر لکم، و دوا لودنہن فید ہنوں، و اعلم ان اللہ علی کل شئی قدیر۔

اسم تاویلی: اس فعل اور حرف کو کہتے ہیں جس سے مراد لفظ (ذات) ہو معنی نہ ہو اس کو بتاویل ہذا اللفظ اور بتاویل ہذا التركیب کر کے اسم تاویلی قرار دیا جاتا ہے۔

جواب: آپ کی مثالوں میں ضرب، من، زید قائم سے مراد لفظ ہے تو یہ اسم تاویلی ہوئے۔ لہذا ان کے مبتداء بننے میں کوئی اشکال نہیں۔

سوال: تسمع بالمعیدی خیر من ان تراہ اس میں تو تسمع نہ اسم حقیقی ہے اور نہ اسم حکمی نہ اسم تاویلی پھر بھی مبتداء بن رہا ہے۔

جواب: اس کی تحقیق تویر شرح نحو میر میں دیکھ لیں۔

ضابطہ (۱۷): ظرف اور جار مجرور مبتداء نہیں بن سکتے اگر کہیں بن جائیں تو حرف جر زائد ہو

گا۔ جیسے: هل من خالق غير الله،

ضابطہ (۱۸): اگر اسم عین مبتداء واقع ہو، تو ظرف زمان اس کے لئے خبر واقع نہیں ہو سکتی۔ جیسے: زيد يوم السبت اور الارض يوم نہیں کہا جاسکتا۔

ضابطہ (۱۹): اگر اسم عین سے ظرف مکان خبر واقع ہو، تو اگر وہ ظرف غیر منصرف ہو تو منصوب پڑھا جائے گا۔ جیسے: زيد عندك۔

اگر منصرف ہو تو مرفوع پڑھنا راجح ہے۔ اگرچہ منصوب پڑھنا بھی جائز ہے۔ جیسے: انت منى مكان قريب۔

اور اگر ظرف مکان معرف ہو، تو منصوب پڑھنا جائز ہے۔ اور مرفوع پڑھنا مرجوح ہے۔ جیسے: زيد خلفك۔ داری اما مك۔

ضابطہ (۲۰): اگر اسم عین سے ظرف زمان یا مکان خبر واقع ہو اور وہ ظرف منصرف موقت محدود ہو اور کسی مسافت قریب یا بعید کو معلوم کرنا ہو تو اس کو مرفوع پڑھنا واجب ہے۔ جیسے: ادرك منى فرسخ اى ذات مسافة فرسخ۔

ضابطہ (۲۱): خلف اور قدام جب بغیر اضافت کے خبر واقع ہو تو متاخر اور مقدم کے معنی میں ہو کر کوفیئین کے نزدیک مرفوع پڑھا جائے گا، اور لصر بین کے نزدیک منصوب پڑھنا بھی جائز ہے

ضابطہ (۲۲): اليوم جب الجمعة یا السبت سے خبر واقع ہو تو اليوم کو مرفوع پڑھنا اولیٰ ہے۔ اور منصوب پڑھنا مرجوح ہے۔ اور اگر الاحد اور الاثنين سے خبر ہو، تو اليوم کو منصوب پڑھنا جائز نہیں۔

ضابطہ (۲۳): مبتداء ہمیشہ مرفوع ہوتا ہے اور عامل لفظی سے خالی ہوتا ہے۔ کما مر۔

سوال: هل من خالق غير الله، رب كاسية فى الدنيا عارية يوم القيامة بحسبك الله ان مثالوں میں (خالق كاسية بحسبك) مبتداء مجرور ہے اور عامل لفظی بھی داخل ہے۔

مبتداء کو ہمیشہ مرفوع ہوتا ہے لیکن چند جگہ ہے جہاں مبتداء مجرور ہوتا ہے۔

پہلا مقام: کہ من زائدہ کے بعد۔ جس کیلئے دو شرطیں ہیں۔

شرط (۱): شرط یہ ہے کہ من کا مدخول نکرہ ہو۔

شرط (۲): کہ ما قبل میں نفی، نہی اور استفہام ہو۔ جیسے هل من خالق غیر اللہ۔ و

ماللظلمین من انصار۔

دوسرا مقام: کہ باء زائدہ داخل ہو پھر مبتداء مجرور ہوتا ہے مثال بحسبک درہم۔

تیسرا مقام: کہ رب جس اسم پر داخل ہو پھر مبتداء مجرور ہوتا ہے مثال رب شئی نکرہ

بیئع۔

چوتھا مقام: واو یعنی رب جس اسم پر داخل ہو پھر مبتداء کو مجرور ہوتا ہے۔ ان سب جگہوں

میں مبتداء لفظاً مجرور اور محتا مرفوع ہوتا ہے۔

ضابطہ (۲۴): یاد رکھیں کہ مبتداء کبھی (با) (من) زائدہ اور شبیہ بالزائدہ (رب) کے ساتھ

مجرور لفظاً ہوتا ہے اور مرفوع محلاً اور یہ عامل لفظی زائدہ ہیں، جس کا کوئی اعتبار نہیں۔

ضابطہ (۲۵): ہاں چند اسم ایسے ہیں جن کے دو اعراب ہیں۔ مثلاً: حروف مشبہ مصدر کا

فاعل یا مفعول جب کہ مضاف الیہ وغیرہ۔

ضابطہ (۲۶): مبتداء ہمیشہ مسند الیہ ہوتا ہے مگر مبتداء کی قسم ثانی مسند ہوتی ہے۔ (تویر،

کاشفہ میں دیکھیں)۔

ضابطہ (۲۷): مبتداء ہمیشہ معرفہ یا نکرہ تھمہ ہوتا ہے۔ (وجہ تخصیص کے لئے تویر

دیکھیں) لیکن سیبویہ اور حنفیہ کے ہاں شرط نہیں (تویر)۔

ضابطہ (۲۸): نکرہ میں اگر تخصیص آجائے تو وہ بھی مبتداء بن سکتا ہے۔ جیسے: ولعبد مومن

خبر من مشرک، الایۃ

تخصیص کی چند صورتیں ہیں۔

(۱) تقدیم خبر کی وجہ سے۔ جیسے: ولدینا مزید، وعلی ابصارہم غشاوۃ

(۲) حرف نفی کی وجہ سے۔ جیسے: ما قائم رجل۔

(۳) استفہام۔ جیسے: ءالہ مع اللہ۔

(۴) صفت۔ جیسے: ولعبد مومن خیر من یا صفت محذوف۔ جیسے: السمن منوان بدرہم
ای منوان منہ۔ و طائفة قد اهتمت انفسہم۔ ای طائفة من غیر کم۔

(۵) موصوف محذوف سے۔ جیسے: حدیث شریفیں ہے سواد، ولود خیر من حسناء عقیم
ای امراة سواد۔

(۶) فعل کی طرح عمل ہو۔ جیسے امر بمعروف صدقة ونہی عن منکر صدقة۔

(۷) مضاف ہو۔ جیسے: خمس صلوات کتبہن اللہ۔

(۸) مبتداء جب جملہ دعائیہ ہو تو پھر مکرہ بھی مبتداء بن سکتا ہے۔ جیسے: ویل لكل همزة لمره،

ضابطہ (۲۹): مبتداء کی خبر مفرد بھی ہوتی ہے اور جملہ بھی۔ مثلاً: اللہ خالق کل شئی،

ذالك الكتاب لا ريب فيه۔

ضابطہ (۳۰): مبتداء اور خبر جیسے مفرد ہوتے ہیں اسی طرح جملہ بھی ہوتے ہیں لیکن جملہ

بتاویل مصدر مبتداء ہوگا۔ جیسے: سواء علیہم خبر انذرتہم ام لم تنذرہم یہ بتاویل مصدر
انذارک وعدم انذارک مبتداء بنے گا۔ اور اللہ لا الہ الا هو۔ اللہ (مبتداء) لا الہ الا
هو خبر۔

ضابطہ (۳۱): جملہ خبریہ کی چار قسمیں ہیں۔ جملہ اسمیہ۔ جملہ ظرفیہ۔ جملہ فعلیہ۔ جملہ

شرطیہ، یہ چاروں قسم مبتداء کی خبر واقع ہو سکتے ہیں۔

(۱) اسمیہ کی مثال: ذالك الكتاب لا ريب فيه

(۲) فعلیہ کی مثال: زيد قام ابوه۔

(۳) جملہ شرطیہ خبر واقع ہو جس طرح زيد ان جاء فی اکرمته۔

(۴) جملہ ظرفیہ خبر واقع ہو جیسے زيد خلفک وعمروفی الدار جیسے:

ضابطہ (۳۲): خبر جب جملہ ہو تو اس میں عائد کا ہونا ضروری ہے جو مبتداء کی طرف راجع

ہو البتہ جب قرینہ موجود ہو تو پھر۔

اور عائد کی چند قسمیں ہیں۔

(۱) ضمیر جیسا کہ مثالوں میں گزر چکا ہے۔

(۲) الف لام جیسے نعم الرجل ابو بکرؓ۔

(۳) اسم ظاہر کا ضمیر کی جگہ ہونا جیسے الحاقہ ما الحاقہ۔

(۴) خبر مفسر ہو جیسے قل هو الله احد۔

(۵) اسم اشارہ جیسے ولباس التقویٰ ذلک خیر۔

(۶) خبر کا مبتداء کے عین ہونا حدیث افضل ما قلته انا والنبیون من قبلی لا اله الا الله تو

عائد کی یہ چھ قسمیں ہوئی۔

ضابطہ (۳۳): جب قرینہ موجود ہو تو پھر ضمیر رابطہ کا حذف کرنا بھی جائز ہے جیسے السمن

منوان بدرہم۔ میں منہ رابطہ محذوف ہے۔

ضابطہ (۳۴): مبتداء خبر میں مطابقت کے لئے آٹھ شرطیں ہیں۔

(۱) مبتداء خبر دونوں اسم ظاہر ہوں احترازی مثال ہی اسم وفعل وحرف،

(۲) خبر مشتق ہو۔ احترازی مثال الکلمة لفظ

(۳) خبر حامل ضمیر المبتداء ہو۔ احترازی مثال زینب و ماہ وجور معتنع،

(۴) خبر اسم تفضیل مستعمل بمن نہ ہو۔ احترازی مثال الصلوہ خیر من النوم

(۵) خبر الفاظ مشترک بین المذکر والمؤنث نہ ہو۔ احترازی مثال المرأۃ جریح و صبور،

(۶) خبر الفاظ مخصوصہ بالمؤنث نہ ہو۔ احترازی مثال انت طالق، حائض،

(۷) خبر اسمائے متوغلہ فی الابهام میں سے نہ ہو اور اسمائے متوغلہ ان کو کہا جاتا ہے جو باوجود

اضافت الی المعرفة ہونے کے معرفہ نہیں ہو سکتے جسے لفظ مثل، غیر، وشبہ قبل، بعد،

(۸) خبر مبالغہ کا صیغہ بھی نہ ہو۔

ضابطہ (۳۵): ایک مبتداء کے لئے اخبار متعدد ہو سکتی ہیں اس لئے کہ محکوم علیہ پر متعدد حکم لگائے جاسکتے ہیں جس میں عقلی طور پر چار احتمال ہیں۔

(۱) تعدد المبتداء مع تعدد الخبر یہ صورت بہت ہی پائی جاتی ہے۔

(۲) توحید المبتداء مع توحید الخبر اس صورت کی بحث اب تک چلی آئی ہے۔

(۳) تعدد المبتداء مع توحید الخبر یہ صورت محض عقلی ہے خارج میں نہیں پائی جاتی۔

(۴) توحید المبتداء مع تعدد الخبر۔ اس کی پھر تین صورتیں ہیں تعدد بحسب اللفظ والمعنی جمیعا یہ صورت پائی جاتی ہے۔

(۲) تعدد بحسب اللفظ ہو فقط یعنی جس میں الفاظ متعدد ہوں معنی ایک ہو یہ صورت بھی پائی جاتی ہے۔

(۳) تعدد بحسب المعنی فقط یعنی معنی کے اندر تعدد ہو لیکن لفظ ایک ہو یہ صورت نہیں پائی جاتی۔

پہلی دو صورتوں کی پھر دو صورتیں ہیں۔ (۱) حرف عطف کے ذریعے سے (۲) بغیر عطف کے ذریعے سے جیسے زید عالم عاقل فاضل وهذا حلو حامض۔

ضابطہ (۳۶): جملہ انشائیہ بھی راجح قول کے مطابق خبر واقع ہو سکتا ہے۔ جیسے: بل انتم لا مرحبا بکم، الایۃ۔

ضابطہ (۳۷): چار مقامات میں مبتداء کی تقدیم واجب ہے۔

پہلا مقام: جب مبتداء ایسے معنی پر مشتمل ہو جو صدرات کلام کا تقاضا کرتا ہو تو وہاں مبتداء کا خبر

پر مقدم کرنا واجب ہے تاکہ معنی مقضی للصدارت کی صدارت باقی رہ جائے جیسے من ابوک

دوسرا مقام: جب مبتداء اور خبر دونوں معرفہ ہوں تو بھی مبتداء کو خبر پر مقدم کرنا واجب ہے

تاکہ اشتباہ اور التباس لازم نہ آئے جیسے زید المنطلق۔

الایۃ کہ قرینہ موجود ہو ابو حنیفہ ابو یوسف میں قرینہ وہ قاعدہ ہے کہ تشبیہ بلیغ میں مشہر بہ ہمیشہ

مند اور خبر ہوا کرتی ہے اور مشہد مندالیہ مبتداء قرار دیا جاتا ہے۔ یہاں اول مشہد بہ اور ثانی مشہد ہے۔ ابو حنیفہ خبر مقدم اور ابو یوسف مبتداء مؤخر ہے۔ مطلب یہ ہے کہ کہ امام ابو یوسف رحمہ اللہ علم و عمل میں امام اعظم ابو حنیفہ (رحمہ اللہ رحمۃً واسعۃً دائمۃً) کے مشابہ ہیں۔

تیسرا مقام: جب مبتداء اور خبر دونوں اصل تخصیص میں مساوی ہوں اگرچہ مقدار تخصیص میں مساوات نہ ہو تو تب بھی مبتداء کو خبر پر مقدم کرنا واجب ہے تاکہ التباس لازم نہ آئے جیسے افضل منک افضل منی۔

چوتھا مقام: جب خبر مبتداء کا فعل ہو یعنی خبر ایسا جملہ فعلیہ ہو جس کے مضمون کا تعلق مبتداء کے ساتھ ہو تو اس صورت میں بھی مبتداء کو خبر پر مقدم کرنا واجب ہے۔ اس لیے کہ مبتداء کو مؤخر کرنے سے مبتداء کا فاعل سے التباس لازم آئے گا۔

ضابطہ (۳۸): جب خبر مقترن بالقاء ہو تو اس کو مؤخر کرنا واجب ہے۔ جیسے: الذی یا قینی فله درہم۔ اسی طرح خبر الا کے بعد واقع ہو خواہ فقط ہوا معنی۔ جیسے: ما زید الا قائم، واما زید قائم۔

ضابطہ (۳۹): اگر مبتداء لام ابتدائیہ کے ساتھ مقترن ہو تو اس کو مقدم کرنا واجب ہے۔ جیسے: لزید قائم۔

ضابطہ (۴۰): اگر ضمیر شان مبتداء واقع ہو تو اس کو بھی مقدم کرنا واجب ہے کیونکہ یہ بھی صدارت کا تقاضا کرتی ہے۔

ضابطہ (۴۱): چار مقامات میں خبر کی تقدیم واجب ہے۔

صورت اولی: جب خبر مفرد ایسے معنی کو مضمون ہو جن کے لئے صدارت کلام واجب ہو تو خبر کا مبتداء پر مقدم کرنا واجب تاکہ صدارت کلام فوت نہ ہو جائے جیسے ابن زید۔

صورت ثانیہ: جب خبر اپنی تقدیم کے اعتبار سے مبتداء کے لئے صحیح ہو یعنی تخصیص ہو تو اس خبر کو مبتداء پر مقدم کرنا واجب ہے تاکہ کمرہ کا مبتداء کا ہونا لازم نہ آئے فی الدار رجل۔

صورت ثالثہ: جب خبر کے متعلق کے لئے مبتداء کے جانب میں ضمیر ہو تو اس صورت میں

بھی خبر کو مبتداء پر مقدم کرنا واجب ہے کیونکہ مؤخر کرنے سے اضماع قبل الذکر لفظاً ورتبہ لازم آتا ہے جو کہ ناجائز ہے جیسے علی الثمرۃ مثلھا زہدا۔

صورت رابعہ: جس وقت مبتداء اُن مفتوحہ ہو تو اس صورت میں بھی خبر کو بھی مقدم کرنا واجب ہے تاکہ اُن مفتوحہ کو اِن کسورہ کے ساتھ التباس لازم نہ آئے جس طرح عندی انک قائم۔

ضابطہ (۴۱): کہ مبتداء معنی شرط کو محضمن ہو کر شرط کیساتھ مشابہت رکھتا ہے۔ جس کی وجہ سے خبر فاء و داخل کی جاتی ہے اس کی چند صورتیں ہیں۔

صورت اولی: جب مبتداء ایسا اسم موصول ہو کہ جس کا صلہ جملہ فعلیہ ہو تو ایسی مبتداء کی خبر پر فاء کا دخول صحیح ہوتا ہے مثال الذی یا تینی فله درہم اور دوسری مثال ما اصابکم من مصیبة فبما کسبت ایدیکم۔

صورت ثانیہ: جب مبتداء ایسا اسم موصول ہو جس کا صلہ جملہ ظرفیہ ہو تو مبتداء کی خبر پر بھی فاء کا دخول صحیح ہوتا ہے مثال الذی یا تینی فی الدار فله درہم۔ اور دوسری مثال ما بکم من نعمۃ فمن اللہ۔

صورت ثالثہ: جب مبتداء ایسا اسم موصوف ہو جس کی صفت موصول بالفعل ہو تو ایسے مبتداء کی خبر پر بھی فاء کا دخول صحیح ہوتا ہے جیسے قل ان الموت الذی منہ فانہ ملائیکم اور دوسری مثال والقواعد من النساء التی لا یرجون نکاحا۔

صورت رابعہ: جب مبتداء ایسا اسم موصوف ہو جس کی صفت جملہ ظرفیہ ہو تو ایسے مبتداء کے خبر پر بھی فاء کا دخول صحیح ہوگا مثال لیب تحت رعایتک فلا یخیب۔

صورت خامسہ: جب مبتداء ایسا اسم مکرہ موصوف ہو جس کی صفت جملہ فعلیہ ایسے مبتداء کے خبر پر بھی فاء کا دخول صحیح ہوگا مثال کل رجل یا تینی فله درہم۔ دوسری مثال کل رجل یتقی اللہ فسیعید۔

صورت سادسہ: جب مبتداء ایسا مکرہ موصوف ہو جس کی صفت جملہ ظرفیہ ہو تو ایسے مبتداء کی

خبر پر بھی فاء کا دخول صحیح ہے جیسے کل رجل فی الدار فله درهم دوسری مثال کل رجل فی المسجد فله درهم۔

صورت سابعہ: جب مبتداء ایسا اسم ہو جو ایسے نکرہ موصوفہ کی طرف مضاف ہو جس کی صفت جملہ فعلیہ ہو تو اس کی خبر پر بھی فاء کا داخل کرنا صحیح ہے جیسے کل غلام رجل یاتینی فله درهم

صورت ثامنہ: جب مبتداء ایسا اسم ہو جو ایسے نکرہ موصوفہ کی طرف مضاف ہو جس کی صفت جملہ ظرفیہ ہو تو اس کی خبر پر بھی فاء کا داخل کرنا صحیح ہے جیسے کل غلام رجل فی الدار فله درهم

ضابطہ (۴۲): اگر مبتداء ”اما“ کے بعد واقع ہو تو اس کی خبر پر فاء کا داخل کرنا واجب ہے، الا للضرورة۔ جیسے: واما القاسطون فکانوا لجهنم حطباً، الایۃ

ضابطہ (۴۳): چند مقامات جہاں مبتداء محذوف ہوتا ہے۔

پہلا مقام: قال کے مقولہ میں عام طور پر مبتداء محذوف ہوتا ہے جیسے قال اساطیر الاولین ای ہی اساطیر۔

دوسرا مقام: فاء جزائیہ کے بعد عام طور پر مبتداء محذوف ہوتا ہے مثال کن فیکن ای فہو یکن۔

تیسرا مقام: صفت کا صیغہ ابتداء کلام میں آئے اور اس کے آگے کوئی ذات نہ ہو تو بھی مبتداء محذوف ہوتا ہے۔ جیسے بدیع السموت۔ ای ہو بدیع السموات جیسے: صم بکم عمی اکی ہم صم بکم عمی۔

چوتھا مقام: استفہام کے جواب میں مبتداء محذوف ہوتا ہے۔ مثال جیسے: وما ادرك ما الحطمة نار الله الموقدة تو یہاں نار الله سے پہلے مبتداء محذوف ہے ای ہی نار الله۔

پانچواں مقام: وہ مصدر جو کہ قائم مقام فعل کا ہو تو اس سے پہلے مبتداء محذوف ہوتا ہے۔ جیسے: صبر جمیل اب یہاں پر صبر سے پہلے صبری محذوف ہے۔

چھٹا مقام: خبر جو کہ لفظ قائم پر دلالت کرتا ہو وہاں مبتداء محذوف ہوتا ہے۔ مثال جیسے: فی

ذمتی لا فعلن کذا ای فی ذمتی عہد۔

ساتواں مقام: مخصوص بالمدح اور مخصوص بالذم سے پہلے مبتداء محذوف ہوتا ہے، بشرطیکہ مخصوص بالمدح اور ذم کو جدا الگ کلہ لیں۔ مثال جیسے: نعم الرجل زید ای ہو زید یا بش الرجل زید ای ہو زید۔

آٹھواں مقام: صفت منقطع سے پہلے مبتداء محذوف ہوتا ہے صفت منقطع اسکو کہتے ہیں کہ مقام نصب و جر کا ہو لیکن اس کو مرفوع پڑھ لیا جائے۔ مثال جیسے: الحمد لله رب العلمین کی بجائے رب العلمین

ناواں مقام: اجمال کی تفصیل میں بھی مبتداء محذوف ہوتا ہے۔ مثال جیسے: ہی ثلثة اقسام اسم، فعل، حرف، ای احدها، اسم ثانیها، فعل۔

ضابطہ (۴۴): چند مقامات جہاں خبر محذوف ہو تی ہے

پہلا مقام: جار مجرور اور ظرف مبتداء کے بعد آئے تو وہاں خبر محذوف ہوتی ہے۔ مثال جیسے: زید فی الداری ثابت فی الدار۔

دوسرا مقام: لو لا، لو ما کے بعد خبر محذوف ہوتی ہے و جو بی طور پر۔ مثال جیسے: لو لا علی لہلک عمر ای لو لا علی موجود۔

تیسرا مقام: قسم کے جواب میں خبر محذوف ہوتی ہے۔ مثال جیسے: لعمرک لا فعلن کذا ای لعمرک قسمی۔

چوتھا مقام: مبتداء مصدر حقیقی یا تاویل جو مضاف ہو فاعل یا مفعول کی طرف۔ یا مبتداء اسم تفصیل منسوب ہو فاعل یا مفعول کی طرف اور اس کے بعد حال واقع ہو تو وہاں بھی خبر محذوف ہوتی ہے و جو با۔ تفصیل غرض جامی میں ہے۔

پانچواں مقام: ہر وہ مبتداء جس کے بعد ایسا اسم مرفوع ہو جس کا عطف ہو واد بمعنی مع کے ذریعے تاکہ دونوں کے مقارنت کی خبر دینا درست ہو جائے جیسے کل رجل وضعته کہ ہر آدمی

اپنے پٹھے کے ساتھ لگا ہوا ہے جیسا کہ کہا جاتا ہے ہر آدی اپنے کام میں لگا ہوا ہے۔

چھٹا مقام: لائقی جنس کے بعد خبر حذف ہوتی ہے اکثر طور پر۔ مثال جیسے: لا باس۔

ضابطہ (۴۵): بعض الفاظ ایسے ہیں جو کہ مبتداء اور خبر کے لئے نواح ہیں۔ جن کی تین

قسمیں ہیں (۱) افعال: جیسے افعال ناقصہ و مقاربہ (۲) اسما: مثلاً: افعال ناقصہ کے مشتقات

(۳) حروف: مثلاً: حروف مشبہ بالفعل اور ماؤلا المشجین بلیس اور لائے نفی جنس۔

نوٹ: افعال ناقصہ اور ماؤلا المشجین بلیس، حروف مشبہ بالفعل، لائے نفی جنس کے اسم و خبر کے

لئے وہی علامت ہوگی جو کہ مبتداء و خبر کے لئے ہیں کیونکہ یہ بھی اصل میں مبتداء اور خبر ہیں۔

ضابطہ (۴۶): مبتداء کی قسم ثانی کی تعریف: وہ صیغہ صفت کا جو حرف نفی یا

حرف استفہام کے بعد واقع ہو بشرطیکہ اسم ظاہر کو رفع دینے والا ہو۔ ماقائم الزیدان۔ اقامم

الزیدان۔ ان میں قائم صیغہ صفت کا اپنے بعد والے اسم ظاہر کو رفع دے رہا ہے۔ جو کہ مسدالیہ

ہے اور فاعل ہے قائم مقام خبر ہے۔

مبتداء کی قسم اول ہمیشہ مسدالیہ ہوتی ہے اور مبتداء کی قسم ثانی مسد ہوتی ہے۔

ضابطہ (۴۷): صیغہ صفت جو حرف نفی اور حرف استفہام کے بعد واقع ہوتا ہے اس کے بعد

اسم ظاہر ہو تو اس کی تین صورتیں ہیں۔

پہلی صورت: صیغہ صفت اپنے ما بعد والے اسم ظاہر کے مطابق نہ ہو جیسے ماقائم الزیدان

ما قائم الزیدون اس صورت کا حکم یہ ہے کہ صیغہ صفت کا مبتداء ہونا واجب ہے لرفع الظاہر۔

دوسری صورت: کہ صیغہ صفت اپنے ما بعد والے اسم ظاہر کے مطابق ہو مفرد ہونے میں

جیسے اقامم زید۔ ماقائم زید۔ اس کا حکم یہ ہے کہ یہاں دونوں صورتیں جائز ہیں صیغہ

صفت کو اسم ظاہر میں رفع دینے کا لحاظ کیا جائے گا تو صیغہ صفت کو مبتداء بنایا جائے گا۔

اور اگر ضمیر میں رفع ہونے کا لحاظ کیا جائے گا تو خبر بنایا جائے گا۔

تیسری صورت: کہ صیغہ صفت اپنے ما بعد والے اسم ظاہر کے موافق اور مطابق ہو مشنہ جمع

ہوتے میں اس تیسری صورت کا حکم یہ ہے کہ صیغہ صفت کا خبر ہونا متعین اور واجب ہے اور ما بعد والا اسم ہمیشہ مبتداء ہوگا جیسے اقامتان الزیدان ما قائمون الزیدون اس کی وجہ یہ ہے کہ ہم نے شرط لگائی تھی صیغہ صفت اسم ظاہر کو رفع دے اور اس صورت میں صیغہ صفت اسم ظاہر کو رفع نہیں دے رہا۔ اسلئے اگر اسم ظاہر کو رفع دینا تو صیغہ صفت واحد ہی لایا جاتا جیسا کہ فاعل کے لیے قاعدہ ہے۔

﴿ (۳) افعال ناقصہ کا اسم ﴾

افعال ناقصہ مترہ ہیں۔

(۱) کان (۲) صار (۳) ظل (۴) بات (۵) اصبح (۶) اضحى (۷) امسى (۸) راح (۹) آض
(۱۰) عاد (۱۱) غدا (۱۲) ما زال (۱۳) ما برح (۱۴) ما قتیء (۱۵) ما انفلک (۱۶) ما دام
(۱۷) لیس

یہ افعال مبتداء اور خبر پر داخل ہوتے ہیں مبتداء کو رفع اور خبر کو نصب دیتے ہیں۔ مبتداء کو ان کا اسم اور خبر کو ان کی خبر کہا جاتا ہے۔

ضابطہ (۴۸): ان تمام افعال کی اخبار ان کے اسماء پر مقدم ہو سکتی ہیں۔ جیسے: کان قائما

زید۔

ضابطہ (۴۹): جن افعال کی ابتداء میں لفظ ما نہیں ان کی اخبار کو ان افعال پر مقدم کرنا

جائز ہے

ضابطہ (۵۰): جن افعال کی ابتداء میں لفظ ما ہوتا ہے ان افعال پر ان کی اخبار کو مقدم کرنا

ناجائز ہے۔ مثلاً اس طرح کہنا قائماً ما زال زیدنا جائز ہوگا۔

ضابطہ (۵۱): لیس کی خبر کی تقدیم میں اختلاف ہے۔ اما سیبویہ کے ہاں ناجائز ہے۔ اور

اکثر بصرین کے ہاں جائز ہے۔

ضابطہ (۵۲): ان افعال کے اسماء کو ان پر مقدم کرنا ناجائز ہے۔

ضابطہ (۵۳): افعال ناقصہ کی تین قسمیں ہیں:

افعال ناقصہ باعتبار شرط عمل کے تین قسمیں ہیں

پہلا قسم: بلا شرط عمل کرتے ہیں یہ نو ہیں (۱) کان (۲) صار (۳) ظل (۴) بات (۵) اصبح (۶) انجی (۷) اسی (۸) لیس۔

دوسرا قسم: چار فعل مازال ما انفک مابرح مافعی۔ ان کے عمل کے لیے شرط یہ کہ ان سے پہلے نفی یا نہی یا دعاء ہو لازمت بخیر (زال بشرط یہ کہ اس کا مضارع یزال ہو یزول یا یزول نہ ہو۔ یعنی باب نصر یا باب ضرب سے نہ ہو۔)

نفی میں تعیم ہے کہ حرف نفی مذکور ہو یا مقدر جیسے

تالله فتأ تذکر یوسف۔ ای لاقتا۔

صاح شقر، ولا تزال ذاکر المو۔ ت فتسیانہ ضلال میں

دوسری تعیم یہ کہ حرف نفی ہو یا فعل ہو جیسے لست تبرح مجتهدا۔

تیسرا قسم: مادام اس کے لیے شرط یہ ہے کہ اس سے پہلے ماصدریہ ظرفیہ ہو۔ یہ

ماصدریہ ظرفیہ اپنے مابعد کو مصدر کی تاویل میں کر کے ماقبل کے جملے کیلئے ظرف واقع ہوتا ہے

جیسے اجلس مادام زید جالساً۔

ضابطہ (۵۴): جب زال باب فتح سے ہو تو یہ فعل ناقص ہوگا۔ اور جب زال یزول یا یزول

سے ہو یعنی باب نصر یا باب ضرب سے ہو تو فعل تام ہوگا۔

ضابطہ (۵۵): یہ تمام افعال کبھی کبھی خبر کے بغیر بھی تام ہو سکتے ہیں سوائے تین افعال کے

اور وہ تین افعال۔ جن کا مجموعہ زلف ہے۔

ضابطہ (۵۶): وہ تمام افعال جن میں زمانے کا معنی پایا جاتا ہے وہ اپنے فاعل کے ان

اوقات میں داخل ہونے پر دلالت کرتے ہیں۔ جیسے: اصبح زید، یعنی زید داخل شد اور وقت صبح

ضابطہ (۵۷): کان انقطاع اور دوام دونوں کا معنی دیتا ہے۔ انقطاع کی مثال۔ سمان زید

قائما، دوام کی مثال۔ کان اللہ علیہما حکیمان، الایۃ

ضابطہ (۵۸): صار میں انتقال کا معنی ہوتا ہے۔ جیسے: صار زید غنیا۔

ضابطہ (۵۹): اصح، اسی، ظل اور بات، اس بات پر دلالت کرتے ہیں کہ ان کے اوقات

میں خبر مبتداء کے لئے ثابت ہوتی ہے۔

ضابطہ (۶۰): لیس نفی حال کے لئے آتا ہے، بشرط یہ کہ کسی ارور زمانے کے ساتھ مقید نہ

ہو جائے۔

ضابطہ (۶۱): ما یرح یہ فعل اس بات پر دلالت کرتا ہے کہ جب سے میرا اسم میری خبر کے

لائق ہوا ہے تب سے وہ لازم ہے۔

ضابطہ (۶۲): مادام اس بات پر دلالت کرتا ہے کہ جب تک میرے اور اسم کے درمیان

تعلق ہے تب تک ایک اور چیز کا ہونا لازم ہے۔

ضابطہ (۶۳): کان جب ما اور فعل تعجب کے درمیان پو موصوف صفت کے درمیان یا

عطف اور معطوف کیدر میان یا تم اور اس کے فاعل کے درمیان یا فعل اور فاعل کے درمیان

واقع ہو۔ جیسے: ضرب کان زید تو یزید کا واقع ہوگا۔

ضابطہ (۶۴): کان اکثر اوقات ان اور لو کے بعد محذوف ہوتا ہے بشرطیکہ قرینہ موجود

ہو۔ جیسے: بلغوا عنی ولو آیت (الحديث) ای وان کانت آیت۔

ضابطہ (۶۵): کیون کا نون محذوف ہو جاتا ہے جب جازم داخل ہو جائے۔ اور ضمیر متصل

ساتھ نہ ہو۔ ساکن کی احترازی مثال: جیسے لم یکن الذین: ضمیر متصل کی احترازی مثال: جیسے:

یکونوا۔ اتقانی مثال: ان یک صارقا، الایۃ لم اک بغیا، الایۃ

ضابطہ (۶۶): ابوعلی وراہو حیان کے نزدیک افعال ناقصہ کا مجموعہ نہیں آتا ہے۔ مجموعہ رخصاۃ

ان کا مجموعہ آتا ہے بشرطیکہ کلام میں طرف واقع ہو۔ یا جار مجرور جو کہ ان کے لئے نائب فاعل

بنتا ہو۔

ضابطہ (۶۷): لیس کی خبر پر اور ما مشیمین کی خبر پر بازائدہ آتی ہے۔ جیسے: ایس اللہ بکاف عبده۔ وما اللہ بغافل عما تعملون۔

ضابطہ (۶۸): مادام ہمیشہ اپنے اسم اور خبر کے ساتھ مل کر بوجہ مصدر یا اول مصدر میں ہو کر بحذف مضاف ماقبل کے لئے مفعول فیہ ہوتا ہے۔ جیسے: ما دام زید جالسا تقدروہ۔ احبس مدة دوام جلوس زید

ضابطہ (۶۹): کان کی خبر جب جملہ فعلیہ واقع ہو تو اکثر وہ فعل مضارع ہوتی ہے۔ جیسے: من کان یرجو لقاء اللہ، الایۃ

ضابطہ (۷۰): کان کی خبر دو صورتوں میں فعل ماضی آتی ہے۔

(۱) جب خبر کے شروع میں قد ہو جیسے کان زید قد جلس۔

(۲) جب کان سے پہلے حرف شرط ہو۔ جیسے ان کان قمیصہ قد من دیو۔

ضابطہ (۷۱): کبھی کان حذف ہو جاتا ہے اور صرف اسم اور اس کی خبر رہ جاتے ہیں۔ اس کان کے عوض میں بازائدہ آتا ہے ان مصدریہ کے بعد، مثال: اما انت ذامال تقخر تقدیروہ، لان کنت ذامال ان

ضابطہ (۷۲): کبھی کان اپنے اسم اور خبر سمیت حذف ہو جاتا ہے اور اس میں بازائدہ آتا ہے۔ اور یہ ان شرطیہ کے بعد واقع ہوتا ہے۔ مثال: افضل هذا ان ما لا تقدیروہ۔ افضل هذا ان کنت لا تفعل غیرہ۔

ضابطہ (۷۳): کبھی کان کو اسم اور خبر سمیت بلا عوض کے حذف کیا جاتا ہے۔ مثال: لا

تابھر فلانا فانه فاسدا لا خلاق جواب میں جاہل کہتا ہے انی انام شروان ای وان کان فاسدھا۔

ضابطہ (۷۴): کان کی خبر پر بازائدہ داخل نہیں ہوتا مگر جب اس سے پہلے نفی یا نفی ہو۔ جیسے: ما کنت بحاضر ولا تکن بغائب۔

ضابطہ (۷۵): کان اور اسم کا حذف کر کے صرف اس کی خبر کو باقی رکھا جاتا ہے اور اکثر یہ لو۔

اور ان شرطیہ کے بعد ہوتا ہے۔ جیسے: بلغوا عنی ولو آیت، ای لو کانت آیت۔

الناس مجز لون باعما لهم ان خیرا فخیرو ان شرا فخر ای ان کان خیرا فهو خیر.....

کان کے اقسام

کان کی تین قسمیں ہیں۔ (۱) ناقصہ (۲) تامہ (۳) زائدہ۔

کان ناقصہ وہ ہے جو دلالت کرتا ہے کہ زمانہ ماضی میں اسم کے لیے خبر ثابت تھی جیسے کان زید قائماً۔

(۲) کان تامہ۔ وہ ہے جو فقط اسم پر پورا ہو جائے اس کو خبر کی ضرورت نہ ہو یہ اکثر وجد، حاصل

دخل کے معنی میں آتا ہے جیسے وان کان ذو عسرة۔ قد کان مطر یعنی قد وجد مطر۔

(۳) کان زائدہ۔ یہ غیر عاملہ ہوتا ہے اس کا معنی بھی نہیں ہوتا یہ صرف تسمین کلام کے لیے

آتا ہے۔ جیسے قالوا کیف تکلم من کان فی المهد صیبا۔ قد کان من مطر۔

ضابطہ (۷۶): کان کی خبر دو صورتوں میں فعل ماضی آتی ہے۔ (۱) جب خبر کے شروع میں

قد ہو جیسے کان زید قد جلس (۲) جب کان سے پہلے حرف شرط ہو۔ جیسے ان کان قمیصہ قد

من دبر۔

ضابطہ (۷۷): کبھی کان لفظوں میں محذوف ہوتا ہے۔ اور اس کا عمل باقی ہوتا ہے۔

جیسے ان خیراً فخیراً اصل میں تھا ان کان عملہ خیراً فجزائہ خیر۔

ترکیب مادام۔ مادام اپنے اسم و خبر کے ساتھ مل کر ماقبل کے لیے مفعول فیہ بنتا ہے۔ ترکیب

کا طریقہ یہ ہے کہ مادام کے اسم و خبر کا مضمون جملہ نکال کر مادام کو بمعنی مدة دوام یا وقت دوام

کر کے مضمون جملہ کی طرف مضاف کر دیا جائے گا پھر یہ مرکب اضافی ماقبل کے لیے مفعول فیہ

بنے گا جیسے اجلس مادام زید جالساً عبارت اس طرح بن جائے گی اجلس مدة دوام

جلوس زید۔

﴿ ۴ ﴾ اسم ما و لا المشبہتین بلیس

ان کا اسم مرفوع ہوتا ہے یہ دونوں لیس کے ساتھ مشابہت رکھتے ہیں عمل میں اور نئی میں اور جس طرح کہ لیس اسم مرفوع اور خبر منصوب چاہتا ہے اسی طرح یہ بھی اسم مرفوع اور خبر کو چاہتے ہیں۔ اور یہ کل چار ہیں۔ (۱) ما (۲) لا (۳) ان (۴) لات۔ ان کے عمل۔ شرط تصویر میں موجود ہے عامہ یہ الٹی کے لفظ کے ساتھ مقدر ہوتا ہے اور خاصہ یہ اس اسم کے ساتھ مقدر ہوتا ہے جو ماقبل مذکور ہو، معرفہ عامہ اسم کے ساتھ مقدر ہوتا ہے جو ماقبل مذکور ہو، معرفہ عامہ کی مثال: ان تبدوا الصدقات فنعمما ہی۔ تقدیری عبارت فنعم الشئی ہی خاصہ کی مثال: غسل الثوب غسلا نعمما ای نعم الغسل ہو،

ما حرفیہ کے اقسام۔

پہلا قسم: ما ضافیہ: اس کی علامت یہ ہے کہ عموماً اس کے بعد الا ہوتا ہے جیسے ما انتم الا بشر مثلنا۔ وما من دابة فی الارض الا علی اللہ رزقها۔ اسی طرح ماضی کے شروع میں بھی عموماً ما نافیہ ہوتا ہے جیسے ما ودعت ربک وما قلی۔ ما اغنی عنہ مالہ یہ ما نافیہ غیر عالمہ ہوتا ہے۔

دوسرا قسم: ما مشابہ بلیس: جیسے ما هذا الا بشر اس کی علامت یہ ہوتی ہے کہ اس کی خبر پر اکثر بازائد ہوتی ہے جیسے ما زید بقائم۔ وما نحن بمعذبین۔ وما نحن بمنشرين وغیرہ یہ بھی ما نافیہ ہوتا ہے لیکن یہ عالمہ ہوتا ہے۔

تیسرا قسم: ما مصدریہ غیر زمانیہ: جو اپنے مدخول کو مصدر کے معنی میں کر دیتا ہے اور اس میں وقت کا معنی نہیں ہوتا جیسے وضاعت علیہم الارض بما رحبت ما مصدریہ ہے اس نے رحبت کو رحب مصدر کے معنی میں کر دیا فذوقوا بما نسیتم۔ نسیتم نسیان کے معنی میں ہوگا۔

چوتھا قسم: ما مصدریہ زمانیہ: جو فعل کو مصدر کے معنی میں کر دیتا ہے اور اس میں زمانہ اور وقت کا معنی پایا جاتا ہے اس کو ما مصدریہ حیثیہ بھی کہتے ہیں جیسے واوصانی بالصلوۃ

والزکوٰۃ مادمت حیا۔ مادمت یہ مدۃ دوامی حیا کے معنی میں ہے۔ فانقوالله ما استطعتم
یعنی مدۃ استطاعتکم۔

پانچواں قسم: ما زائدہ غیر کافہ: یعنی زائدہ تو ہو لیکن اپنے ما قبل کو مابعد میں عمل
کرنے سے نہ روکے۔ اس کے مشہور مقامات یہ ہیں:

(۱) حروف شرط کے بعد واقع ہو۔ جیسے: اذا ما، اينما، متى ما۔

(۲) بعض حروف جارہ کے بعد واقع ہو۔ جیسے: فيما رحمة من الله، عن جارہ کے بعد

جیسے عما قليل۔ مما خطيئا نهم۔ زيد صدیقی کما ان عمرو اخی

(۳) لایسما میں جب اس کا مابعد مجرور ہو جیسے: لا سيما الولد۔

چھٹا قسم: ما کافہ: (۶) ما زائدہ کافہ جو اپنے ما قبل کو مابعد میں عمل کرنے سے روک دے۔
پھر اس کی تین قسمیں ہیں

(۱) فعل پر داخل ہو کر اس کو عمل سے روک دے یہ تین افعال کے ساتھ خاص ہے طال۔ قل۔

کنوان کے آخر میں مالاتق ہو کر ان کو عمل سے روک دیتا ہے جیسے طالما انتظر تلذذ غیرہ

(۲) حروف مشبہ بالفعل کے ساتھ لاتق ہو کر ان کو عمل سے روک دیتا ہے اس کی مثالیں حروف

مشبہ بالفعل کی بحث میں گزر چکی ہیں۔

(۳) حروف جارہ کے بعد آ کر ان کو عمل سے روک دیتا ہے یہ ما کثر رب کے ساتھ متصل ہوتا

ہے جیسے ربما یؤد الذین کفروا۔

ما اسمیہ کے اقسام۔

پہلا قسم: ما موصولہ اس کی نشانی یہ ہے کہ یہ بمعنی الذی ہوتا ہے اس کے بعد ایک جملہ ہوتا ہے

جس میں ضمیر کا ہونا ضروری ہوتا ہے جو موصولہ کی طرف لوٹتی ہے جیسے ما عندکم ینفد وما

عندالله باق

دوسرا قسم: ما موصوفہ یہ شئی یا شئیہ کے معنی ہو کر موصوفہ ہوتا ہے اور مابعد والی کلام اس

کی صفت بنتی ہے جیسے ظهر الفساد فی البر والبحر بما کسبت ایدی الناس یہاں ما موصوفہ

ہے۔ یاد رکھیں جیسا کہ پھلے بتایا ہے کہ ما موصولہ اور ما موصوفہ آپس میں ملتے جلتے ہیں اس لیے جہاں ما موصولہ ہوتا ہے وہ عموماً ما موصوفہ بننے کا بھی احتمال کر رکھتا ہے۔ لیکن ما موصولہ اور ما موصوفہ میں دو فرق ہیں۔ (۱) ما موصولہ معرفہ ہوتا ہے موصوفہ کمرہ ہوتا ہے۔ (۲) ما موصولہ مبتداء بن سکتا ہے لیکن موصوفہ مبتداء نہیں بن سکتا۔

ما نکرہ دو قسم پر ہے۔ تامہ اور ناقصہ۔

تامہ وہ ہے جو کہ وصف کی طرف محتاج نہ ہو۔ اور یہ صرف توجب مدح اور ذم کے باب میں پایا جاتا ہے۔ جیسے: ما احسن الرجل ای ای شئی احسن الرجل۔

اور کمرہ ناقصہ: یہ شئی کے معنی میں ہوتا ہے اور اس کو ناقصہ اسلئے کہا جاتا ہے کہ یہ وصف کا محتاج ہوتا ہے۔

تیسرا تقسم: ما شرطیہ اس کی علامت یہ ہے کہ اس کے بعد دو جملے ہوتے ہیں پہلا شرط دوسرا جزائیہ دونوں کو جزم دیتا ہے جیسے وما تغفلوا من خیر فلن یکفروہ۔ ما اصابک من حسنة فمن اللہ۔ چوتھا تقسم: ما استفہامیہ جیسے وما تلک بیمینک یا موسیٰ۔ القارعة مالقارعة۔ یہ عموماً ابتداء کلام میں آتا ہے اور مبتداء بنتا ہے کبھی درمیان کلام میں بھی آ جاتا ہے۔

ضابطہ (۷۸): چند حروف جارہ کے بعد اگر ما استفہامیہ آ جائے تو اس کا الف گرا دیا جاتا ہے

(۱) فی کے بعد جیسے فیہ انت من ذکرہا۔

(۲) الی کے بعد جیسے الی ما تذهب۔

(۳) با کے بعد جیسے فناظرۃ ہم یرجع المرسلون۔

(۴) لام جارہ کے بعد جیسے لم تقولون لم تئودوننی۔

(۵) عن کے بعد جیسے عم یتساء لون۔

(۶) حتی کے بعد جیسے حتام العان المعطول۔

(۷) علی کے بعد جیسے علی م تذهب الی البلد۔

پانچواں قسم : ماضیہ جیسے اضر بہ ضریما۔ اس کو مار کچھ نہ کچھ یہاں ضریبا موصوف ہے ماضیت ہے اس لیے اس کو ماضیہ کہا جاتا ہے۔

چھٹا قسم : ماضیہ جیسے نعم اہی اصل میں نعم ماہی تھا سیبویہ کے نزدیک ماضیہ معنی الشئی (معرفہ) ہو کر فاعل۔ ابوعلی فارسی کے نزدیک معنی شئیا ہو کر تمیز ہے نعم کی ہو ضمیر سے۔

علامہ : ما شرطیہ ما موصولہ میں فرق یہ ہے کہ ما شرطیہ صدارت کلام کو چاہتا ہے اس کے بعد دو جملے ہوتے ہیں اور ما موصولہ عموماً درمیان کلام میں آتا ہے اور اپنے صلہ سے مل کر ماقبل کے لیے معمول بنتا ہے مثال علم الانسان مالم یعلم یا موصولہ صلہ سے مل کر مفعول بہ ہے۔ فعال لہا یزید ما موصولہ صلہ سے مل کر مجرور ہے لام جارہ کا۔ کبھی ما موصولہ ابتداء کلام میں بھی آ جاتا ہے اس وقت مبتداء بنتا ہے جیسے ما جنتم بہ السحر ما اپنے صلہ سے مل کر مبتداء السحر خبر ہے۔ ما عند اللہ باقی ما موصولہ مبتداء ہے اور باقی خبر ہے۔

من کے اقسام

(۱) من شرطیہ۔ اس کی علامت یہ ہے کہ یہ دو جملوں پر داخل ہوتا ہے اول کو شرط ثانی کو جزا کہتے ہیں۔ پھر ترکیب میں کبھی مبتداء بنتا ہے کبھی مفعول بہ کبھی مجرور مضاف الیہ ہونے کی وجہ سے یا حرف جار کی وجہ سے۔

(۲) من موصولہ اس کی نشانی یہ ہے کہ یہ بمعنی الذی ہوتا ہے اگر من موصولہ ابتداء کلام میں ہے تو صلہ سے مل کر مبتداء ہوگا آگے خبر ہوگی جیسے فہنہم من ہمشی علی بطنہ۔ من موصولہ ہمشی صلہ سے مل کر مبتداء مؤخر ہے ومن الناس من یقول من اپنے صلہ سے مل کر مبتداء مؤخر ہے۔ اگر درمیان کلام میں ہے تو کبھی مرفوع ہو کر فاعل بنے گا جیسے جاءنی من فی الدار اور کبھی منصوب ہو کر مفعول ہوگا جیسے اذک لا تہدی من احببت کبھی مجرور ہوتا ہے جیسے مردت بہن یقرء عندک۔

(۳) مَنْ استفہامیہ یہ استفہام کے معنی میں ہوتا ہے اس کی نشانی یہ ہے کہ اس کے بعد ایک جملہ ہوتا ہے اور یہ ابتداء کلام میں واقع ہوتا ہے اور ترکیب میں مبتداء بنتا ہے جیسے مَنْ رَبِّكَ - مَنْ ذَا الَّذِي يَفْرُضُ اللَّهُ - فَمَنْ يَأْتِيكُمْ بِمَاءٍ مَعِينٍ - مَنْ أَلَهَ غَيْرَ اللَّهِ - مَنْ ذَا الَّذِي يَشْفَعُ - کبھی اور مَنْ استفہامیہ محلاً مجرور ہو کر خبر مقدم بنتا ہے جیسے لَمَنْ أَمَلَّتِ الْيَوْمَ - قُلْ لِمَنْ الْأَرْضُ - (۴) مَنْ موصوفہ یہ مَنْ موصولہ کے ساتھ ملتا جلتا ہے اکثر مقامات پر جہاں مَنْ موصولہ ہوتا ہے وہاں موصوفہ کا بھی احتمال ہوتا ہے۔

(۵) مَنْ نَافِيَةٌ اس کی نشانی یہ ہے کہ اس کے بعد لا ہوتا ہے جیسے وَمَنْ يَغْفِرِ الذُّنُوبَ إِلَّا اللَّهُ - (۶) مَنْ زَائِدَةٌ یہ زیادہ تر اشعار میں استعمال ہوتا ہے۔

حصہ ہفتم (۷۸): مَنْ میں بسا اوقات چند احتمال ہوتے ہیں مَنْ شرطیہ بھی ہو سکتا ہے موصولہ وغیرہ بھی جیسے مَنْ يَكُونُ اس کو وہ اس مَنْ میں چار احتمال ہیں۔

(۱) مَنْ شرطیہ اس صورت میں دونوں جملے مجزوم ہوں گے اول شرط اور ثانی جزاء۔

(۲) مَنْ موصولہ اس صورت میں دونوں فعل مرفوع ہوں گے ترکیب اس طرح ہوگی مَنْ موصولہ یکنو منی جملہ صلہ موصولہ صلہ مل کر مبتداء اکوہہ خبر۔

(۳) مَنْ موصوفہ اس صورت میں بھی مَنْ موصولہ والی ترکیب ہوگی۔

(۴) مَنْ استفہامیہ اس صورت میں پہلا فعل مرفوع ہوگا دوسرا مجزوم۔ جس کی ترکیب یہ ہوگی مَنْ استفہامیہ مبتداء یکنو منی خبر اور اکوہہ جواب استفہام ہونے کی وجہ سے مجزوم ہے اور اس سے پہلے ان شرطیہ مقدر ہے۔

(۵) کسی چھ قسمیں ہیں۔

پہلا قسم: لامشبهہ بلیس اس کی علامت یہ ہے کہ یہ اسم و خبر کو چاہتا ہے اور وہ اسم و خبر دونوں نکرہ ہوتے ہیں۔

تیسرا قسم: لانی جنس۔ اس کی علامت یہ ہے کہ اس کا اسم نکرہ مفرد ذنی بر فتح ہوتا ہے جیسے لَارْجُلُ فِي الدَّارِ - لَا إِلَهَ إِلَّا اللَّهُ۔

تیسرا قسم: لازائدہ۔ یہ چند مقام پر ہوتا ہے۔

(۱) قسم سے پہلے لازائدہ ہوتا ہے جیسے لا اقسام بهذا البلد۔

(۲) ان مصدریہ کے بعد جیسے ما منعك ان لا تسجد

(۳) اگر وادعا ظنی کے بعد واقع ہو تو اس کے بعد بھی لازائدہ ہوتا ہے جیسے ما جاءني زيد ولا

عمرو

چوتھا قسم: لانا یہ یہ فعل مضارع پر داخل ہوتا ہے اور غیر عامل ہوتا ہے اور کبھی ماضی پر بھی داخل ہوتا ہے۔ اس وقت عموماً اس کا تکرار ہوتا ہے جیسے فلا صدق ولا صلی۔ اور کبھی تکرار نہیں بھی ہوتا جیسے فلا اقتحم العقبة۔

پانچواں قسم: لانا یہ یہ عالمہ ہوتا ہے جو کہ فعل مضارع کو جزم دیتا ہے۔

چھٹا قسم: لانا یہ جیسے شرح ماتہ عامل میں وہی لا تدخل الاعلی الاسم الظاہر ولا علی المضمر۔ اس میں لا علی المضمر کا لانا عطف ہے۔

﴿ (۵) حروف مشبہ بالفعل کی خبر ﴾

حروف مشبہ بالفعل کی خبر بھی مرفوعات میں سے ہے۔ حروف مشبہ بالفعل یہ ہیں۔ ان، اَنْ، کَانَ، لیت، لکن، لعل، حروف مشبہ بالفعل مبتداء اور خبر پر داخل ہوتے ہیں۔ مبتداء کو رفع اور خبر کو نصب دیتے ہیں۔

پہلی وجہ: فعل اصل ہیں اور یہ حروف فرع ہیں اور منصوب کا مرفوع پر مقدم ہوتا ہے بھی فرع ہے۔ تو فرع کو فرع کے لیے لازم کر دیا۔ (اسرار العربیہ صفحہ ۹۴)

دوسری وجہ: ان حروف مشبہ بالفعل کے نائب اسم ہونے میں اتفاق ہے۔ کہ یہ اسم کو نصب دیتے ہیں لیکن رافع خبر ہونے میں اختلاف ہے۔ بصرین کا مذہب یہ ہے کہ رافع خبر ہیں اور کو فین کا مذہب یہ ہے کہ رافع خبر نہیں بلکہ ان کی خبر کا رافع وہی پہلے والا ہے۔ مزید تفصیل تجھ پر شرح تویر میں ہے۔

مقامات اَنْ: یعنی وہ مقامات جہاں اِنْ بکسر الہمزہ پڑھنا واجب ہے۔

(۱) جب کلام کے شروع میں واقع ہو تو وہ مکسور ہوگا۔ جیسے: انا اعطینک الکواثر، الایۃ۔ انا
فتحننا لک فتحا مینا، الایۃ۔

اسی طرح جب حرف افتتاح حرف تصدیق یا حتی ابتدائیہ یا کلاز جریہ کے بعد ہو تو بھی مکسور ہوگا۔
جیسے: کلا ان الابرار لفی نعیم، الایۃ

(۲) صلہ کے شروع میں جب واقع ہو۔ جیسے: واینہ من الکنوز ما ان مفاتحہ، الایۃ

(۳) صفت کی ابتداء میں واقع ہو۔ جیسے: مورت یو جل انه فاضل۔

(۴) جملہ حالیہ کے شروع میں واقع ہو۔ جیسے: کما اخرک ربک من بیتک بالحق وان فریقا
من المومنین لکارھون، الایۃ

(۵) جب جملہ مضاف الیہ واقع ہو اور اس کا جملہ ہونا لازمی ہو۔ جیسے: جلست حیث ان زیدا
فانم

(۶) لام معلقہ سے پہلے واقع ہو۔ جیسے: واللہ یعلم انک لرسولہ۔

(۷) جب مقولہ واقع ہو اور وہ حکایت قول ہو۔ جیسے: قال انی عبد اللہ، الایۃ

(۸) جب جواب قسم واقع ہو۔ جیسے: حم والکتب المبین انا انزلناہ جواب قسم

(۹) جب خبر ہو اسم عین سے۔ جیسے: زید انه فاضل، الایۃ

(۱۰) جب مقصود بالنداء کی ابتداء میں واقع ہو۔ جیسے: یا بنی ان اللہ اصطفیٰ لکم
الذین، الایۃ

مقامات اَنْ: بفتح الہمزہ

(۱) اَنْ اپنے مدول کے ساتھ مل کر فاعل واقع ہو۔ اولم یکنہم انا انزلنا، الایۃ

(۲) نائب فاعل واقع ہو۔ جیسے: واوحی الی نوح انه لن یومن من قومک الا من قد

آمن، الایۃ

(۳) جب مفعول بدو واقع ہو بغیر قول کے۔ جیسے: ولا تخافون انکم اشرکتکم، الایۃ

(۴) جب مبتداء واقع ہو۔ جیسے: ومن آیا ته انک تری الارض خاشعۃ، الایۃ

اور اس صورت میں بھی داخل ہے جب لولا کے بعد آئے۔ جیسے: لولا انه كان من السلمین،

(۵) جب خبر واقع ہو اسم مصدر سے اور غیر قول ہو۔ جیسے: اعتمادی انک فاضل۔

(۶) جب مجرور بالحرف ہو۔ جیسے: ذالک بان اللہ هو الحق، الایۃ

(۷) جب مجرور بالا ضافت واقع ہو۔ جیسے: انه لحق مثل ما انکم تتطقون، الایۃ

(۸) افعال ناقصہ کا اسم معنی ہو جیسے کان علمی و یقینی انک تتبع الحق۔

(۹) جب انہیں سے کسی ایک کے تابع ہو۔ جیسے: واذا کروا نعمتی الی انتم علیکم وانی

فضلتکم علی العالمین، الایۃ۔

ضابطہ (۸۰): جس مقام پر جملہ کی ضرورت ہے وہاں پر ان مکسورہ ہوگا اور جس مقام پر

جملہ کی ضرورت نہیں مفرد کی ضرورت ہے وہاں پر ان ہوگا۔

ضابطہ (۸۱): قرآن کریم میں جب انی یا انا واقع ہو تو وہ مخفف من المشغل ہوگا۔ جیسے:

انی انا اللہ لا الہ الا انا فاعبدنی۔ جیسے: انا انزلناہ فی لیلة القدر۔

ضابطہ (۸۲): اسی طرح جب اس کی خبر پر لام داخل ہو جائے تو وہ بھی مخفف من المشغل

ہوتا ہے۔ جیسے: وان کنت من قبلہ لمن الغافلین، ای وانک کنت من قبلہ۔

ضابطہ (۸۳): ان حروف کی خبر مبتداء کی طرح جیسے واحد آتی ہیں اسی طرح کثیر بھی آ سکتی

ہیں۔ جیسے: ان اللہ غفور رحیم، الایۃ

ضابطہ (۸۴): ان کے ساتھ ما کا فدا ہے تو پھر جملہ اسمیہ اور فعلیہ پر بھی داخل ہو سکتا

ہے۔ اور کبھی موصولہ بھی آ سکتا ہے۔ ان دونوں میں باعتبار کتابت کے فرق یہ ہے کہ ما کا فدا ان

کے ساتھ متصل لکھا جاتا ہے اور موصولہ علیحدہ مگر قرآن کریم میں مصحف عثمانی کی حفاظت کی وجہ

سے یہ قاعدہ نہیں چل سکتا۔ جیسے: و اعلموا انما غنمتم میں ماموصولہ ہے۔

﴿ (۶) لائے نفی جنس کی خبر ﴾

لائے نفی جنس کی خبر بھی مرفوعات میں سے ہے۔ اور لائے نفی جنس کے عمل کے لئے سات شرائط ہیں۔ تو حیر کی شرح تحریر۔

ضابطہ (۸۵): اکثر اس کی خبر محذوف ہوتی ہے۔ جیسے: لا باس ولا حوج۔ یہاں خبر

محذوف ثابت ہے۔ ای لا باس ثابت۔

ضابطہ (۸۶): کبھی اس کا اسم محذوف ہوتا ہے۔ جیسے: لا عليك۔ ای لا باس عليك

لائے نفی جنس، لا نافیہ اور لا نافیہ میں فرق

(۱) لائے نفی جنس اگر اپنی تمام شرائط کے ساتھ پایا جائے تو لائے نفی جنس ہوگا اور اگر ان شرائط میں سے کوئی ایک بھی مفقود ہو۔ تو لائے نافیہ ہوگا۔

(۲) لائے نفی جنس اسم کے ساتھ خاص ہے۔ اور لائے نافیہ اسم کے ساتھ خاص نہیں۔

(۳) لائے نفی جزم دیتا ہے اور لائے نافیہ جزم نہیں دیتا۔ اور لائے نافیہ عمل لفظی بھی نہیں کرتا

ضابطہ (۸۷): ایک لاعطف کے لئے آتا ہے جو نافیہ نہیں اس کے لئے تین شرائط ہیں۔

(۱) اس سے پہلے اثبات ہو۔

(۲) اس کے ساتھ حرف عطف نہ ہو۔

(۳) اس کا مابعد ما قبل کے مخالف ہو۔ جیسے: جاءني زيد لا عمرو۔ افرأ الكتاب لا المجلد۔

ضابطہ (۸۸): ہر وہ عبارت جس میں دو اسم کمرہ مع تکرار لائے ہوں تو اس میں پانچ وجہ

پڑھنا جائز ہے۔ جیسے لا حول ولا قوة الا بالله۔

پہلی وجہ: دونوں نکرے مثنیٰ بر فتح جیسے: لا حول ولا قوة الا بالله۔ اس کی دو صورتیں بن

سکتی ہیں ایک جملہ نایا جائے پھر ترکیب یہ ہوگی لا حول ولا قوة ثابتان باحد الا بالله لائے نفی

جنس حول یعنی بر فتح معطوف علیہ اور قوۃ معطوف۔ معطوف علیہ اپنے معطوف سے مل کر اسم۔ باء حرف جار اِحداً مستثنیٰ منہ۔ الاحرف استثناء۔ جار مجرور مستثنیٰ منہ اپنے مستثنیٰ سے مل کر متعلق ثابتان محذوف کے جو خبر ہے۔

اور دوسری صورت یہ ہے کہ دو جملے بنا لیں جیسے: لا حول ثابت باحد الا باللہ ولا قوۃ ثابت باحد الا باللہ۔

دوسری وجہ: ان دونوں کو مرفوع (منون) پڑھا جائے۔ جیسے: لا حول ولا قوۃ الا باللہ تو لا ملتی عن العمل۔ حول معطوف علیہ اپنے معطوف سے مل کر مبتداء ثابتان خبر محذوف۔ نیز اس لا کو مشبہ بلیس بھی بنایا جاسکتا ہے

تیسری وجہ: پہلا نکرہ کوئی بر فتح دوسرے کو مرفوع پڑھا جائے۔ جیسے: لا حول ولا قوۃ الا باللہ پہلا لائق جنس کا۔ دوسرا زائدہ اور قوۃ کا عطف حول کے محل پر ہوگا۔

چوتھی وجہ: پہلا نکرہ مبنی بر فتح دوسرا منصوب۔ جیسے: لا حول ولا قوۃ الا باللہ۔ سابقہ ترکیب اور قوۃ کا عطف ہوگا حول کے ظاہر محل پر۔

پانچویں وجہ: پہلا مرفوع دوسرا مبنی بر فتح۔ جیسے: لا حول ولا قوۃ الا باللہ یہ تیسری صورت کا عکس ہے پہلا ملتی عن العمل یا مشابہ بلیس دوسرا لائے نفی جنس۔

﴿۷﴾ فاعل

فاعل کی تعریف: ہر وہ اسم حقیقی یا تاویلی ہے جو فعل یا شبہ فعل کے بعد واقع ہو۔ اور وہ فعل یا شبہ فعل مسند ہو اس اسم کی طرف بطریق قیام کے جیسے قام زید۔ فاعل تاویلی کی مثال: اولم یکفہم انا انزلنا علیک الكتاب۔

ضابطہ (۸۹): فاعل کی تعریف میں بطریق قیام کے معنی یہ ہیں کہ صیغہ معلوم کا ہو۔ یا جو اس کے حکم میں ہو۔

(۱) قال الله تعالى۔ (۲) ولو لادفع الله الناس بعضهم ببعض۔

سوال: اگر کبریاں در حال کعبه شریف بگویند: جویب: لایهسا لککم السما شانه
فی حکم واحد کما فی ان زبیدا اوان عمیرا و انا شامان.

حکم آوجیه

قره وفی سئل لآحول ولا قوه الا بالله
لا حول عن العاصیه ولا قوه علی الظالمه الا بتوفیق الله

توجیه

توجیه

فتح الاول ووزع الثاني

فتح الاول وضم الثاني

رفع الاول وفتح الثاني

توجیه: هر دو لایقی جنس و عطف مفرد بر مفرد لآحول ولا قوه موجودان الا بالله
توجیه: هر دو لایقی جنس و عطف جمل بر جمل لآحول موجود الا بالله
توجیه: اول لایقی جنس و دوم زائده لآحول ولا قوه موجودان الا بالله

توجیه: هر دو لایقی جنس ملغاة عن الفعل و عطف مفرد بر مفرد لآحول ولا قوه موجودان الا بالله
توجیه: هر دو لایقی جنس ملغاة عن الفعل و عطف جمل بر جمل لآحول موجود الا بالله

توجیه: هر دو لایقی جنس و عطف مفرد بر مفرد لآحول ولا قوه موجودین الا بالله
توجیه: هر دو لایقی جنس و عطف جمل بر جمل لآحول موجود الا بالله

توجیه: اول لایقی جنس و دوم زائده لآحول ولا قوه موجودین الا بالله
توجیه: اول لایقی جنس ملغاة و دوم زائده لآحول موجود الا بالله

توجیه: اول لایقی جنس و دوم زائده لآحول ولا قوه موجودین الا بالله
توجیه: اول لایقی جنس ملغاة و دوم زائده لآحول موجود الا بالله

توجیه: اول لایقی جنس و دوم زائده لآحول ولا قوه موجودان الا بالله
توجیه: اول لایقی جنس و دوم زائده لآحول موجود الا بالله

توجیه: اول لایقی جنس و دوم زائده لآحول موجود الا بالله
توجیه: اول لایقی جنس و دوم زائده لآحول موجود الا بالله

توجیه: اول لایقی جنس و دوم زائده لآحول موجود الا بالله
توجیه: اول لایقی جنس و دوم زائده لآحول موجود الا بالله

توجیه: اول لایقی جنس و دوم زائده لآحول ولا قوه موجودان الا بالله
توجیه: اول لایقی جنس و دوم زائده لآحول موجود الا بالله

توجیه: اول لایقی جنس و دوم زائده لآحول ولا قوه موجودان الا بالله
توجیه: اول لایقی جنس و دوم زائده لآحول موجود الا بالله

توجیه: اول لایقی جنس و دوم زائده لآحول ولا قوه موجودان الا بالله
توجیه: اول لایقی جنس و دوم زائده لآحول موجود الا بالله

توجیه: اول لایقی جنس و دوم زائده لآحول ولا قوه موجودان الا بالله
توجیه: اول لایقی جنس و دوم زائده لآحول موجود الا بالله

توجیه: اول لایقی جنس و دوم زائده لآحول ولا قوه موجودان الا بالله
توجیه: اول لایقی جنس و دوم زائده لآحول موجود الا بالله

ضابطہ (۹۰): چند مقامات جہاں مجرور ہو نا ہے

پہلا مقام: مصدر جب اس کی اضافت فاعل کی طرف ہو جائے تو وہاں پر فاعل مجرور ہوتا ہے۔ جیسے: ضرب زید عمر یہاں پر زید مضاف الیہ اور فاعل ہے۔

دوسرا مقام: جب فاعل پر من زائدہ داخل ہو جیسے: ما جاءنا من بشیر ولا نذیر۔

تیسرا مقام: جب فاعل پر باء زائدہ داخل ہو جیسے: کفی بالله شہیدا۔

چوتھا مقام: جب فاعل پر لام زائدہ داخل ہو جیسے: ہبھات ہبھات لما توعدون۔

ضابطہ (۹۱): جس فاعل پر من زائدہ یا باء زائدہ داخل ہو تو اس کے تابع میں دو جہ جائز ہیں

عنی مجرور بناء پر لفظ اور مرفوع بنا بر معنی۔ جیسے: هل من خالق غیر اللہ غیر کو مرفوع اور مجرور دونوں طرح پڑھنا جائز ہے۔

ضابطہ (۹۲): جب فاعل مجرور لفظ کا تابع معرف ہو تو اس تابع پر صرف رفع پڑھا جائے

گا۔ جیسے: ما جاءنی من عبد ولا زید۔

ضابطہ (۹۳): جب شرط کے بعد اسم واقع ہو تو یہ فعل مقدر کے لئے فاعل ہوگا۔ مثال: اذا

الشمس کورت ای اذا کورت الشمس یہاں صرف فعل محذوف ہے۔

ضابطہ (۹۴): اسم موصول کے بعد ظرف مستقر واقع ہو تو وہاں فعل مقدر ہوتا اور متعلق

بنا ہے جیسے: هو الذی فی السماء الہ ای هو الذی ثبت فی السماء الہ۔

ضابطہ (۹۵): نداء اور ندبہ کے وقت فعل اپنے فاعل سمیت حذف ہو جاتا ہے۔

نداء کی مثال: یا اللہ، ای ادعو اللہ، یا عبد اللہ۔ ندبہ کی مثال: واخلیلاہ۔

ضابطہ (۹۶): اگر فاعل ظاہر ہو تو فعل ہر صورت میں فعل مفرد لایا جائے گا۔ جیسے: وقال

نسوة فی الدینۃ، الایۃ۔

ضابطہ (۹۷): اگر فاعل ضمیر ہو تو فاعل مفرد کے لئے فعل مفرد اور ثننیہ کے لئے ثننیہ

اور جمع کے لئے جمع ہوگا۔ جیسے زید قام۔ الزیدان قاما۔ الزیدون قاموا۔

(هَذَا آيَةُ الْاِنْشَاءِ) فعل کی تذکیر و تانیث کے قاعدہ کیلئے لغت

فاعل

فاعل جمع مکتوم

فاعل مؤنث حقیقی

اسم مفعول

اسم مفعول

اسم مفعول

اسم مفعول

اسم مفعول

مفعول ہوا

مفعول ہوا

اس کا حکم یہ ہے کہ فعل کو مؤنث لانا واجب ہے۔

الشَّمْسُ طَلَعَتْ

اس کا حکم فاعل مؤنث حقیقی منقول والا ہے۔

یعنی فعل کی تذکیر و تانیث دونوں جائز ہے جیسے طَلَعَتِ الشَّمْسُ، طَلَعَتِ الشَّمْسُ

اس کا حکم یہ ہے کہ اس میں بھی دو امر میں سے ایک لانا واجب ہے
۱۔ تاء یا فون جمع مؤنث جیسے الْاَيَّامُ مَضَتْ، الْاَيَّامُ مَضَيْنَ

اس کا حکم یہ ہے کہ دو امر میں سے ایک کا لانا واجب ہے۔
۱۔ فعل میں علامت تانیث کی تاء لانی جائے جب کہ فاعل

کو بتا دینا جماعت کے کیا جائے۔ الرِّجَالُ قَامَتْ،
۲۔ یا واو جمع کی لانی جائے۔ جیسے الرِّجَالُ قَامُوا۔

اس کا حکم یہ ہے کہ فعل کی تذکیر و تانیث میں اختیار و جواز ہے۔

قَالَ الرِّجَالُ ، قَالَتِ الرِّجَالُ۔

اس کا حکم یہ ہے کہ فعل کی تذکیر و تانیث دونوں جائز ہے۔

جیسے قَامَتِ الْيَوْمَ هِنْدٌ ، قَامَ الْيَوْمَ هِنْدٌ۔

اس کا حکم یہ ہے کہ فعل میں علامت تانیث لانا واجب ہے۔

جیسے قَامَتِ هِنْدٌ۔

ضابطہ (۹۸): دو صورتوں میں فعل کا مؤنث ہونا واجب ہے۔

پہلی صورت فاعل مؤنث حقیقی بغیر فاصلہ کے ہو۔ جیسے: قامت ہند۔

دوسری صورت: ضمیر مؤنث ہو۔ جیسے: ہند قامت۔

ضابطہ (۹۹): چار صورتوں میں فعل کی تذکیر و تانیث دونوں وجہ جائز ہے۔

پہلی صورت فاعل مؤنث حقیقی مفصول ہو۔ جیسے: قام الیوم ہند و قامت الیوم ہند

دوسری صورت فاعل جمع مکسر ہو۔ جیسے: قال الرجال و قالت الرجال

تیسری صورت فاعل مؤنث غیر حقیقی ہو۔ طلع الشمس و طلعت الشمس

چوتھی صورت: فاعل مؤنث حقیقی ہو اور فعل نعم اور بنس ہو جیسے: نعم المرأة و نعمت

المرأة۔

ضابطہ (۱۰۰): اگر فاعل جمع مذکر سالم ہو تو فعل کو مذکر لانا واجب ہے۔ اور کوفینین کے

نزدیک فعل کو مؤنث لانا بھی جائز ہے۔ لیکن وہ ضعیف ہے۔ مثال: افلح المجتهدون،

اقلحت المجتهدون۔

ضابطہ (۱۰۱): اگر فاعل اسم جمع یا اسم جنس ہو تو پھر بھی فعل کو مذکر اور مؤنث دونوں لانا

جائز ہے۔ اسم جنس کی مثال: قال او قالت العرب او الروم۔

اسم جمع کی مثال: جاء النساء، جائت النساء او القوم او الهط او الابل۔

ضابطہ (۱۰۲): فاعل کی تین قسمیں ہیں

(۱) اسم ظاہر صریح مثال: جاء الحق۔

(۲) ضمیر متصل۔ جیسے: آمنت بالله و اذا قاموا الى الصلوة، و هزی اليك، منفصل کی مثال:

ما قام الا انا یا مستتر ہو۔ جیسے: اقوم و تقوم۔

(۳) موصول۔ جیسے: اولم يكفهم انا انزلنا اليك الكتاب، اللية۔

ضابطہ (۱۰۳): فاعل کی پہچان: بارہ صیغوں کا فاعل متعین ہے دو صیغے واحد مذکر

غائب اور واحد مؤنث غائبہ کے علاوہ باقی فاعلون کا فاعل ہمیشہ ضمیر متصل ہوتی ہے خواہ ماضی، مضارع، محمد، نفی، یا امر و نہی کے سینے ہوں ہر گردان کے چودہ صیغوں میں سے بارہ صیغوں کا فاعل تو متعین ہو گیا کہ ہمیشہ ضمیر ہوتا ہے۔ اور ان کی پہچان تو بالکل آسان ہے۔ مثلاً:

ضربا میں (الف) ضمیر فاعل ہے۔	ضربتھا میں (تھا) ضمیر فاعل ہے۔
ضربوا میں (واو) ضمیر فاعل ہے۔	ضربتھم میں (تم) ضمیر فاعل ہے۔
ضربتا میں (الف) ضمیر فاعل ہے۔	ضربتت میں (ت) ضمیر فاعل ہے۔
ضربن میں (ن) ضمیر فاعل ہے۔	ضربتین میں (تن) ضمیر فاعل ہے۔
ضربتت میں (ت) ضمیر فاعل ہے۔	ضربتت میں (ت) ضمیر فاعل ہے۔

ضربنا میں (نا) ضمیر فاعل ہے۔

دو صیغوں کا فاعل غیر متعین ہے۔ البتہ باقی دو صیغے واحد مذکر غائب اور واحد مؤنث غائبہ کے فاعل کی پہچان ذرا مشکل ہے کیونکہ کبھی تو ان کا فاعل اسم ظاہر ہوتا ہے اور کبھی ضمیر۔ زید قام اس کی اصل پہچان تو معنی کے ذریعے ہوگی۔ لیکن مختصری پہچان یہ ہے کہ جس فعل کا فاعل معلوم کرنا ہو تو اس کا اردو معنی کر کے اس کے ساتھ لفظ (کون یا کس نے) لگا کر سوال کریں جو جواب میں آجائے تو وہ اس کا فاعل ہوگا جیسے: خلق اللہ، مات زید، نیز اگر فعل متعدی ہو تو فاعل کے اردو معنی میں لفظ (نے) آتا جیسے: اکل زید، قتل بکر۔

اساتذہ کرام کو چاہیے کہ قرآن مجید کھول کر خوب مشق کرائیں۔

ضابطہ (۱۰۴): بارہ صیغوں میں سے تین صیغوں کا فاعل ضمیر متستر ہو گیا اور باقی نو کا فاعل ہمیشہ ضمیر بارز۔

فائدہ: یہی تفصیل نائب فاعل کی ہے کہ اگر فعل مجہول ہو تو بارہ صیغوں کا نائب فاعل متعین ہو تا ہے اور دو صیغوں کا غیر متعین۔

ضابطہ (۱۰۵): فاعل ہمیشہ اسم ہوتا ہے۔ (عام ہے کہ حقیقی ہو یا تاویلی یا حکمی)

ضابطہ (۱۰۶): فاعل ہمیشہ مرفوع ہوتا ہے۔

سوال: کفی باللہ، ما جاءنا من بشر ولا نذیر، اسمع یہم۔ ان مثالوں میں تو فاعل مجرور ہے حالانکہ آپ نے کہا کہ فاعل ہمیشہ مرفوع ہوتا ہے۔

جواب: یہ حروف جارہ (باء، من) زائدہ فاعل پر داخل ہوتے رہتے ہیں اور یہ یاد رکھیں فعل تعجب کے دوسرے فعل بہ کے فاعل پر (باء) کا داخل کرنا واجب ہے۔

سوال: فعل تعجب کے دوسرے صیغے کے فاعل پر (باء) کا داخل کرنا کیوں واجب ہے۔

جواب: اس کی تفصیل (تویر شرح نحو میر میں دیکھیں)۔

چند مقامات جہاں فعل حذف ہوتا ہے

نمبر ۱: اذ، لو، ان ان تین حروف کے بعد اگر کوئی اسم مرفوع آیا تو وہاں پر فعل حذف کرنا واجب ہوتا ہے۔ مثال جیسے:

اذکی مثال: اذ السماء انشقت یہاں پر مابعد فعل اس کیلئے فعل بنتا ہے جو کہ انشقت ہے۔

لو کی مثال: لو انتم تملکون یہاں پر تملکون اس کیلئے فعل ہے۔

ان کی مثال: ان احد من المشرکین استجارک۔

اسی طرح اگر لو کے ان آجائے تو اس وقت درمیان میں مثبت فعل محذوف ہوتا ہے اور ان اس کیلئے بنتا ہے۔ مثال جیسے: لو اننا اصل میں لو ثبت اننا۔

(۸) نائِب فاعِل

نائب فاعل کی تعریف: ہر وہ مسند الیہ ہے فعل مجہول یا شبہ فعل مجہول کے بعد واقع ہو۔ اور وہ فعل یا شبہ فعل مسند ہو اس اسم کی طرف جیسے: وخلق الانسان ضعیفا، الایہ مشابہ فعل مجہول سے مراد اسم مفعول اور اسم منسوب ہے۔

ضابطہ (۱۰۷): فاعل کو حذف کر کے مفعول کو قائم مقام بنانے کے چند وجوہات ہیں۔

پہلی وجہ: معلوم ہونے کی وجہ سے جیسے: خلق الانسان ضعیفا۔

دوسری وجہ : فاعل معلوم نہ ہونے کی وجہ سے۔ جیسے: سرق البیت یہ اس وقت کہا جاتا ہے جب آپ کو وجہ معلوم نہ ہو۔

تیسری وجہ : یہ ہے کہ فاعل کے انشاء کی غرض ابہام ہوتا ہے۔ جیسے: رُکب۔ یہ اس وقت کہا جاتا ہے جب آپ کو راکب معلوم ہو لیکن اس کا اظہار آپ نہیں چاہتے۔

چوتھی وجہ : یہ ہے کہ فاعل سے ڈرنے کی وجہ سے فاعل ذکر نہ کیا جائے۔ جیسے: ضُرب فلان۔ ضارب آپ کو معلوم ہے لیکن آپ چھپاتے ہیں۔

پانچویں وجہ : یہ ہے کہ فاعل کی شرافت کی وجہ سے مثال: وَاِذَا حَيَّيْتُمْ بِتَحِيَّةٍ فَحَيُّوا بِاِحْسَنِ مِثْلِهَا اُورِدُوهَا، الْاٰیۃ۔

ضابطہ (۱۰۸): فاعل کے قائم مقام چار اشیاء ہو سکتی ہیں۔ (۱) مفعول بہ۔ جیسے: خلق

الانسان ضعيفا (۲) مجرور بحرف الجر۔ جیسے: ولما سقط في ايديهم، الاية۔

(۳) ظرف منصرف مختص مثال: مشى يوم كاملا۔

(۴) مصدر منصرف مختص مثال: احتفل احتفال عظيم۔

ضابطہ (۱۰۹): جب فاعل محذوف اور اس فاعل کا قائم مقام موجود ہو تو کلام میں اس پر

دلالت کرنے والے جر کا موجود ہونا جائز نہیں۔ مثال: عوقب الكسول من المعلم یہ نہیں کہا جائے گا بلکہ یوں کہا جائے گا عوقب الكسول۔

ضابطہ (۱۱۰): نائب فاعل کے لئے باقی وہی قواعد و احکام ہیں جو فاعل کے تھے۔

ضابطہ (۱۱۱): نائب فاعل بھی کبھی مجرور ہوتا ہے جیسے: ولما سقط في ايديهم، نظر في الامر

بشرطیکہ حرف جر تعلیل کے لئے نہ ہو۔

ضابطہ (۱۱۱): حکم المجرور بحرف جر زائد انه مرفوع محلا او منصوب محلا

نحو ما قبل من شئى، وما سعى فلان من سعى يحمد عليه۔

وشبيهه بانزائد منصوب على الاستثنا بعد خلا و عدا حاشا۔

و مرفوع علی الابتداء بعدرب۔

ضابطہ (۱۱۲): بارہ صیغوں کے بعد کسی اسم ظاہر پر رفع پڑھنا جائز نہیں ہے جس طرح فعل کے بعد جڑ پڑھنا جائز نہیں۔ کیونکہ فعل کے بعد رفع فاعل کی وجہ سے ہوتا ہے اور ان کا فاعل تو ضمیر ہے۔

ضابطہ (۱۱۳): نائب فاعل فعل مجہول کا ہوتا ہے اور فعل مجہول فعل متعدی سے آتا ہے نہ کہ فعل لازمی سے۔

ضابطہ (۱۱۴): چار مفاعیل نائب فاعل نہیں بن سکتے۔ (۱) باب علمت کا دوسرا مفعول۔ (۲) باب اعلمت کا تیسرا مفعول (۳) مفعول لہ (۴) مفعول معہ۔ باقی تمام مفاعیل بن سکتے ہیں۔ البتہ اگر مثال میں مفعول بہ موجود ہو تو اور کوئی نہیں بن سکتا۔ (علل اور دلائل کا صفحہ شرح کا فیہی یا غرض جامی میں دیکھیں)۔

ضابطہ (۱۱۵): بعض مثالوں میں ایک ہی اسم کو مفعول مطلق یا مفعول بہ دونوں بنانا جائز ہوتا ہے۔ جیسے: ولا تظلمون فتیلاً..... الایۃ ولا یظلمون فقیراً..... الایۃ ولم تظلم منہ شیئاً..... الایۃ

ضابطہ (۱۱۶): بعض مثالوں میں ایک ہی اسم میں مفعول مطلق اور مفعول لہ اور حال تینوں بننے کی صلاحیت ہوتی ہے۔ جیسے: ایریکم البرق خوفاً وطمعاً..... الایۃ

ضابطہ (۱۱۷): بعض مثالیں ایسی ہوتی ہیں کہ جہاں پر ایک ہی اسم کو مفعول بہ بنانا بھی درست ہے اور مفعول معہ بنانا بھی جائز ہوتا ہے۔ جیسے: اکرمتک وزیداً

الضوابط المنصوبات

منصوبات کل بارہ ہیں۔ (۱) مفعول مطلق (۲) مفعول بہ (۳) مفعول فیہ (۴) مفعول لہ (۵) مفعول معہ (۶) حال (۷) تیز (۸) مستثنیٰ (۹) اسم ان واخواتھا (۱۰) خبر کان واخواتھا

منصوبات عاقل

حرف

مفعول

مستد آیت

۔ لائے نفی جنس کا اسم

کلام غیر موجب

حروف شبرہ بالفعل کا اسم

کلام موجب

ما والا المشبہتین بیس کی خبر

کلام غیر موجب

مستد

۔ افعال ناقصہ کی خبر

کلام موجب

فعل یا شبرہ فعل

مفعول

مفاعیل

ملحقات بالمفاعیل

مبتدأ

مبتدأ

مبتدأ

مبتدأ

مبتدأ

مبتدأ

مبتدأ

مبتدأ

مبتدأ

مبتدأ

(۱۱) اسم لائے نفی جنس (۱۲) خبر ما ولا المشجین بلیس

مفعول مطلق کی تعریف: ہر وہ مصدر ہے جو ماقبل میں مذکور فعل کے معنی میں ہو۔
وجہ تسمیہ: اس کو مطلق اسلئے کہا جاتا ہے کہ یہ قیودات سے خالی ہے یعنی بہ، لہ، معہ،
فیہ سے۔

مفعول مطلق تین اغراض کے لئے استعمال ہوتا ہے۔ (۱) تاکید کے لئے۔ جیسے: والنشاط
نشطا (۲) نوع کی بیان کے لئے۔ جیسے: ضربت ضرب الامیر۔
(۳) بیان عدد کے لئے جیسے ضربت ضربتین

اقسام مفعول مطلق

مفعول مطلق کی دو قسمیں ہیں۔ (۱) مفعول مطلق باللفظ (۲) مفعول مطلق بغیر لفظ

پہلے کی مثال: والناشطات نشطا۔ دوسرے کی مثال: والبازعات غرقا۔

ضابطہ (۱۱۸): کبھی کبھی مفعول مطلق عامل محذوف کے لئے واقع ہوتا ہے۔ جب

قرینہ موجود ہو اور موکد بھی نہ ہو۔ جیسے: ف ضرب الرقاب ای فاضربوا ضرب الرقاب۔

یا آنے والے کے لئے کہتے ہیں۔ خیر مقدم ای قدمت قدوما خیر مقدم۔

ضابطہ (۱۱۹): وہ کلمات جو ہمیشہ بغیر ذکر فعل کے منصوب واقع ہوتے ہیں وہ یہ ہیں۔

سبحان الہ، معاذ اللہ، لیلک۔ سعديک، حنانیک۔ سقیا، یشکرا، حمدا، رعبا، عفوا، رجا،

ا، سمعا و طاعة، سلاما، عفاغانه، عجالک۔

ضابطہ (۱۲۰): مصدر جب مضاف ہو فاعل یا مفعول کی طرف تو اس کا فعل حذف کیا جاتا

ہے۔ جیسے: سبحان اللہ سبحت سبحان اللہ۔

ضابطہ (۱۲۱): مصدر کی دو قسمیں ہیں: (۱) مبہم (۲) مختص

مبہم کی تعریف: کہ اپنے فعل کے معنی کے ساتھ بغیر کسی زیادتی کے برابر ہو۔ اور یہ صرف

تاکید کے لئے ذکر کیا جاتا ہے۔ جیسے: نمت لیاما۔

مختص کی تعریف: وہ مصدر ہے جو اپنے فعل سے نوع یا عدد کے لئے فائدے کے اعتبار سے زائد آجائے۔ جیسے: سوت سبو العقلا، وضربت اللص ضربتین۔

ضابطہ (۱۲۲): کبھی مفعول مطلق اپنے فعل کے تلفظ کے عوض میں آتا ہے۔ جیسے: ایمانا لا کفرا ای امن ولا تکفرا۔ اور جیسے: سمعا و طاعة ای اسمع و اطع۔

ضابطہ (۱۲۳): جو مفعول مطلق تاکید کے لئے آتا ہے اس کا ثنیہ اور جمع نہیں آتا اور فعل کا ثنیہ اور جمع نہیں آتا۔

اور مفعول مطلق عدد کے لئے ہو تو بغیر کسی اختلاف کے وہ ثنیہ اور جمع آ سکتا ہے۔

ضابطہ (۱۲۴): اَن مصدریہ مع الفعل مفعول مطلق واقع نہیں ہو سکتا اس لیے کہ اَن فعل کو استقبال کے ساتھ خاص کرتا ہے۔ اور تاکید تو مصدر مبہم کی ہوتی ہے۔ (صمغ العوام شرح جمع الجوامع)

ضابطہ (۱۲۵): مصدر کی دو قسمیں ہیں۔ متصرف، غیر متصرف۔

متصرف: متصرف کا معنی یہ ہے کہ یہ فاعل۔ نائب فاعل مبتداء، خبر، مفعولہ، وغیرہ واقع ہو سکتا ہے۔ جیسے فی قلوبہم مرض فزادہم اللہ مرضا۔

غیر متصرف: کا معنی یہ ہے کہ صرف منصوب واقع ہو، یا مفعول مطلق۔ جیسے: معاذ اللہ۔ سبحان اللہ۔

ضابطہ (۱۲۶): وہ مفعول مطلق جو تاکید کے لئے واقع ہو اس کا عامل حذف کرنا جائز نہیں۔

ضابطہ (۱۲۷): جو مصادر فعل کے قائم مقام واقع ہوں تو اس کا عامل کا ذکر کرنا درست نہیں۔ جیسے: سقیاک و رعیا۔

ضابطہ (۱۲۸): بعض مصادر دعاء کے لئے استعمال ہوتے ہیں۔ لیکن اس کے افعال استعمال میں مہمل ہوتے ہیں۔ جیسے: ویلہ، ویبہ، ویجہ، ویسہ۔

ضابطہ (۱۲۹): ظ البتہ جب کلام میں واقع ہو تو یہ مفعول مطلق واقع ہوتا ہے اور اس میں ہمزہ علی القول الرجح و صلی ہے۔

ضابطہ (۱۳۰): لفظ (ایضا) جب کلام میں واقع ہو تو یہ مفعول مطلق فعل محذوف کے لیے بنتا ہے۔ جیسے: ایضا تقدیرہ اض ایضا

ضابطہ (۱۳۱): بعض الفاظ کلام عرب میں مفعول مطلق مثنیہ واقع ہوتے ہیں۔ اور اس سے مراد کثرت ہوتی ہے۔ جیسے: لیک، وسعدیک، حناتیک، دوائیک، حذاریک۔

ضابطہ (۱۳۲): مفعول مطلق اور فعل میں توافق بحسب المعنی ضروری ہے لیکن توافق

بحسب اللفظ والباب ضروری نہیں جیسے: وبتل الیہ تبتیلا، رجع القهقری، فعدت جلوسا۔ اس کا مطلب یہ ہے مفعول مطلق اور فعل کا معنی میں متحد ہونا تو ضروری ہے لیکن الفاظ میں متحد ہونا ضروری نہیں بلکہ تغایر بھی ہو سکتا ہے جس کی تین صورتیں ہیں۔

(۱) تغایر فی الباب والمادہ جیسے واوجس فی نفسہ خیفہ۔

(۲) تغایر فی الباب جیسے انبت نباتا وتبتل الیہ تبتیلا۔

(۳) تغایر فی المادہ جیسے جلست فعودا۔

ضابطہ (۱۳۳): ما لتوکید فوحد ابدأ وثن و اجمع غیرہ و افردا

ضابطہ (۱۳۴): چند اسماء مصدر کے علاوہ بھی مفعول مطلق واقع ہوتے ہیں (۱) لفظ (کل)

اور (بعض) اور (ای الکمالیہ) جب مصدر کی طرف مضاف ہوں جیسے: فلا تمیلوا کل

المیل۔ (۲) لفظ (ما اور ای) جیسے: شرطیہ واستفہامیہ۔

(۳) مصدر کی صفت جیسے سوت احسن السیر۔

(۴) ضمیر جو اس کی طرف عائد ہو جیسے: فانی اعذبه عذابا لا اعذبه احدا من العالمین۔

(۵) اسم اشارہ جس کا مشار الیہ مصدر ہو جیسے: هل اجتهدت اجتهدا حسنا کے جواب میں کہا

جائے اجتهدت ذالک۔ (۶) اسم مصدر جیسے: کلمت کلاما۔

(۷) نوع یا عدد پر دال ہو جیسے: رجح القہقری، فاجلدواہم ثمانین جلدہ۔

فائدہ: اسم المصدر ما ساوی المصدر فی الدلالة علی معناه وخالفه من ناحية الاشتقاق بنقص حروف

فائدہ: مصدر اور اسم مصدر میں لفظی فرق تو واضح ہے اور معنوی فرق یہ ہے کہ مصدر کی دلالت حدث پر اصالۃ و مباشرۃ ہوتی ہے۔ جب کہ اسم مصدر کی غیر مباشرۃ و جمعا ہوتی ہے۔ کیونکہ اس کی اولاد دلالت مصدر پر ہوتی ہے۔ پھر ثانیاً حدث پر ہوتی ہے۔ (مزید تحقیق خضریٰ، الصبان)۔

﴿ ۲ ﴾ مفرد و جمع

تعریف: مفعول بہ ہر وہ اسم ہے جس پر فعل کا فاعل واقع ہو تو وقوع سے مراد تعلق ہے۔ وہ تعلق جو اولاً ہونے کے تعلق کے بعد۔ اولاً کی قید سے تمیز اور مستثنیٰ خارج ہوئے۔

ضابطہ (۱۳۵): مفعول بہ کی پہچان اور علامت یہ ہے کہ اس کے اردو ترجمہ میں لفظ (کو) یا (سے) آتا ہے۔ اور (کس کو) کے سوال کے جواب میں واقع ہوتا ہے جیسے: ضربت زیداً، انزل من السماء ماء۔

ضابطہ (۱۳۶): مفعول بہ کی صورتیں:

(۱) اسم صریح واقع ہو۔ جیسے: وکلا جعلنا نبیاء، الایۃ

(۲) ضمیر متصل واقع ہو۔ مثال: وما ارسلناک..... الخ، الایۃ

(۳) ضمیر منفصل واقع ہو۔ جیسے: ایاک نعبد، الایۃ

(۴) مصدر ممول واقع ہو۔ جیسے: ان اللہ لا یستحی ان یضرب..... الخ، الایۃ

(۵) جملہ واقع ہو۔ مثال: قال انی عبد اللہ، الایۃ

ضابطہ (۱۳۷): کبھی کبھی مفعول بہ کو فاعل پر مقدم کیا جاتا ہے۔ جیسے: ضرب

عمر و زید۔

ضابطہ (۱۳۸): مفعول بہ کا عامل کبھی ذکر ہوتا ہے اور کبھی حذف ہوتا ہے۔ ذکر کرنا تو اصل

ہے اریہ حذف جو مخالف القیاس ہے یہ دو قسم پر ہے (۱) جوازی (۲) وجوبی
 جوازی: جوازی حذف وہاں ہوتا ہے جہاں قرینہ موجود ہو پھر یہ قرینہ دو قسم پر ہے حالیہ، مقالیہ۔
حالیہ: حالیہ کی مثال جیسے مکہ یا شیخ مثلاً کوئی شخص حج کیلئے جا رہا تھا احرام باندھا تھا۔ تو اس
 سے کسی نے مکہ یا شیخ ای انرید مکہ یا شیخ۔

مقالیہ: مقالیہ کی مثال جیسے من ضربت جواب میں کہ دے زیدا اب یہاں پر یہ قول
 قرینہ ہے۔

(۱) **تحذیر:** نصب الاسم بفعل محذوف یفید التنبیہ و التحذیر و یقدر بما یناسب المقام
 کاحذر، باعد، تجنب، ق، اتق جیسے: ایاک من الاسد۔ الطريق الطريق۔ اللہ اللہ فی
 اصحابی۔

فائدہ: تنبیہ المخاطب علی امر مکروہ لیجتنبہ

(۲) **منادی:** مفعول بہ ہوتا ہے خواہ لفظ منصوب ہو یا محلا جیسے: یا عبد اللہ یا زید اصل میں:
 ادعو زیدا، ادعو عبد اللہ تھا۔

(۳) **اغراء:** نصب الاسم بفعل محذوف یفید الترغیب و التشویق و الاغراء و یقدر بما
 یناسب المقام کالزم، اطلب افعل جیسے: ایاک ایاک ای الزم۔

فائدہ: تنبیہ المخاطب علی امر محمود لیفعله

(۴) **منصوب علی سبیل التخصیص:** نصب الاسم بفعل محذوف تقدیرہ اخص
 او اعنی منصوب علی سبیل تخصیص: اس کو کہتے ہیں جو کہ اخص فعل محذوف کیلئے مفعول بہ بنے۔
 اس کے لیے چند مقامات ہیں۔

پہلا مقام: پہلا یہ ہے کہ ضمیر متکلم کے بعد کوئی اسم معرف باللام آجائے۔ مثال جیسے: نحن

العرب اکومنا الناس یہاں پر اخص نحن کے بعد حذف ہے ای نحن اخص العرب

دوسرا مقام: کہ ضمیر متکلم کے بعد کوئی اسم مضاف الی المعروف باللام آجائے۔ مثال جیسے:

نحن معاشر الانبیاء لا نورث یہاں پر نحن کے بعد اخص فعل محذوف ہے ای نحن اخص

معاشر الانبیاء۔

تیسرا مقام: کہ ضمیر متکلم کے بعد ای آ جائے۔ مثال جیسے: نحن افعل کذا ایها الرجل یہاں پر اخص فعل محذوف ہے ای نحن افعل کذا اخص الرجل منصوب محلا مفعول بہ برائے اخص۔

چوتھا مقام: کہ ضمیر مخاطب کے بعد آتا ہے۔ مثال جیسے: بک اللہ نرجو الفضل ای اخص اللہ نرجو الفضل۔

جیسے: نحن معاشر الانبیاء لانورث ماتر کناہ صدقہ نحن العرب نكرم الضیف اور یہ جملہ معترضہ ہوگا۔

(۵) **ما اضمر عامله علی شریطۃ التفسیر جیسے:** زید اضربتہ۔ والقرقر قدرناہ اصل

میں قدرنا القرقر قدرناہ اور اگر او القرقر قدرنا پڑھے تو والقرقر مفعول بنے گا۔ مقدم قدرنا فعل کیلئے

(۶): **منصوب علی سبیل المدح والذم والترحم** اس کو کہتے ہیں کہ کسی اسم مجرور کو

جر سے نقل کر کے مرفوع پڑھنا یا منصوب پڑھنا۔ اگر مرفوع پڑھا جائے تو مبتداء محذوف نکالا جائے

گا اور اگر منصوب پڑھا جائے تو مدح کی صورت میں امدح فعل نکالا جائے۔ مثال جیسے: بسم اللہ

الرحمن الرحیم ای امدح الرحمن الرحیم۔

ذم کی صورت میں ارحم فعل نکالا جائے گا م مثال جیسے: مروت بزید المسکین ای ارحم

المسکین۔

(۳) مرفوع و نازل

مفعول لہ کی تعریف: ہر وہ اسم جو مصدر ہو اور دلالت کرے مذکور فعل کی علیت پر یعنی فعل

مذکور کس علت اور کس وجہ سے واقع ہوا۔ جیسے: قعدت عن الحرب جینا۔

یا فعل مذکور اس اسم کے حاصل کرنے کے لئے واقع ہوا ہو۔ جیسے: ضویت زیدا تادیباً۔ بین

اللہ لکم ان تضلوا، الا یہ یہ دونوں کی مثال ہے۔

ضابطہ (۱۳۹): مفعول لہ کی پہچان اور علامت: یہ بھی مصدر ہوتا ہے اور فعل کی علت اور

سبب ہوتا ہے اور اس کے معنی میں لفظ (واسطے، کے لئے، بوجہ، بسبب) آتا ہے۔ اور (کیوں

، کس واسطے، کس لئے، کسی وجہ سے) سوال کیا جائے تو جواب میں آتا ہے جیسے: ولا تقتلوا اولادکم

دکم خشية اطلاق، ضربتہ ناديبا، جئت رغبة فيک۔

فائدہ: مفعول مطلق اور مفعول لہ دونوں مصدر ہوتے ہیں مگر فرق یہ ہے کہ اگر ماقبل والے فعل یا شبہ فعل کا مصدر ہو تو مفعول مطلق اگر نہیں تو مفعول لہ جیسے: ضربت ضربا۔ ضربت ناديبا۔

ضابطہ (۱۴۰): مفعول لہ کے منصوب ہونے کے لئے دو شرطیں ہیں۔ (۱) مفعول لہ اور فعل معلل کا فاعل ایک ہو۔ (۲) زمانہ بھی ایک ہو۔

اگر یہ شرطیں نہ پائی جائیں تو مفعول لہ (لام) یا (من) یا (باء) یا (فی) کی وجہ سے مجرور ہوتا ہے

جیسے: من خشية الله۔ فبظلم من الذين هادوا، ان امرأة دخلت النار في هرة۔

لیکن اسکو بعض نحاۃ مفعول لہ کہتے ہیں۔

اور جمہور اسکو مفعول لہ کہتے ہیں جو تقدیر لام کے ساتھ منصوب ہو۔

ضابطہ (۱۴۱): مفعول لہ متعدد واقع نہیں ہو سکتے البتہ عطف بیان اور بدل سے مانع

نہیں۔ ولا تمسکو من ضرار التعتدوا اس میں (لتعتدوا) دوسرا مفعول لہ نہیں بلکہ ضرار کے متعلق ہے۔

ضابطہ (۱۴۲): مفعول لہ کا حذف بھی جائز ہے جیسے: بين الله لكم ان تصلوا اى

كواهة ضالكم (مغنى اليبب)۔

ضابطہ (۱۴۳): زجاج نحوی کے نزدیک یہ مفعول لہ نہیں بلکہ یہ فعل محذوف کے لئے

مفعول مطلق ہے۔ یعنی ناديبا کی تقدیر یہ ہوگی۔ ادبته ناديبا اور جینا کی تقدیر یہ ہوگی۔ جینت جینا۔

﴿ (۴) قول فیہ ﴾

ضابطہ (۱۴۴): اس کی پہچان اور علامت یہ ہے کہ یہ ہمیشہ ظرف ہوتا ہے اور اس کے معنی

میں لفظ (میں) آتا ہے اور (کس میں) کے جواب میں واقع ہوتا ہے۔

مفعول فیہ کی تعریف: وہ اسم زمان یا مکان جس کو اس لیے ذکر کیا جائے کہ اس میں فعل مذکور واقع ہے۔ جیسے: صمت دھرا۔ سافرت شہرا۔ ورمفعول فیہ کا دوسرا نام ظرف ہے کیونکہ ظرف کا معنی ہوتا ہے برتن اور یہ مفعول فیہ بھی فعل کے واسطے بمنزل برتن کے ہوا کرتا ہے اسی وجہ سے اس کا نام ظرف رکھا گیا ہے اور ظروف کی دو قسمیں ہیں۔ ظرف زمان اور ظرف مکان۔ جسکی پہچان کے لئے ضابطہ یہ ہے اگر (متنی) کے جواب بننے کی صلاحیت رکھتا ہو تو وہ ظرف زمان ہوگا اور جو ظرف (ابن) کے جواب بننے کی صلاحیت رکھتا ہو تو وہ ظرف مکان ہوگا پھر ظرف زمان و مکان ہر ایک کی دو دو قسمیں ہیں (۱) متصرف (۲) غیر متصرف۔

ظرف متصرف: متصرف اس کو کہا جاتا ہے کہ ظرف کے علاوہ اور چیز بھی واقع ہو سکتا ہو۔ یوم، مکان الیوم مبارک و المكان طاہر۔ الیوم بوم الرحمة یہ دونوں مسند الیہ کی مثالیں ہیں۔ اور مفعول بہ کی مثال و اتقوا یوما لا تجزی نفس عن نفس شتبا۔ یہاں یوما مفعول بہ واقع ہے

ظرف غیر متصرف: غیر متصرف وہ ہے جو لازم النظر فیہ یا شبہ النظر فیہ ہو۔ لازم النظر فیہ کی مثال قسط۔

شبہ النظر فیہ: جو جز کو بھی قبول کرتا ہو۔ کقولہ تعالیٰ ”و من قبلہ کتاب موسیٰ اماما ورحمة

(۲) پھر متصرف اور غیر متصرف ہر ایک کی دو دو قسمیں ہیں۔ (۱) متصرف متصرف غیر متصرف (۲) غیر متصرف متصرف و غیر متصرف۔

متصرف متصرف کی مثال: جیسے: یوم، شہر

(۲) متصرف غیر متصرف کی مثال: غدوة، بکرة، ضحوة جب یہ علم ہو۔

(۳) غیر متصرف متصرف جیسے: سحر، لیل، نہار، جب ایک معین وقت مقصود نہ ہو۔

(۴) غیر متصرف غیر متصرف۔ جیسے: سحر، لیل، نہار جب وقت معین مراد ہو۔

ضابطہ (۱۴۵): غیر متصرف میں قبل صفت مقدر کرنا واجب ہے۔ جیسے: قلیلا ما

تَشْكُرُونَ اِی فِی اِحْیَان قَلِیل..... الخ

اور تصرف زمان میں 'نی' کو مقدر کرنا واجب ہے۔ جیسے: کل یوم۔

اور ظرف مکان کی تین قسمیں ہیں۔ (۱) مبہم یعنی خاص مکان نہ ہو یہ جہات ستہ پر مشتمل ہیں۔

جیسے: فوق، تحت، یمن، شمال، خلف امام اور جو اس کے مشابہ ہیں۔ جیسے: او اطرحوہ

ارضاً، ای فی ارض (۲) جو زمین کی مقدار پر دلالت کرتا ہو۔ مثال: سرت فرسخا۔

(۳) اسم مکان یعنی ظرف صفتی جو اپنے عامل کے مصدر سے مشتق ہو۔ جیسے: قام مقامہ

ضابطہ (۱۴۶): ظرف مکان جب دخل، سکن، نزل، افعال کے بعد واقع ہو تو یہ

ظرف مکان مفعول بہ ہونے کی بناء پر منصوب ہوتے ہیں۔ جیسے: دخل مسجدا۔

یہ مفعول بہ اور مفعول فیہ دونوں بن سکتا ہے لیکن ظرف جب ضمیر واقع ہو تو 'نی' مقدر کرنا جائز ہے۔

نہارا صمتہ کہنا جائز نہیں بلکہ صمت فیہ صحیح ہوگا۔

ضابطہ (۱۴۷): وقد يتوب عن مکان مصدر و ذالک فی ظرف الزمان یکنو

جیسے: اخرج من البيت شروق الشمس، و اعود اليها غروبها، جلست قرب المدينة۔ اور

اسی طرح صفت جیسے: ضربت طويلا من الدهر اور ایسے اسم عدد اور لفظ (کل) اور (بعض)

جب ظرف طمان یا مکان کی طرف مضاف ہوں جیسے: مشيت خمس ساعات، نمت کل

اللیل۔

ضابطہ (۱۴۸): ظروف زمان اور مکان مرکب بھی واقع ہوتے ہیں۔ جن کی دونوں

جزئیں مثنیٰ برقع ہوتی ہیں جیسے: صباح مساء، یوم یوم، صباح صباح، بین بین، مبعنی کل

صباح، کل مساء۔

(۵) م ف ن ل م

ضابطہ (۱۴۹): مفعول معرکہ پہچان اور علامت یہ ہمیشہ دوہمثنیٰ مع کے بعد آتا ہے۔ اس

لئے اس کے معنی میں لفظ (ساتھ) آتا ہے جیسے: استوی الماء والخشب، يسبحن و الطير۔

مفعول معہ کی تعریف: مفعول معہ وہ اسم فضلہ ہے جو واو بمعنی کے بعد ہو اور فعل کے مفعول کے لئے مصاحب ہو۔

ضابطہ (۱۵۰): مفعول معہ اپنے عامل پر مقدم نہیں ہو سکتا۔

ضابطہ (۱۵۱): مفعول معہ اپنے عامل اور مصاحب پر ہرگز مقدم نہیں ہو سکتا۔

ضابطہ (۱۵۲): واو کے بعد اسم کی چند صورتیں ہیں۔

(۱) اس اسم کو ماقبل کے حکم میں شریک کرنا درست نہ ہو تو نصب علی المعیہ واجب ہوگی۔ جیسے:

فا جمعوا امرکم و شرکاءکم۔ والذین تبؤوا الدار والایمان۔ رجع سعید و الشمس۔

(۲) شریک کرنا درست ہو مگر مانع عن العطف موجود ہو تب بھی نصب علی المعیہ واجب ہوگی۔

جیسے: جنث و سعیدا۔

(۳) اور اگر شریک کرنا درست ہو اور مانع بھی نہ ہو لیکن مقصود متکلم معیت ہو تو تب بھی نصب علی

المعیہ واجب ہوگی۔ جیسے: لا تسافر انت و عدوک۔

(۴) شریک کرنا واجب ہوگا: تصالح سعید و خالد۔

(۵) تشریک جائز ہو بلا مانع تو دونوں جائز ہیں جیسے: سافرت انا و خلیل۔

﴿ ۱ ﴾ ال

ضابطہ (۱۵۳): اس کی پہچان اور علامت یہ ہے کہ اس کے معنی میں لفظ (اس حالت یا

اس حال اور درناخالیکہ) آتا ہے۔ اور (کس حالت) اور (کس حال) کے جواب میں آتا ہے

جیسے: فادعوا اللہ مخلصین لہ الدین و یقلب الی اہلہ مسرورا۔

تعریف: حال وہ وصف فضلہ ہے جو ذوالحال کی حالت بیان کرے اور ذوالحال فاعل یا مفعول

ہوتا ہے حقیقی یا حکمی جیسے: جاء نی زید را کبا۔ ضربت زیدا مشدودا۔

ضابطہ: فاعل اور مفعول حکمی سے پانچ چیزیں مراد ہیں۔ جن سے حال واقع ہو سکتا ہے۔

(۱) مبتداء سے حال واقع ہو جیسے: زید را کبا حسن۔

(۲) مفعول معہ سے۔ اگر مفعول معہ کے ماقبل فاعل ہو تو پھر فاعل کے ساتھ صدور میں شریک ہے تو فاعل حکمی ہوگا اگر ماقبل مفعول تھا تو پھر مفعول کے ساتھ وقوع میں شریک ہے تو مفعول بہ حکمی ہوگا جیسے: جننتک وزید را کبا، کفانک وزید را کبا۔

(۳) مفعول مطلق سے حال واقع ہو اور مفعول مطلق بھی مفعول حکمی ہوتا ہے۔ اس لیے کہ اسکا معنی ہے احدثت ضربا شدیداً لہذا یہ مفعول بہ حکمی ہوا۔

(۴) مجرور بالحرف سے جیسے: مررت بھند جالسة۔ اب یہ جالسة حال ہے۔ لیکن حکما مفعول بہ ہے۔

(۵) مجرور بالاضافت بشرطیکہ مضاف مضاف الیہ کی جزء ہو۔ جیسے: ائحب احدکم ان یا سلم لحم اخیه میتنا اس کے حال واقع ہونے کیلئے دو شرطیں ہیں۔

ضابطہ (۱۵۴): حال ہمیشہ نکرہ ہوتا ہے۔

سوال: اشهد ان لا اله الا الله وحده، ادخل الاول فالاول میں (وحده) معرفہ حال بن رہا ہے۔ حالانکہ آپ نے کہا حال ہمیشہ نکرہ ہوتا ہے۔

ضابطہ (۱۵۵): جواب: حال کا اصل نکرہ ہے۔ معرفہ ہونا خلاف اصل ہے۔ لہذا جہاں بھی معرفہ حال بن رہا ہوگا تو اس کو نکرہ کی تاویل کر دیا جائے گا۔ اور آپ کی پیش کردہ مثالوں میں (وحده) منفردا کی تاویل میں ہے۔ اور دوسرا متروکین کی تاویل میں ہے۔

ضابطہ (۱۵۶): ذوالحال اکثر معرفہ ہوتا ہے اگر ذوالحال نکرہ ہو تو حال کو ذوالحال پر مقدم کرنا واجب ہے جیسے: فی الدار جالسا رجل۔

سوال: مررت یا مرآة جالسة اور الکلمة لفظ وضع لمعنی مفردا میں بامرآة اور (لمعنی) ذوالحال نکرہ ہے لیکن حال مقدم نہیں موخر ہے۔ حالانکہ آپ نے کہا ذوالحال نکرہ ہو تو حال کو مقدم کرنا واجب ہے۔

ضابطہ (۱۵۷): جواب: یہی ایک صورت مستثنیٰ ہے کہ ذوالحال اگر نکرہ مجرور ہو تو پھر

حال کو مقدم کرنا واجب نہیں۔

ضابطہ (۱۵۸): حال بمنزلہ خبر اور صفت کے ہے۔ جس طرح خبر اور صفت متعدد ہو سکتی ہیں

اسی طرح ایک ذوالحال سے متعدد حال بن سکتے ہیں۔ ان اللہ ببشرك یحییٰ مصدقا بکلمة

من اللہ و سیدا و حصورا و نبیا من الصالحین۔

ضابطہ (۱۵۹): جب ذوالحال اسم عین ہو، تو اس سے طرف زمان حال واقع نہیں ہو

سکتا۔ اسم عین کی مثال: رجل، حصان

ضابطہ (۱۶۰): حال لزوم اور انتقال کے اعتبار سے دو قسم پر ہے۔

(۱) مشقلہ (۲) ملازمہ

ضابطہ (۱۶۱): حال باعتبار قصد کے دو قسم پر ہے۔ (۱) مقصورہ (۲) موطنہ۔ یعنی

موصوف جامد واقع ہو۔ فتمثل لها بشرا سويا، الایہ

ضابطہ (۱۶۲): حال باعتبار تمیز اور تاکید کے (۲) دو قسم پر ہے۔

(۱) مبینہ (۲) موکدہ

ضابطہ (۱۶۳): حال اپنے ذوالحال پر جاری ہونے کے اعتبار سے دو قسم پر ہے۔ (۱)

ھقیقہ یعنی بنفسہ حال ہو۔ جیسے: فتبسم ضاحکا (۲) سببیہ باعتبار متعلق حال ہو۔ جیسے: مردت

بالدار قائما سکانها۔

ضابطہ (۱۶۴): زمانے کے اعتبار سے حال دو قسم پر ہے۔

(۱) مقارنہ (۲) مقدرہ۔ زمانے سے مراد استقبال ہو۔ جیسے: فادخلوها خلدین ای مقدرین

خلودا

ضابطہ (۱۶۵): قرینے کی موجودگی میں عامل حال کو حذف کیا جاسکتا ہے جیسے مسافر

سے کہا جاتا ہے سالما غانما، ای توجمع سالما غانما۔

ضابطہ (۱۶۶): حال محذوف ہونے کی صورت میں مذکورہ طرف یا جار مجرور اس کے

متعلق ہوگا۔ جیسے: هذا كتابك فوق المنضدة ای کائناتنا فوق المنضدة

جارجورکی مثال: ہاھی یدی فی جیبی ای داخلہ فی جیبی۔

ضابطہ (۱۶۷): حال مفرد بھی ہوتا ہے جس کی مثالیں گزر چکی ہیں۔ اور جملہ بھی ہوتا ہے

البتہ جملہ کے حال ہونے کے لئے دو شرائط ہیں۔ پہلی شرط: جملہ خبریہ ہو۔ دوسری شرط: اس میں رابطہ بھی ہو۔

ضابطہ (۱۶۸): جملہ انشائیہ کا حال واقع ہوتا قلیل اور خلاف اصل ہے۔ لہذا ایسی امثلہ کی

تاویل (مقولا فی حقہ) سے کر دی جائے گی۔

ضابطہ (۱۶۹): جواب: جملہ حالیہ کے لئے دو چیزیں رابطہ بنتی ہیں۔ (۱) واو (۲)

ضمیر جملہ اسمیہ دونوں سے جیسے: لا تقربوا الصلوة وانتم سکاری، وما ارسلنا قبلك من المرسلین الا انهم لیاکلون الطعام، فاستقیما ولا تتبعان (بتخفيف نون فی قرأة) فانقلبوا بنعمة من الله وفضل لم یمسهم سوء، انی یکون لی غلام و لم یمسنی بشر، انی یکون لی غلام وقد بلغنی الکبر، جاؤ اکم حصرت صدورهم۔

جملہ مضارعہ مثبتہ: کے لئے رابطہ فقط ضمیر ہے۔

سوال: لم تودوننی وقد تعلمون انی رسول الله الیکم میں کیا جواب ہے۔

جواب: ایسی صورت میں اس جملہ اسمیہ کی تاویل کر دیا جاتا ہے۔ وقد تعلمون کی تاویل وانتم

تعلمون ہے۔ ربط کے لئے شعر:

حال گر مثبت مضارع اوداں با ضمیر

غیر ایں با واو و مضمر یا بہ ہر یک بے خطا

فائدہ: کو فیین کے نزدیک حال اگر جملہ ماضیہ مشبہ ہو تو (قد) کالا نا ضروری نہیں۔ جب کہ

بہرین کے با ضروری ہے۔ لیکن راجح مذہب کو فیین کا ہے۔ اس لئے کہ قرآن مجید کی تائید

انہیں حاصل ہے جیسے: جاء انکم حصرت صدورهم میں (حصرت) بغیر قد حال ہے۔

حاجے

جرم

مورد

اشاعتیہ

فنیاتیہ

خبریہ

اسمیہ

تعمیریہ

مذہبیہ

پروا

پڑن تارین حال واقع نہیں ہوتا اور تارین معقولہ و فنیاتہ
حال واقع ہوتا ہے جیسا کہ ذیل میں اصرار ہے۔
اسی معقولہ یا حقیقہ اصرار ہے۔

حاجاؤں کی زندگی کرکے
ہذا ہے کہ طبیعت رملیا
پروا

ماضی

مستقبل

مستقبل

حالیہ

حالیہ

حالیہ

تعمیریہ

مذہبیہ

جرم

تعمیریہ

مذہبیہ

جرم

تعمیریہ

مذہبیہ

جرم

تعمیریہ

مذہبیہ

جرم

تعمیریہ

مذہبیہ

جرم

تعمیریہ

مذہبیہ

جرم

تعمیریہ

مذہبیہ

جرم

تعمیریہ

مذہبیہ

جرم

تعمیریہ

مذہبیہ

جرم

تعمیریہ

مذہبیہ

جرم

تعمیریہ

مذہبیہ

جرم

تعمیریہ

مذہبیہ

جرم

بوجہ سوال صحیح داد نہ ہوگا بلکہ
کوئی کوئی کوئی نہ ہو۔
ذرا حال حال

ضابطہ (۱۷۰): واعلم ان الحال على عشرة اقسام۔

(۱) **حال منتقلہ:** ما ينتقل عن ذوى الحال غالبا نحو قوله تعالى: وادخلوا الباب سجدا۔

(۲) **حال دائمہ:** ما يكون دائما لذى الحال۔ نحو: كفى بالله شهيدا ويكون كالدائم۔ مثل شهد الله انه لا اله الا هو والملئكة واولو العلم قائما بالقسط۔

(۳) **حال محققہ:** ما يكون موجود بالفعل۔

(۴) **حال مقدرہ:** ما لا يكون موجودا بالفعل في زمان الاخبار بل يقدر وجوده في زمان اخر نحو فادخلوها خالدین ای مقدرین لخلودکم۔

(۵) **حال مترادفہ:** ان يكون حال بعد حال من ذى الحال الواحد۔

(۶) **حال متداخلہ:** ان يكون حالا من معمول الحال الاول مثالهما فخرج منها خائفا يترقب۔

(۷) **حال مؤطنہ:** ما يكون جامدا موصوفا بصفة مشتقة مثل انا انزلنا قرانا عربيا فتمثل لها بشرا سويا۔

(۸) **حال موكدہ عامل کے لئے:** مثل: فتبسّم ضاحكا۔

(۹) **حال موكدہ ذوالحال کے لئے:** مثل: لا آمن من فى الارض كلهم جميعا۔

(۱۰) **حال موكدہ مضمون جملہ کے لئے:** وهى الاتية بعد جملة معقودة من اسمين معرفتين جامدين وهى دالة على وصف ثابت مستفاد من تلك الجملة مثل زيد ابوك عطوفا۔

ضابطہ (۱۷۱): حال کو حذف کرنا جائز ہے۔ جیسے: ربنا تقبل منا سے پہلے بھولان

محذوف ہے۔ جو کہ ما قبل سے حال ہے اور اس کے عامل کا حذف بھی جائز ہے۔ جیسے: بسلی قادرین یہ حال ہے جس کا عامل نجمہا شکر ہے۔

ضابطہ (۱۷۲): فاء کے بعد جملہ اپنے ما قبل کے لئے حال نہیں بن سکتا۔ اس لئے کہ

افعال میں ترتیب نہیں ہوتی اور فاء آتی ہے ترتیب کے لئے۔ جیسے: فہم لا يرجعون حال نہیں ہو سکتا ماقبل کے لئے۔

ضابطہ (۱۷۳): جعل اگر بمعنی خلق کے ہو تو ایک مفعول کی طرف متعدی ہو کر اس کا دوسرا مفعول پہلے مفعول سے حال بنے گا۔ جیسے: الم نجعل الارض مہذا، الایۃ

ضابطہ (۱۷۴): اسم معرفہ کے بعد جب جار مجرور واقع ہو تو اکثر یہ ظرف متعلق ہو کر اس اسم معرفہ سے حال بنتا ہے

ضابطہ (۱۷۵): حال کو ذوالحال پر مقدم کرنا واجب ہے جب حال اور ذوالحال دونوں نکرہ ہوں تاکہ صفت کے ساتھ حالت نصب میں التباس لازم نہ آئے تقدیم کی صورت میں التباس اس طرح باقی نہیں رہتا کہ صفت اپنے موصوف پر مقدم نہیں ہو سکتا۔ جیسے: رأیت رجلا راکبا کہا جا سکتا ہے اور رأیت راکبا رجلا اسی وقت صحیح ہوگا جب راکب کو حال مقدم مانا جائے۔

(۷) تمییز

ضابطہ (۱۷۶): اس کی علامت اور پہچان یہ ہے کہ اس کے معنی میں لفظ (ازروئے باعتبار حیثیت) آتا ہے جیسے: زئیت احد عشر کوکبا۔

تعریف: ہر وہ اسم نکرہ جو بمعنی من کے ہو اور ماقبل اسم کے بہام کو دور کرے یا جملے کی نسبت سے ابہام کو دور کرے۔

﴿الفرق بین الحال و التمییز﴾

تمییز پانچ چیزوں میں حال کے ساتھ متفق ہے۔

- (۱) اسمیت (۲) کارت (۳) دونوں منصوب (۴) دونوں فضلہ (۵) رفع ابہام میں اور سات چیزوں میں متفرق ہے۔ (۱) حال جملہ اور ظرف اور جار مجرور واقع ہو سکتا ہے اور تمییز صرف اسم

(۲) کلام کا معنی کبھی حال پر موقوف ہوتا ہے نہ کہ تمیز پر

(۳) حال متعدد واقع ہو سکتا ہے نہ کہ تمیز۔

(۴) حال اپنے ذوالحال کی حیثیت کو بیان کرتا ہے اور تمیز کو بیان کرتی ہے۔

(۵) حال کبھی کبھار پانے عامل پر مقدم ہو سکتا ہے نہ کہ تمیز علی الاصح

(۶) اصل حال میں اشتقاق ہوتا ہے اور تمیز میں جامد ہونا

(۷) حال اپنے عامل کو موکد کرتا ہے نہ کہ تمیز،

ضابطہ (۱۷۷): وہ مشہور اسماء جن کی ذات یعنی مدلولات میں ابہام واقع ہوتا ہے کل

گیارہ ہیں۔

(۱) ما جب بمعنی شئی ہو

(۲) الذی اور انکے متفرعات

(۳) ما موصولہ اور شرطیہ اور اسی طرح من موصولہ جب اس کا صلہ محذوف ہو

(۴) انھما جو اسم ہے

(۵) العدد

(۶) کذا جو عدد مجہول پر دلالت کرتا ہو۔

(۷) کم اور کثیر یعنی جو عدد کثیر یعنی جو محدود نہ ہو اس پر دلالت کرتا ہو

(۸) کم استفہامیہ جس کے ذریعے عدد کے بارے میں پوچھا جائے

(۹) ہر وہ لفظ جو مساحت پر دلالت کرے جیسے: قصبہ مربع، قدر کف

(۱۱) لفظ جو وزن پر دلالت کرے جیسے رطل، دوہم، ثقل۔

ضابطہ (۱۷۸): تمیز کے لئے ضروری نہیں کہ ہر وقت منصوب ہی ہو۔ مجرد بھی آ

سکتا ہے من کی وجہ سے یا اضافت کی وجہ سے۔

ضابطہ (۱۷۹): تمیز بالا اضافت مجرد آتی ہے جب مندرجہ ذیل اعداد کے الفاظ کے بعد

التعمير ما يرفع الإبهام المسبوع عن ذات

مقدرة عن شبعه

مفرد غير متعلق

مفرد متعلق

يُوجِبُنِي طَيْبَهُ نَفْسًا وَأَبَاً وَأَبُوَّةً وَدَارًا وَعِلْمًا

زَيْدٌ طَيْبٌ نَفْسًا وَأَبَاً وَأَبُوَّةً وَدَارًا وَعِلْمًا

طَابَ زَيْدٌ نَفْسًا وَأَبَاً وَأَبُوَّةً وَدَارًا وَعِلْمًا

أَيُّ طَابَ شَيْءٌ مَنسُوبٌ إِلَى زَيْدٍ

عِنْدِي خَاتَمٌ حَدِيدًا

مَا فِي السَّمَاءِ قَدَّرَ رَاحَتَهُ سَحَابًا

عَلَى التَّمَرَةِ مِثْلَهَا زَبْدًا

عِنْدِي قَفِيزَانِ بُرًّا

عِنْدِي رِطْلٌ زَيْتًا وَمَنَوَانِ سَمْنًا

عِنْدِي عِشْرُونَ دِرْهَمًا

وهو ما يتكسر فيه الشيء ١٢
أي ما يتقابل الجملة وشبهها والمكسوف ١٣
أي ما يتكسر فيه الشيء ١٤

عنه فيه احتراز عن البدل مثل جاء في زيد اخوك عنه فيه احتراز عن صفة رأيت عينًا جارية منه فيه احتراز عن الحال نحو جاء في زيد راكبًا.

واقع ہو۔

۱۰۰۰، ۱۰۰، ۱۰، ۹، ۸، ۷، ۶، ۵، ۴، ۳

اسی طرح تمیز مجرور ہوتی ہے جب اس کم کے بعد واقع ہو جو دلالت کرے عدد کثیر پر اسی طرح کاین اور کائن۔

ضابطہ (۱۸۰): جب تمیز من کے ساتھ مجرور آجائے تو اس میں جن بیانیہ کہا جاتا ہے۔

فائدہ: مفاعیل خمسہ اور حال اور تمیز کی پہچان: ان کی کچھ وضاحت کر دی گئی ہے جس میں بعض باتیں بالکل آسان ہیں۔ اور بعض مشکل اساتذہ کرام طلبہ کا ذہن دیکھ کر اس کو پڑھائیں۔

ضابطہ (۱۸۱): فعل فاعل کے بعد والے اسم کو دیکھیں کہ وہ اسم مصدر ہے یا نہیں۔ اگر

صدر ہے تو پھر دیکھیں کہ یہ مصدر ماقبل والے فعل کا مصدر ہے یا نہیں۔

اگر ہے تو مفعول مطلق ہوگا۔ جیسے ضربت ضربا۔

اور اگر نہیں تو پھر دیکھیں کہ اس مصدر میں علت والا معنی ہے یا نہیں اگر ہے تو مفعول لہ ہوگا جیسے:

ضربت نادیا اور اگر علت والا معنی نہیں ہو تو پھر دیکھیں کہ وہ اسم خواہ مصدر ہو یا غیر مصدر ماقبل

کے ابہام کو ختم کر رہا ہے یا نہیں۔ اگر کر رہا ہے تو یہ تمیز ہوگی جیسے: فالعدل خروجہ عن صیغہ

الاصلیہ تحقیقا او تقدیرا، و اشتعل الرأس سببا۔ اور اگر وہ مصدر رفع ابہام نہیں کر رہا تو پھر

اس کو خواہ مصدر ہو یا ماقبل سے حال بنا دیں گے جیسے: و الصلوٰۃ والسلام علی من ارسلہ

ہدی، و یوم ابث حیا۔

اور اگر مصدر نہیں پھر تو دیکھیں گے کہ وہ بعد والا اسم طرف زمان یا طرف مکان ہے یا نہیں۔ اگر

ہے تو مفعول فیہ ہوگا۔

اگر نہیں پھر دیکھیں کہ وہ اسم واو بمعنی مع کے بعد ہے کہ نہیں اگر ہے تو مفعول معہ ہوگا۔

اگر نہیں تو مفعول بہ ہوگا۔ ضربت زیدا۔

ضابطہ (۱۸۲): اس کی پہچان، یہ اداۃ استثناء کے بعد ہوتا ہے اور اداۃ استثناء آٹھ ہیں۔

(۱) الا (۲) حاشا (۳) کیس (۴) لایکون (۵) خلا (۶) عدا (۷) غیر (۸) سوی

تعریف: ہر وہ اسم ہے جو الا اور اس کے اخوات یعنی خلا کیس، عدا سوی، ما عدا، ما خلا،

لا یکون، وسیما، حتی ما، (عند البعض) کے بعد واقع ہو۔ تاکہ معلوم ہو کہ اس کے ما قبل کی

طرف جو نسبت ہوتی ہے وہ اس کے ما بعد کی طرف نہیں ہے۔ پھر مستثنیٰ دو قسم پر ہے۔

(۱) **متصل:** ہر وہ مستثنیٰ ہے جس کو متعدد کے حکم سے نکالا گیا ہو الا اور اس کے اخوات کے

ذریعے سے۔ جیسے: جاء فی القوم الا زیدا۔

(۲) **منقطع:** ہر وہ مستثنیٰ ہے جو الا اور اس کے اخوات کے بعد واقع ہو اور ما قبل میں عدم دخول

کی وجہ سے متعدد کے حکم سے نکالا گیا ہو۔ جیسے: جاء فی القوم الاحمارا۔

مشتثنیٰ کے اعراب کی چار قسمیں ہیں

(۱) **نصب (۲) اعراب دو وجہ سے پڑھنا جائز ہے۔ (۳) اعراب علی حسب العاقل۔**

(۴) جر۔

پہلا اعراب: نصب ہے جو چار مقامات پر ہوتی ہے۔

پہلا اعراب: نصب ہے جو چار مقامات پر ہوتی ہے۔

پہلا مقام: مستثنیٰ متصل ہو الا کے بعد کلام موجب میں جیسے جاء فی القوم الا زیداً۔

دوسرا مقام: مستثنیٰ منقطع ہو جیسے جاء فی القوم الاحماراً۔

تیسرا مقام: مستثنیٰ، مستثنیٰ منہ پر مقدم ہو جیسے جاء فی الا زید احد۔

چوتھا مقام: مستثنیٰ خلا اور عدا اکثر نحو یوں کے نزدیک اور ما خلا ما عدا اور کیس اور لا

یکون کے بعد جیسے جاء فی القوم خلا زیداً۔ ان چاروں مقامات پر مستثنیٰ پر نصب واجب ہے۔

دوسرا اعراب: دو وجہ پڑھنا جائز ہے یہ اعراب ایک مقام کیلئے ہے ہر وہ مقام جہاں مستثنیٰ

اعراب مستثنیٰ بالآ

الواو بحسب حوال
وقال مستثنیٰ بعد الا و الام
بانه مستثنیٰ من ذكره ناشد مشعل

نسب ما يزد بدل حوال
وقال مستثنیٰ بعد الا و الام
بانه مستثنیٰ من ذكره ناشد مشعل

نسب واجب
وقال مستثنیٰ بالمشعل

نسب واجب
وقال مستثنیٰ بالمشعل
مقدم بانه مشعل

نسب واجب
وقال مستثنیٰ بانه الا غير مشعل
وقال مستثنیٰ بالمشعل

جاء في الأزيد وما زينت الأزيد وما مررت الأزيد

جاء في الأزيد وما زينت الأزيد وما مررت الأزيد

ما فعلوه إلا قليل ولا قليلاً

جاء في الأزيد وما زينت الأزيد وما مررت الأزيد

جاء في القوم الأحجاراً

جاء في القوم الأحجاراً

جاء في الأزيدان القوم وما جاء في الأزيد أحد

جاء في الأزيدان القوم وما جاء في الأزيد أحد

جاء في القوم الأزيداً

جاء في القوم الأزيداً

قوله وأعراب غير في كاعراب المستثنى بالامثل

الا کے بعد ہو کلام غیر موجب میں اور مستثنیٰ منہ مذکور ہو تو اس مستثنیٰ پر دو وجہ پڑھنا جائز ہے

(۱) نصب مستثنیٰ کی بنا پر۔ (۲) ماقبل سے بدل بنانا جیسے ما جاء نسی احد الا زیداً، زید کو منصوب پڑھنا بھی جائز ہے مستثنیٰ ہونے کی بنا پر زید کو مرفوع پڑھنا بھی جائز ہے احد سے بدل ہونے کی بنا پر۔

تاکید: کلام موجب اسے کہتے ہیں جس میں نفی اور غمی اور استفہام نہ ہو اور کلام غیر موجب اسے کہتے ہیں جس میں نفی یا غمی یا استفہام ہو۔

تیسرا اعراب: مستثنیٰ کا حسب عامل ہے یہ بھی ایک مقام کے لئے ہے۔ کہ ہر وہ مقام جہاں پر مستثنیٰ مفرغ ہو یعنی مستثنیٰ الا کے بعد ہو کلام غیر موجب میں اور مستثنیٰ منہ مذکور نہ ہو۔ تو اس کا اعراب عامل کے مطابق ہوگا۔ اگر عامل رافع ہے تو رفع پڑھا جائے گا جیسے ما جاء نسی الا زید اگر عامل ناصب ہے تو نصب پڑھی جائے گی۔ جیسے ما رفیت الا زیداً اور اگر عامل جار ہو تو مستثنیٰ پر جر پڑھی جائے گی جیسے ما سردت الا زیداً اس کو مستثنیٰ مفرغ کہتے ہیں۔ جس کا مستثنیٰ منہ مذکور نہ ہو **وجہ تسمیہ:** یہ ہے کہ چونکہ عامل مستثنیٰ میں عمل کرنے کی وجہ سے مستثنیٰ میں عمل کرنے سے فارغ ہو چکا ہے اس لئے عامل مفرغ ہوا مستثنیٰ مفرغ لہ پھر لہ کو حذف کر دیا گیا جیسے مشترک فیہ کو مشترک کہا جاتا ہے تو گویا اصل نام مستثنیٰ کا مستثنیٰ مفرغ لہ ہے۔

چوتھا اعراب: مستثنیٰ کا جر ہے یہ ان مستثنیٰ کا اعراب ہے جو غیر اور سوی اور سواء کے بعد واقع ہو اور اسی طرح حاشا کے بعد واقع ہو تو یہ بھی اکثر نحو یوں کے نزدیک مجرور ہوگا۔ غیر سوی، سواء کے بعد مجرور اس لئے ہے کہ یہ الفاظ ان کی طرف مضاف ہوتے ہیں اور مستثنیٰ مضاف الیہ ہونے کی وجہ سے مجرور ہوتا ہے اور حاشا کے بعد اسلئے کہ اکثر نحو یوں کے نزدیک حرف جر ہے اور بعض نحو یوں نے اسے فعل شمار کیا ہے تو اس کا مستثنیٰ مفعولیت کی بنا پر منصوب ہوگا جیسے حدیث میں ہے دعا منقول ہے اللهم اغفر لی وللمن سمع دعائی حاشا الشیطان شیطان مستثنیٰ ہے اور منصوب ہے مفعولیت کی بنا پر مثال جاء نسی القوم غیر زید۔ الی آخرہ۔

لفظ غیر کا اعراب مستثنیٰ بالا کا اعراب ہوگا۔ کیونکہ لفظ غیر نے مستثنیٰ کی طرف مضاف ہونے کی وجہ سے اسے جر دے دی ہے لہذا جو اعراب مستثنیٰ پر آتا تھا وہی اعراب لفظ غیر پر جاری کر دیا گیا ہے۔ اور مستثنیٰ بالا کا اعراب ماقبل میں آپ نے پڑھ لیا ہے وہ تین ہیں۔ (۱) نصب۔ (۲) دو وجہ (۳) حسب عامل اور نصب مستثنیٰ بالا کے لئے تین مقام تھے تو لفظ غیر کے منصوب ہونے کے بھی تین مقام ہو گئے۔

پہلا مقام: غیر کے بعد مستثنیٰ متصل ہو کلام موجب میں جیسے جاء فی القوم غیر زید۔

دوسرا مقام: غیر کے بعد مستثنیٰ منقطع ہو جیسے جاء فی القوم غیر حمار۔

تیسرا مقام: غیر کے بعد مستثنیٰ، مستثنیٰ منہ پر مقدم ہو جیسے ما جاء فی غیر زید القوم ان تینوں مقام پر لفظ غیر پر نصب پڑھنا واجب ہے۔

دوسرا اعراب: دو وجہ پڑھنا جائز ہے، جس طرح مستثنیٰ بالا کے لئے ایک مقام تھا تو غیر کے لئے بھی ایک مقام ہے کہ غیر کے بعد مستثنیٰ کلام غیر موجب میں ہو اور مستثنیٰ منہ مذکور ہو جیسے ما جاء فی احد غیر زید او غیر زید پڑھنا بھی جائز ہے۔

تیسرا اعراب: مستثنیٰ بالا اعراب کا حسب عامل جس کیلئے ایک مقام تھا اسی طرح غیر کے لئے بھی ایک مقام ہے کہ غیر کے بعد مستثنیٰ مفرغ ہو یعنی مستثنیٰ کلام غیر موجب میں ہو اور مستثنیٰ منہ مذکور نہ ہو تو لفظ غیر پر اعراب عامل کے مطابق پڑھا جائے گا۔ اگر عامل رافع تو رافع تو نصب تو نصب اگر جار تو جر پڑھی جائے گی لیکن شرط یہ ہے کہ یہ غیر صغیر نہ ہو بلکہ بمعنی استثناء ہو۔

سوال کلمات استثناء میں سے صرف غیر کا اعراب کیوں بیان کیا گیا ہے باقی کا اعراب کیوں نہیں بیان کیا گیا۔

جواب خلا، عدا، ما، خلا، ما، عدا، حاشا، لیس، یہ چونکہ فعل ماضی اور مبنی ہیں اور مبنی ہونے کی وجہ سے بالکل اعراب کو قبول نہیں کرتے سوی، سواء، ظرف ہونے کی وجہ سے لازم النصب ہے اس لئے ان کے اعراب کو بیان کرنے کی ضرورت نہیں تھی اور کلمہ لا یکنون یہ فعل

مضارع ہے جو کہ مرفوع ہوگا عامل معنوی کی وجہ یا منصوب عامل ناصب کی وجہ یا مجزوم عامل جازم کی وجہ سے ہے۔ لہذا باقی رہا ایک لفظ غیر رہ گیا جو کہ اسم متمکن تھا جس کے اعراب بیان کرنے کی ضرورت تھی اس لئے مصنف نے صرف لفظ غیر کا اعراب کو بیان کیا۔

ضابطہ (۱۸۳): غیر کا حقیقی اور مجازی معنی کا بیان لفظ غیر کی اصل وضع صفت کے معنی کے لئے ہے لیکن کبھی کبھی بمعنی استثناء کے استعمال ہوتا ہے جس طرح کہ لفظ الا کی اصل وضع استثناء کیلئے لیکن کبھی کبھی بمعنی غیر اور صفت کے استعمال ہوتا ہے۔

ضابطہ (۱۸۴): جب الا غیر کے معنی پر ہوگا تو اس وقت یہ اعراب الا کے مابعد کو دے دیا جائے گا۔ کیونکہ الاحرف ہے اور حرف میں اعراب کے قبول کرنے کی صلاحیت نہیں ہوتی۔

ضابطہ (۱۸۵): اکثر اوقات الا کا ما قبل والا ذوالحال بنتا ہے اور الا کے بعد والا جملہ اس سے حال بنتا ہے۔ بشرطیکہ الا کے مابعد جملہ واقع ہو۔ کقولہ تعالیٰ: وما یومن اکثر ہم باللہ الا وہم مشرکون، الایۃ

الضوابط المجرورات

ضابطہ (۱۸۵): مجرور کی پہچان، کہ اس پر حرف جر داخل ہوگا یا مضاف جیسے: موردت یزید، غلام یزید،

ضابطہ (۱۸۶): مجرور کی دو قسمیں ہیں۔ (۱) حرف جر کی وجہ سے مجرور اور وہ حرف جر لفظی ہو اس کو اصطلاح نحاة میں جار مجرور سے تعبیر کیا جاتا ہے۔

(۲) مجرور ہو حرف جر تقدیری کے ساتھ اس کو اصطلاح نحاة میں مضاف مضاف الیہ سے تعبیر کیا جاتا ہے اور مضاف مشتق ہے۔ اضافت سے بمعنی مائل کرنا اور نسبت کرنا اور اصطلاح میں ہر وہ اسم ہے جس کی نسبت کی گئی ہو دوسری چیز کی طرف حرف جر تقدیری کے ساتھ۔

ضابطہ (۱۸۷): ابو حیان اور ابن درستویہ دونوں اضافت میں حرف جر کی تقدیر کے قائل نہیں۔ جب کہ جمہور نحاة کے نزدیک حرف جر مقدر ہوگا تقاضے کے مطابق اور سیبویہ کہتے ہیں کہ

صرف جر کے محذور ہونے کے ساتھ ساتھ مضاف کو اپنے مضاف الیہ میں عامل ہوتا ہے اور اس کو جر دیتا ہے اور یہی مذہب جمہور نحاة کا ہے۔

ضابطہ (۱۸۸): جمہور کے نزدیک اضافت کی دو قسمیں ہیں۔

(۱) لامی: جو لام کا معنی دیتا ہے۔ جیسے غلام زید۔

(۲) منی: جو من کا معنی دیتا ہے۔ جیسے خانم فضا۔

اور بعض نحاة کہتے ہیں کہ اگر مضاف الیہ ظرف ہو مضاف کے لئے اضافت بمعنی فی ہوگی جیسے صوم الیوم۔

ضابطہ (۱۸۹): اعداد کی اضافت معدودات کی طرف یا اعداد کی طرف اضافت منی ہوتی

ہے۔ جیسے: ثلث رجال ثلث مائة۔ ایسے ہی مقادیر کی اضافت مقدورات کی طرف اضافت منی ہے۔ جیسے: رطل زیت۔

ضابطہ (۱۹۰): اضافت کی دو قسمیں ہیں۔

(۱) لفظی (۲) معنوی

اضافت لفظیہ: صیغہ صفت جو مضاف ہوا اپنے فاعل یا مفعول بہ کی طرف، اس قید سے مصدر نکل گیا

ہے اضافت لفظی میں سے نہیں بلکہ معنوی میں سے ہے خلافا لابن یوہان و ابن طراوہ اسی

طرح اسم تفضیل جہت مضاف ہوا اپنے معمول کی طرف بھی خارج ہوگئی اضافت معنوی میں داخل

ہے۔ خلافا لابی الفارسی اور یہ صحیح مسلک ہے۔ اس لئے کہ مصدر اور اسم تفضیل معرفہ کی

طرف اضافت ہونے کی وقت معرفہ بن جاتا ہے یہاں تک کہ کلام عرب میں اس کی صفت معرفہ

واقع ہوتی ہے اگر اضافت لفظی ہوئی تو اس کی معرفہ ہرگز نہ لاتے۔

صفت سے مراد یہاں اسم فاعل اور اسم مفعول ہے۔ (بشرطیکہ یہ دونوں زمانہ حال یا استقبال یا

استمرار کے ساتھ ہو)۔

اسی طرح صفت مشبہ بھی صفت میں شمار ہے۔ جیسے: انی جاعلک فی الارض خلیفہ اس میں

اضافت الی المفعول بہ ہے۔

ضابطہ (۱۹۱): اضافت لفظی فائدہ دیتا ہے لفظ میں صرف تخفیف کا نہ کہ تعریف اور تخصیص کا اس لئے کہ یہ حکم انفصال میں ہوتا ہے۔

اضافت معنوی کی تعریف یہ ہے کہ جو لفظی نہ ہو۔ جیسے مالک یوم الدین۔

اس لئے کہ یہاں مالک صیغہ صفت ظرف کی طرف مضاف ہے اور بعض کے نزدیک یہ اضافت لفظی ہے اور یہ لفظ اللہ سے بدل ہے صفت نہیں۔

اور جاعل الیل میں اضافت لفظی ہے اس لئے کہ فاعل صیغہ صفت مضاف ہے اپنے مفعول بہ کی طرف۔

ضابطہ (۱۹۲): اضافت معنوی تعریف، تخصیص اور تخفیف تینوں فائدے میں سے کوئی فائدہ دیتی ہے۔

اگر اضافت ہو اسم معرفہ کی طرف تو تعریف کا فائدہ دیتی ہے اور اگر اضافت ہو اسم نکرہ کی طرف تو تخصیص اور تخفیف کا فائدہ دیتی ہے۔

ضابطہ (۱۹۳): اگر مضاف میں ابہام بہت زیادہ ہو تو یہ اضافت کے باوجود معرفہ نہیں بنتا ہے۔ جیسے: مثل غیر اسی طرح جہات اور جوان کے مشابہ ہیں۔ مگر۔ جیسے: جب مکاریت مخصوصہ یا مماثلت مخصوصہ مراد ہو تو اس صورت میں لفظ مثل اور غیر معرفہ بن سکتا ہے۔

ضابطہ (۱۹۴): ایک ہی اسم دو مرتبہ مضاف نہیں ہوتا۔

ضابطہ (۱۹۵): ان یکون المضاف متوغلا فی الابهام کغیر و مثل اذا ارید بہما مطلق المماثلۃ و المغایرۃ، اگر مضاف میں شدید ابہام ہو جیسے جیسے لفظ غیر، مثل، لفظ،

شبہ۔ جہات ستہ اور ان کے مشابہ باوجود مضاف الی المعروف ہونے کے نکرہ ہوں گے اسے فقط تخصیص کا فائدہ ہوگا، لیکن اضافت معنوی ہی کہیں گے اسی وجہ سے نکرہ کی صفت بنتے ہیں جیسے: مررت برجل ملک او غیرک۔ ہاں البتہ جب ان کا مضاف الیہ ایسا اسم ہو کہ جس کی فقط ایک ضد

ہو جو مضاف الیہ کی غیریت کے ساتھ معلوم ہو جائے۔ تو ایسی صورت میں لفظ مثل اور غیر اضافت کی وجہ سے معرفہ بن جائیں گے جیسے علیک بالحرکت غیر السکون اور اسی طرح جب مضاف الیہ کے لئے ایسی مثل ہو جو اشیاء میں کسی شئی کے اندر مضاف الیہ کی مماثلت اور مشابہت میں مشہور ہو جیسے علم اور شجاعت تو یہ اضافت معنویہ بھی تعریف کا قاعدہ دے گی۔ مثلاً امام ابوحنیفہ اور ابو یوسف انکی مماثلت صفت علم کے اندر مشہور ہے اور حضرت علیؑ اور حضرت خالد بن ولید ان کی مماثلت صفت شجاعت میں مشہور ہے اگر امام ابوحنیفہ کو کہا جائے جاء، مثلک اور لفظ مثل سے مراد وہ شخص لیا جائے جو امام صاحب کے ساتھ صفت علم کے اندر مماثل اور مشابہ ہے تو یہ معرفہ ہوگا۔

ضابطہ (۱۹۶): کوئی اسم اپنے مرادف کی طرف مضاف نہیں ہوتا لہذا لیث اسد کہتا غلط ہے اور نہ موصوف صفت کی طرف مضاف ہوتا ہے اور نہ صفت موصوف کی طرف مضاف ہوتا ہے لہذا رجل فاضل اور فاضل رجل کہنا غلط ہے ہوگا۔

اور اگر کوئی مثال اس قاعدہ کے خلاف ہے تو اس کی تاویل کی جائے گی مثال جاء فی سعید کوز، جاء فی مسمی هذا الاسم یعنی اول سے مرد مسمی اور ثانی سے اسم مسجد الجامع۔ مسجد المكان الجامع، صلوة الاولى ای صلوة الساعة الاولى۔ جرد قطیفة ای شئی جزء من جنس القطیفة۔

ضابطہ (۱۹۷): کبھی مضاف کو حذف کر کے مضاف الیہ کو اس کی جگہ ٹھہرا کر وہی اعراب دیا جاتا ہے جیسے وسئل القرية ای اهل القرية۔

ضابطہ (۱۹۸): جس طرح مضاف الیہ کو اعراب میں مضاف کا قائم مقام بنایا جاتا ہے اسی طرح تذکیر و تانیث میں بھی نائب بنایا جاتا ہے۔ جیسے تلك القرى اهلکنهم اور حدیث میں آتا ہے ان هذین (الخریر والذهب) حرام علی ذکور امنی (ترمذی۔ ابوداؤد)

ضابطہ (۱۹۹): کبھی مضاف کو حذف کر کے مضاف الیہ کو اپنی حالت پر باقی رکھا جاتا ہے جیسے قرآن مجید میں ترید عرض الدنيا والله یزید الاخرة بشرطیہ کہ عطف محذوف کے مماثل یا

مقابل پر ہو) یہاں پر عرض الاخرة میں مضاف محذوف ہے عرض کو حذف کر کے احرہ کا اپنی حالت پر باقی ہے) مقابل کی مثال و ناز تو قدر باللیل نارا یہاں پر مضاف محذوف ہے ای کل نار۔

ضابطہ (۲۰۰): کبھی مضاف الیہ محذوف منوی ہوتا ہے اور مطلق اپنی حالت پر قائم رہتا ہے یعنی بلا تینوں جس کی دو صورتیں ہیں پہلی صورت کہ اس کا معطوف مضاف ہو۔ اس محذوف کے مثل کی طرف جیسے بخاری شریف میں ہے۔ ان ابی برزہ عزوت مع رسول اللہ قطع غزوات و ثما نی یہ عطف ہو۔

دوسری صورت کہ معطوف علیہ مضاف ہو مثل محذوف کی طرف جیسے حدیث میں آتا ہے تحیضین فی علم اللہ ستہ او سبعة ایام یہاں ستہ کے بعد ایام محذوف ہے لیکن فراء نے اس کو مستطاحین کے ساتھ خاص کیا ہے جیسے ید اور رجل۔ قطع اللہ ید و رجل من قالها۔ اور ابن مالک نے کبھی بلا شرط بھی جیسے فلا خوف علیہم ایک قراءت میں ای لا خوف شئی علیہم۔ (جمع الجوامع مع شرح صفحہ ۳۳۱)

ضابطہ (۲۰۱): کبھی کبھی مضاف کو مضاف الیہ کا حکم دیا جاتا ہے۔ تذکیر تانیہ میں۔ جیسے: یوم تجد کل نفس۔

ضابطہ (۲۰۲): وہ اسماء کہ جن کی اضافت منتزع ہے وہ یہ ہیں۔ مضمرات، اشارات، موصولات اسمائے شرطیہ، اسمائے استفہام سوائے ای کے۔

ضابطہ (۲۰۳): بعض اسماء لازم الاضافت ہیں اور وہ دو قسم پر ہیں۔

(۱) جس سے مضاف الیہ کو حذف کیا جاسکتا ہے۔ جیسے: کل اور بعض۔ جیسے: و کل فی ظلمت یسبحون، الایۃ

(۲) جس کے مضاف الیہ کو ذکر کرنا لازم ہے۔ جیسے: ای صغیر یعنی جب مفت واقع ہو یا حال واقع ہو بخلاف ای شرطیہ۔ استفہامیہ اور موصولہ کے۔

۹۰

ضابطہ (۲۰۴): لازم الاضافت کی تین قسمیں ہیں۔

(۱) جس کے لئے مضاف الیہ اسم ضمیر اور اسم ظاہر دونوں واقع ہو سکتے ہیں۔ جیسے: کلا، کلتا

(۲) جو مضاف ہوتا ہے صرف اسم ظاہر کی طرف جیسے: اولو، ذو، ذات

(۳) جو مضاف ہوتا ہے صرف اسم ضمیر کی طرف جیسے: لعی، سعری، ضانی

ضابطہ (۲۰۵): کبھی مضاف کو حذف کر کے مضاف الیہ کو اس کا قائم مقام بنا دیتے ہیں۔

اور مضاف الیہ پر اپنے اعراب کو برقرار رکھا جاتا ہے بشرطیکہ مضاف عطف ہو اپنے ما قبل پر لفظ و

معنی۔ جیسے: یویدون عوض الدنيا والله یوید الاخرة۔ جر کے ساتھ اور اسی قبیل میں سے

آپ ﷺ کا فرمان ہے۔ یکتفیک الوجہ والکفین ای مسح الکفین۔

ضابطہ (۲۰۶): کبھی مضاف الیہ کو حذف کر کے مضاف کو اپنی حالت پر رکھا جاتا ہے

بشرطیکہ اس کا عطف ہو اس مضاف پر جو مضاف ہو اسم ممال محذوف کی طرف۔ جیسے: قطع الله

یدورجل من قالها ای ید من قلها ورجل من الخ۔ اور

کبھی بغیر عطف کے بھی آ سکتا ہے۔ جیسے: قرأه ابن مخلص میں فلا خوف علیہم بلا تونین

ہے۔ اے فلا ای علیہم اور کبھی تونین دی جاتی ہے۔ یا تونی برضم بنا دیا جاتا ہے۔ جیسے:

یومئذ، قبل، بعد۔

ضابطہ (۲۰۷): جب لفظ کل مضاف ہو کرے کی طرف پس ضمیر وغیرہ میں معنی کا اعتبار کرنا

واجب ہے۔ جیسے: کل رجال انوک۔ وراگر لفظ کل کی اضافت معرفہ کی طرف ہو تو لفظ کا اعتبار

کرنا جائز ہے اور یہ اکثر ہے۔ جیسے: کلہم یقوم اگرچہ کلہم یقومون بھی کہا جاسکتا ہے۔

ضابطہ (۲۰۷): جب لفظ کل مقطوع عن الاضافت ہو تو اسمیں دونوں حکم مساوی طور پر

جائز ہیں۔ جیسے: قل کل یعمل وعلی شاکلتہ اور کل کانوا ظالمین، الایۃ

ضابطہ (۲۰۸): جب اسم کی اضافت کی جائے تو مضاف سے تونین اور اس کے قائم مقام

یعنی نون ثنیۃ اور جمع حذف کر دیئے جاتے ہیں۔

ضابطہ (۲۰۹): ما قبل میں صرف یہ حکم بیان تھا کہ اس سے تنوین اور الف لام کو حذف کر دیا جائے گا لیکن جب اسماء کی یاء متکلم کی طرف اضافت ہو تو پھر ان کیلئے اور بھی تغیر تصرف ہوتا ہے جسکے لئے پانچ ضوابط ذکر کر رہے ہیں۔

ضابطہ اولی: جس وقت اسم صحیح اور جاری مجرئی صحیح کی اضافت یاء متکلم کی طرف کی جائے تو یاء کی مناسبت کی وجہ سے یاء کے ما قبل کسرہ کو دی جائے گی اور یاء کو ساکن پڑھنا بھی جائز ہے۔ اور یاء، پرفتح پڑھنا بھی جائز ہے۔ ساکن تو اس لئے کہ سکون میں تخفیف ہے اور فتح اس لئے کہ یاء، پرفتح پڑھنا بھی خفیف ہے۔ کیونکہ یہ فتح اخف الحركات ہے، اسم صحیح کی مثال غلامی اور جاری مجرئی صحیح کی مثال دلوی ظیبی اس کو غلامی دلوی ظیبی۔ پڑھنا جائز ہے۔

ضابطہ ثانیہ: اگر اسم مضاف کے آخر میں الف ہو اور وہ یاء متکلم کی طرف مضاف ہو۔ اور خواہ وہ الف ثننیہ کا ہو یا غیر ثننیہ کا تو الف کو ثابت رکھا جائے گا جیسے غلامی، عصای، لیکن قبیلہ ہزبل الف غیر ثننیہ کو یا کے ساتھ تبدیل کر کے ادغام کر دیتے ہیں۔ جب عصای، ورحای کو عصی۔ رحنی پڑھتے ہیں۔

ثننیہ کے الف کو یاء سے کیوں نہیں بدلتے۔

جواب: ثننیہ کے الف اگر یاء سے بدل دیا جائے تو پھر غلامی سے غلامی پڑھا جائے گا اب حالت رفعی اور نصبی، جری میں التباس لازم آئے گا اس لئے بالاتفاق الف ثننیہ کا ہوتو اسے ثابت رکھا جائے گا۔

ضابطہ ثالثہ: کا بیان اگر اسم مضاف کے آخر میں یاء، ما قبل مکسور ہو اس کو مضاف کیا جائے یاء، متکلم کی طرف تو دو حرف ایک جنس کے جمع ہونے کی وجہ سے یا کو یا میں ادغام کر دیا جائے گا اور دوسری یاء، پرفتح پڑھی جائے گی اس لئے تاکہ اجتماع ساکنین لازم نہ آئے جیسے قاضی جب اس کی اضافت کی یا متکلم کی طرف تو اس کو قاضی پڑھا جائے گا۔

ضابطہ رابعہ: کا بیان اگر اسم مضاف کے آخر میں واو ما قبل مضموم جب اس کی اضافت یاء

مشکلم کی طرف کی جائے تو اس میں یہ کریں کہ واوکویا سے بدل دیں گے۔ قویل والے قانونے مسلمنی ہو جائے گا پھر دعویٰ والے قانون سے یا کے ما قبل ضمہ کو کسرہ سے بدل دیا جائے گا تو مسلمنی ہو جائیگا۔

ضابطہ خامسہ: اگر اسمائے ستہ مضاف ہوں تو پھر یہ تغیر و تصرف ہوگا کہ اب، اخ، ہن ان کو یا، مشکلم کی طرف مضاف کر کے ابی۔ اخی۔ ہنی پڑھا جائے گا یعنی جولام کلمہ حذف تھا اس کو واپس نہیں لایا جائے گا بلکہ اس کو نسبتاً منسیاً قرار دیا جائے گا جس طرح کہ ید اور دم میں نسبتاً منسیاً قرار دیا گیا ہے۔

لیکن مبردا اس حرف کو واپس لا کر ابی اخی پڑھتے ہیں۔ یعنی واوکو واپس لا کر پھر واوکویا میں ادغام کر کے ابی اخی پڑھتے ہیں۔

اور فی کے بارے میں بھی اختلاف ہے۔ اکثر نحویوں کے نزدیک اس کو فی پڑھا جاتا ہے اور بعض نحوی اس کو فمی پڑھتے ہیں۔ جس سے پہلے فم کے بارے میں فائدہ جان لیں۔

فائدہ: فم اصل میں فوہ تھا۔ جس پر دلیل اس کی جمع مکر ہے افواہ ہے کیونکہ

ضابطہ (۲۱۰): التصاغیر والتکاسیر نودان الشی الی اصلہ پھرہا کو خلاف قیاس حذف کر دیا فوہ ہو گیا۔

پھرہا کو خلاف قیاس حذف کر دیا گیا فوہ ہو گیا اب اس واوکو باقی رکھا جائے تو اس پر اعراب جاری ہوگا تو یہ واو متحرک ہو جائے گی پھر قال والے قانون سے ما قبل مفتوح ہونے کی وجہ سے الف سے بدل جائے گا پھر اتقائے ساکنین کی وجہ سے الف گر جائے گا اور نون توین باقی رہ جائے گی اور لازم آئے گا اسم معرب کا ایک حرف پر باقی رہنا جو کہ جائز نہیں تھا اس لئے ان قوانین اور تغیر سے بچانے کے لئے واوکومیم سے بدل دیا کیونکہ واوکومیم دونوں قریب المخرج تھے پھر جس وقت اس کی اضافت کی جائے گی یاء مشکلم کی طرف تو واوکو کے جو بدلنے کا سبب تھا وہ باقی نہیں رہا۔ اس لئے واوکو واپس لایا جائے گا تو فوی ہو جائے گا تو پھر قویل قویلہ والے قانون سے واوکو

کو یاء کر کے ادغام کر دیا جائے گا اور یاء کی مناسبت سے ما قبل کو کسرہ دی جائے گی توفی ہو جائے گا۔

تو اب سمجھیں کہ جمہور نجات تو اس کو فسی پڑھتے ہیں اور دلیل یہ ہی پیش کرتے ہیں کہ جو میم تھی وہ واو سے بدل کر آئی تھی اب چونکہ واو کے بدلنے کا سبب وہ زائل ہو گیا اس لئے میم کو دوبارہ واو سے بدل دیں گے اور واو کو با کر کے ادغام کر دیا جائے گا اور بعض نحوی کہتے ہیں کہ جو واو میم سے بدل چکی ہے اب اس کو واپس نہیں لائیں گے بلکہ اسی طرح ہم کو مضاف کر کے فسی پڑھا جائے گا۔

شانکہ: اسمائے ستہ کے بارے تم ضابطہ بتا رہے تھے کہ اسمائے ستہ یا متکلم کی طرف مضاف ہوتے ہیں لیکن آپ نے ذو کے بارے میں کچھ نہیں بتایا۔ حالانکہ یہ بھی تو اسماء ستہ میں سے ہے۔

جواب: ذو ضمیر کی طرف مضاف ہوتا ہی نہیں تو یاء متکلم کی طرف کیسے مضاف ہو سکتا ہے۔
شانکہ: ذو ضمیر کی طرف مضاف کیوں نہیں ہوتا۔

جواب: اس کی علت یہ ہے کہ ذو کی وضع ہے اس لئے کی گئی ہے کہ اس کے ذریعے اسمائے جنس کو اسمائے نکرہ کی صفت بنائی جائے اور یہ بات ظاہر ہے کہ ضمیر جنس نہیں ہوتی اس لئے ضمیر کی طرف مضاف نہیں ہو سکتا مثال کے طور پر کسی اسم جنس کو کسی رجل کی صفت بنائی جائے تو یوں کہا جائے گا رانیت رجلا ذامال اور قام رجل ذومال۔

الضوابط الواجب

ضابطہ (۲۱۱): معمول کی دو قسمیں ہیں (۱) معمول اصلی (۲) معمول فرعی۔

معمول اصلی: وہ ہے جو بائیس معمولات میں سے ہو وہ بائیس معمولات یہ ہیں: آٹھ مرفوعات اور بارہ منصوبات اور دو مجرورات۔

معمول فرعی: وہ ہے جو بائیس میں سے نہ ہو۔ بلکہ ان میں سے کسی کا تابع ہو۔

توابع کل پانچ ہیں۔ (۱) صفت (۲) بدل (۳) عطف بالحرف (۴) عطف بیان (۵) تاکید

وجہ حصر: تابع دو حال سے خالی نہیں۔ مقوی حکم ہوگا یا نہیں۔ اگر مقوی حکم ہو تو تاکید ہے۔ اگر نہیں تو پھر دو حال سے خالی نہیں۔ مبین ہوگا یا نہیں۔ اگر مبین ہو تو پھر دو حال سے خالی نہیں۔ اگر مشتق ہو تو صفت۔ اگر نہیں تو عطف بیان۔ اور اگر مبین نہیں تو پھر دو حال سے خالی نہیں۔ حرف عطف ہوگا یا نہیں۔ اگر حرف عطف ہو تو عطف بالحرف، اگر نہیں تو بدل ہوگا **تابع کی تعریف:** توابع جمع ہے تابع کی تعریف۔ تابع وہ ہے جو پہلے لفظ کے لحاظ سے دوسرا ہو اور اعراب اور جہت اعراب ایک ہو۔

اور اعراب عام ہے خواہ لفظی ہو یا تقدیری یا محلی ہو۔

ضابطہ (۲۱۲): متبوع اور تابع کا اعراب ایک ہوتا ہے۔ اور دونوں کا عامل ایک ہی ہوا کرتا ہے۔ متبوع میں بالذات اور تابع میں بالواسطہ۔ قام زید و عمرو۔

ضابطہ (۲۱۳): تابع اور متبوع میں فاصلہ غیر اصحی کا جائز ہے جیسے ذلت حشر علینا یسیر سبحان اللہ عما یصفون، عالم الغیب و الشهادة، افی اللہ شک فاطر السموت و الارض، بلی و ربی لتا ینکم عالم الغیب، و ابوبکر الصدیق اول الخلفاء۔ لیکن فاصلہ بالاصحی ناجائز ہے۔

ضابطہ (۲۱۴): تابع اور متبوع میں سے کسی کا مفرد ہونا ضروری نہیں۔

ضابطہ (۲۱۵): و التوابع فضلات یصح الاستغناء عنها۔

ضابطہ (۲۱۶): صحة القطع فی ثلاثة من النعمت۔ (الاکلمة کل) و عطف البیان و البدل

ضابطہ (۲۱۷): قدم انعم۔ فایمان، فاکد ثم ابدل، و اختتم بعطف الحروف

ضابطہ (۲۱۸): اگر تابع صفت ہو یا تاکید معنوی ہو یا عطف بیان تو متبوع کا اسم ہونا

ضروری اور واجب ہے۔ لیکن تاکید لفظی اور عطف نسق اور بدل کے متبوع کے لئے اسم ہونا ضروری نہیں کبھی تو اسم ہوگا اور کبھی غیر اسم۔

(۱) صفت کے لیے ضوابط

ضابطہ (۲۱۹): موصوف صفت کی پہچان، جب اردو میں معنی کیا جائے گا تو لفظ (یاساء، ایسی، ایسے) اور با محاورہ ترجمہ میں لفظ (جو) آتا ہے۔

(۱) صفت: ہر وہ لفظ تابع ہے جو اس معنی پر دلالت کرے جو متبوع میں موجود ہو۔ جیسے: والعبد مومن یا اس متبوع کے متعلق میں موجود ہو۔ جیسے: من هذه القرية الظالم اهلها۔

صفت کی مطابقت موصوف کے ساتھ دس چیزوں میں ہونا ضروری یعنی دس میں سے چار کا موجود ہونا بیک وقت ضروری ہے۔

(۱) تعریف و تکر

(۲) اعراب یعنی رفع و نصب و جر

(۳) تذکیر و تانیث

(۴) افراد، مشبہ، جمع۔

ضابطہ (۲۲۰): اس سے دو چیزیں مستثنیٰ ہیں (۱) اسم تفضیل جو مستعمل بمن ہو یا مضاف

ہو نہ کہہ کی طرف تو اس صورت میں اسم تفضیل کو مفرد اور مذکر رکھنا واجب ہے۔ موصوف کی مطابقت جائز نہیں جیسے مررت برجال افضل من زید۔ ومررت بناء افضل من زید۔ ورجال افضل شخوص۔

دوسری وہ وصف کا صیغہ جس میں تذکیر و تانیث مساوی ہو جیسے فعول بمعنی فاعل۔ فعیل بمعنی مفعول۔ امرءة صبور امرءة قتیل (شرح التصریح ص ۱۱۱ جلد نمبر ۲)

دوسری قسم جو متعلق والی ہے تابع یعنی صفت اپنے متبوع یعنی موصوکیس اتھ پانچ چیزوں میں

مطابقت ضروری ہے۔

(۱) تعریف و تنگیز

(۲) اعراب اور باقی فعل کا حکم رکھتا ہے

یعنی ان پانچ میں سے دو کے اندر ایک وقت مطابقت ضروری ہے۔

ضابطہ (۲۲۱): دو اسم معرفہ ہوں یا دونوں نکرہ ہوں تو عموماً موصوف صفت ہوتے ہیں

جیسے: الرجل العالم، رجل عالم۔ بشرطیکہ حکم نہ ہو۔

ضابطہ (۲۲۲): اسم اشارہ کے بعد معرف باللام ہو تو اکثر موصوف صفت ہوتے ہیں

جیسے: اللہ والذی خلقکم۔

ضابطہ (۲۲۳): نکرہ کے بعد فعل ہو تو صفت واقع ہو سکتا ہے جیسے: الكلمة لفظ وضع

لمعنى، و اتقوا يوماً ترجعون فيه۔

ضابطہ (۲۲۴): صفت اور موصوف کے درمیان (کان) زائدہ کا فاصلہ بھی جائز ہے

جیسے: آتیت لزيارة صديق کان مريض اور اسی طرح معطوف علیہ اور معطوف کے درمیان بھی

جائز ہے۔

فائدہ: موصوف صفت اور مبتداء خبر میں۔ فرق: لفظی فرق یہ ہے کہ مبتداء خبر میں اکثر ایک اسم

معرفہ اور دوسرا نکرہ اور موصوف صفت میں دونوں اسم معرفہ یا دونوں نکرہ ہوتے ہیں جیسے: اللہ

لطيف، من الله العزيز الحكيم، کتاب مبارک۔

فوق نمبر ۲: معنوی فرق یہ ہے کہ مبتداء خبر کے ترجمہ میں ہے۔ (ہے یا ہیں یا ہوں) کا لفظ

آتا ہے اور موصوف صفت کے ترجمہ میں (ایسا، ایسے، ایسی اور جو) کا لفظ آتا ہے۔

نوٹ: جو چیزیں صفت بنتی ہیں اس کی چار قسمیں ہیں۔

پہلا قسم: مشتق اور اس سے مراد وہ اسم ہے جو ذات مع الوصف پر دلالت کرے۔

جیسے: ضارب، مضروب، حسن، افضل۔

دوسرا قسم: اسم جامد جو معنی میں اسم مشتق کے مشابہ ہو اس کی چند صورتیں ہیں۔

(۱) اسم اشارہ۔ جیسے: مررت بزید هذا۔

(۲) اسم موصول۔ جیسے: جاء الرجل الذي اكرمك۔

(۵) اسم عدد۔ جیسے: جاء رجال اربعة۔

(۳) اسم منسوب۔ جیسے: رجل دمشقى۔

(۵) وہ اسم جو تشبیہ پر داخل ہو: جیسے: زئیت رجلا اسدا۔

(۶) کل ای۔ جیسے: انت الرجل كل الرجل، جاء رجل ای رجل ای كامل فی

الرجولية کبھی ای کے ساتھ ما کا اضافہ بھی کر دیا جاتا ہے۔ جیسے: ایما رجل

ضابط: لفظ (کل) کا صفت بننے کے لئے شرط یہ ہے کہ موصوف معرفہ ہو اور لفظ (ای) کے لئے

یہ شرط ہے کہ موصوف نکرہ ہو۔

ضابط: جب یہ دونوں لفظ صفت واقع ہوں تو بمعنی الکامل، کامل ہوں گے۔

تیسرا قسم: جملہ کے صفت ہونے کے لئے تین شرطیں ہیں۔ ایک شرط موصوف میں ہے کہ

موصوف نکرہ محضہ ہو۔ جیسے: واقفوا یوما لا تجزی نفس عن نفس شیئاً۔

نوٹ: نکرہ محضہ کہتے ہیں کہ اسم الف لام نہیں سے اور ہر اس چیز سے خالی ہو جس سے تخصیص و

تقلیل شیوع ہو۔ جیسے اضافت اور نعت اور قیودات۔ اگر نکرہ ایسا نہ وہ تو اس کو نکرہ غیر محضہ کہتے

ہیں۔ یاد رکھیں نکرہ غیر محضہ کی صورت میں صفت اور حال دونوں کا احتمال ہوگا۔ جیسے:

ولقد امر علی اللثیم یسبنی فمضیت ثمة قلت لایعیننی

چوتھا قسم: المصدر بشرطیکہ نکرہ صریح ہو اور ال علی الطلب

شعر۔ قال ابن مالک

و نعتو بمصدر کثیرا

قالتموا الافراد والتذکیرا

هذا رجل عدل ورضا، زور، فطر، و الکوفیون یوونون بالمشتق ای عادل، راضی،

زائر، مفطر و البصريون بتقدير المضاف۔

ضابطہ (۲۲۵): صفات کی آٹھ قسمیں ہیں۔

- (۱) **صفت مخصصہ:** نحو قوله تعالى: فتحريرو رقبة مومنة
 - (۲) **صفت موضحة:** نحو قول تعالى: وهذا البلد الامين
 - (۳) **صفت كاشفه:** ما يكشف عن معنى الموصوف وهو تعريف له۔ نحو: الجسم الطويل العريض العميق، هدى، للمتقين الذين يؤمنون
 - (۴) **صفت مازحه:** ما يكون لمجرد المدح۔ نحو: بسم الله الرحمن الرحيم۔
 - (۵) **صفت ذافه:** ما يكون لمجرد الذم۔ نحو: اعوذ بالله من الشيطان الرجيم
 - (۶) **صفت مؤكده:** ما يكون لمجرد التاكيد۔ نحو: نفخة واحدة
 - (۷) **صفت مبينه:** (للمقصود) وما من دآبة في الارض ولا طائر يطير بجناحيه، یہاں صفت سے مراد جنسیت ہے نہ کہ فردیت۔
 - (۸) **صفت مفيدہ:** (للترحيم) نحو: اللهم انا عبدك المسكين
- ضابطہ (۲۲۶):** کبھی کبھی موصوف کو حذف کیا جاتا ہے جیسے: ان اعمل سابقات ای دروعا، اور کبھی کبھی صفت بھی حذف ہوتی ہے جیسے: وکان وراءهم ملك ياخذ كل سفينة غصبا ای سفينة صحیحة۔

(۲) تاکيد کے لئے ضوابط

تاکيد کی تعريف: تاکيد وہ تابع ہے جو متبوع کو پختہ کرے تاکہ معنی غیر مرادی کا یا مجاز اور

سھو اور غفلت کا احتمال نہ رہے۔ رثیت اسدا

تاکيد کی دو قسمیں ہیں (۱) تاکيد لفظی (۲) تاکيد معنوی۔

تاکيد لفظی کی علامت تو یہ ہے کہ ایک لفظ دو مرتبہ ذکر کیا گیا ہوگا جیسے: ضرب ضرب زيد۔ قام زيد

زيد، ان ان زيداً قائم اور تاکيد معنوی کی پہچان یہ ہے کہ وہ سات الفاظ کے ساتھ آتی ہے۔

(۱) نفس (۲) عین (۳) کلا، کلتا (۴) کل (۵) اجمع، اکتع، ابتع، ابصع
(۶) جمیع (۷) عامۃ۔

ضابطہ (۲۲۷): لفظ تاکید میں تین وجوہ جائز ہیں۔

(۱) الف کے ساتھ۔ جیسے: تاکید

(۲) ہمز کے ساتھ۔ جیسے: تاکید

(۳) واو کے ساتھ۔ جیسے: توکید اور یہ زیادہ مشہور ہے۔

ضابطہ (۲۲۸): تاکید لفظی، مفرد اور جملہ، اسم اور فعل اور حرف سب کی آتی ہے۔ لیکن

تاکید معنوی فقط اسم کی آتی ہے۔

ضابطہ (۲۲۹): اگر الفاظ تاکید متعدد ہوں تو ایک ہی متبوع کے لئے تاکید بنایا جائے گا۔

لیکن تاکید کے لئے تاکید ہرگز نہیں بنایا جاسکتا ہے۔

ضابطہ (۲۳۰): تاکید معنوی کے الفاظ میں سے لفظ (نفس، عین) کو باء زائدہ کے

ساتھ مجرور پڑھنا بھی جائز ہے جیسے: جاء زيد بنفسه، بعینہ۔

ضابطہ (۲۳۱): تاکید لفظی ضمیر متصل میں ہو تو اعادہ عامل کے ساتھ یا ضمیر منفصل کے

ساتھ ضروری ہے۔ جیسے: عجبت منك منك و ضربت انا۔

ضابطہ (۲۳۲): تاکید لفظ میں اگر حروف غیر جوابیہ کو موکد کیا جائے تو ان حروف

کے ساتھ بعد والا اسم مکرر لایا جائے گا۔ ان زیدا فاضل پس ان ان زیدا فاضل بغیر

متصل و تکرار کے شاذ ہے۔

ضابطہ (۲۳۳): تاکید لفظ اکثر جملوں میں واقع ہوتی ہے۔ کبھی عطف کے ساتھ اور کبھی

بغیر عطف کے۔

مگر صورت عطف میں شرط یہ ہے کہ تعدد جمل کا وہ ہم نہ ہو۔ جیسے: کلا سوف تعلمون (الایۃ)

اور اگر تعدد کا وہم ہو تو پھر ترک عطف واجب ہے۔ جیسے: ضربت زیدا، ضربت زیدا۔

ضابطہ (۲۳۴): تاکید کی صورت میں ان دونوں جامع بروزن افعال آتا ہے۔

ضابطہ (۲۳۵): کلا اور کلا متثنیہ کی تاکید کے لئے آتے ہیں اور موکد کی ضمیر جس طرف جو

اس کی طرف راجع ہوتی ہے۔ مضاف ہوتے ہیں۔ جیسے: جاء فی زیدان کلاهما

ضابطہ (۲۳۶): لفظ کل اس لفظ کی تاکید کے لئے آتا ہے جو جزوا جزاء ہو۔ جیسے: جاء فی

القوم له اشتریت العبد کله اس میں (العبد) حکماً جزوا جزاء ہے۔

ضابطہ (۲۳۷): جمع، جمعاء و جمع الجمعین اگر کل کے بعد واقع ہو تو اس میں شمولیت اور

احاطہ کے معنی پائے جائینگے۔ جو عینہ کل کے معنی دیتے ہیں اگر یہ الفاظ کل کے بغیر مستعمل ہوں تو

یہ اتحادی الوقت کے معنی کے لئے مستعمل ہونگے۔ جیسے: فسجد الملائكة کلهم اجمعون،

ملاجیون نے فسجدوا والملائكة کلهم اجمعون کو اس وہم کے لیے رافع بنایا کہ انہوں نے

وقت واحد میں سجدہ نہ کیا لیکن بعض میں لفظ اجمعون کو اتحاد وقت کے لیے قرار دیا ہے۔ لیکن

یہ غلط ہے۔

اس لیے کہ اس کا تعلق اتحاد وقت کے ساتھ نہیں ہے جیسے لاغویبہم کہ اغوا الشیطن وقت واحد

میں نہیں بلکہ اس کا معنی لفظ کل جیسا ہے۔ یہ تاکید پر تاکید ہے۔ (شرح شذوذ الذہب صفحہ ۳۰۴)

ضابطہ (۲۳۸): اکتع، ابتع، ابضع، اجمع کے معنی استعمال ہوتے ہیں اور یہ

اجمع کے تابع ہوتے ہیں اس کے بغیر استعمال نہیں ہوتے۔

ضابطہ (۲۳۹): اگر نفس یا عین تاکید ضمیر متصل کے لئے آئے تو ضمیر متصل کے ساتھ

تاکید لانا ضروری ہے۔ جیسے: قسم انت نفسک اور دونوں ضمیر متصل کی تاکید ہونگے۔

ضابطہ (۲۴۰): اگر متعدد الفاظ کے ساتھ بلا عطف کے تاکید کے لئے آئیں تو یہ تمام تاکید

متبوع کے تابع ہونگے نہ کہ ایک دوسری کے۔

ضابطہ (۲۴۱): بصرین نخوین کے نزدیک گمرہ کی تاکید جائز نہیں۔

ضابطہ (۲۴۲): الفاظ تاکید میں سے ہے مضاف ہوں ان کا معرف ہونا ظاہر ہے اور اجمع اور

اس کے توابع کی معرفہ ہونے میں دو قول ہیں۔

(۱) امام سیبویہ کے ہاں اس لئے معرفہ میں کہ ان میں اضافت کی نیت ہوتی ہے۔

(۲) جمہور علماء نحوین کے ہاں علیت کی بنیاد پر معرفہ ہیں۔

ضابطہ (۲۴۳): لفظ جمع اور عامۃ احکام کے اعتبار سے لفظ کل کی طرح ہے۔

ضابطہ (۲۴۴): تاکید معنوی کبھی غیر تاکید حسب عامل فاعل یا مفعول یا مبتداء خبر واقع

ہوتے ہیں جیسے: زئیت جمیعہم، عامتہم۔

ضابطہ (۲۴۵): تاکید معنوی کے تمام الفاظ معرفہ ہوتے ہیں۔ اصل یہ تو اضافۃ الی الضمیر کی

وجہ سے معرفہ ہوتے ہیں اور بالحقہ علیت کی وجہ سے کیونکہ یہ علم جنس ہیں۔

ضابطہ (۲۴۶): تاکید معنوی کے الفاظ اصل یہ ہوں یا بالحقہ حرف عطف لانا جائز نہیں۔

(۳) بدل کے لئے ضوابط

بدل:- جس کا لغوی معنی ہے عوض جیسے عسی ربنا ان یدلنا خیر منہا اور اصطلاحی معنی جو مقصود

بالحکم ہو۔ بالواسطہ بدل کی چھ قسمیں ہیں۔ (۱) بدل الكل (۲) بدل البعض (۳) بدل

الاشتمال (۴) بدل البداء بھی کہتے ہیں اس میں نجات کا اختلاف ہے۔ اصح یہ ہے کہ یہ ثابت

ہے ابن مالک نے انکی مثال میں ایک حدیث پیش کی ہے ان الرجل لیصلی الصلوۃ ما کتب

لہ نصفھا ثلثھا ربعھا کہ ثلثھا بدل الاضراب ہے

ضابطہ (۲۴۷): بدل کی پہچان، اردو ترجمہ میں لفظ (یعنی) آتا ہے۔ بدل کی تمام اقسام کی

پہچان، اگر بدل اور مبدل منہ کا مصداق ایک ہو تو بدل انکل، بدل مطابق ہوگا جیسے زئیت زیدا

اخاک۔ اور اگر بدل جزء ہو تو بدل البعض ہوگا جیسے: ضربت زیدا راسہ، اور اگر بدل اور مبدل

منہ کے درمیان جزء اور کل کے علاوہ کوئی تعلق ہو تو بدل الاشتمال ہوگا جیسے: سلب زید ثوبہ اور

ان کے درمیان مغایرت ہو تو بدل الغلط ہوگا جیسے: زئیت رجلا حمارا۔

www.KitaboSunnat.com

ضابطہ (۲۴۸): اعراب کے علاوہ بدل کے اقسام میں تاج اور متبوع میں موافقت ضرور نہیں

سوائے بدل الکل کے کہ اس میں افرادِ تشنیہ و جمع تانیث و تذکیر کا لحاظ رکھنا بھی ضروری ہے۔

ضابطہ (۲۴۹): اگر بدل الکل مصدر سے بدل واقع ہو تو پھر افرادِ تشنیہ و جمع کا لحاظ ضروری

نہیں۔ جیسے: مفازا حدائق، الایۃ

ضابطہ (۲۵۰): اگر بدل الکل سے مراد تفصیل ہو تو تب افرادِ تشنیہ و جمع کا اعتبار نہیں کیا جاتا

۔ جیسے: جاء نی ذور جلین رجل صحیحۃ ورجل سل۔

ضابطہ (۲۵۱): بدل اور مبدل منہ یعنی تابع و متبوع دونوں ضمیر واقع ہو سکتے ہیں اسی طرح

دونوں اسم ظاہر اور مختلف (ضمیر سے اسم ظاہر اور اسم ظاہر سے ضمیر) بھی واقع ہو سکتے ہیں۔

ضابطہ (۲۵۲): بدل الکل اسم ظاہر ضمیر مخاطب اور ضمیر متکلم سے نہیں آ سکتا مگر اسی

وقت جب اسمیں احاطہ اور شمولیت کے معنی ہوں۔ جیسے: تکون لنا عیداً لا ونا و

آخرنا (الایۃ) لیکن بعض نحاۃ کے نزدیک ضمیر کا بدل ضمیر سے یا اسم ظاہر سے ناجائز ہے

اور وہ اس کو تائید قرار دیتے ہیں۔

ضابطہ (۲۵۳): اگر مبدل منہ، متضمن معنی استفہام یا شرط کو ہو تو بدل میں ہمزہ استفہام یا

حرف شرط کے ساتھ تفصیل ضروری ہے۔ جیسے: ما صنعت اخیراً ام شراً۔ شرط کی مثال: جیسے و

من یقم ان زید او ان عمرو اقم معہ۔

ضابطہ (۲۵۴): فعل کو فعل سے بدل بنا سکتے ہیں علاوہ بدل البعض کے اسی طرح جملے کو جملہ

سے بدل بنا سکتے ہیں جیسا کہ ذالک یلق ائاما یضعف له العذاب..... الخ

ضابطہ (۲۵۵): ابن جنی اور زمخشری کے نزدیک جملہ مفرد سے بدل واقع ہو سکتا ہے۔ جیسے:

عرفت زیداً ابو من ہو۔

ضابطہ (۲۵۶): بعض نحاۃ کے نزدیک بدل میں مستقل عامل ہوتا ہے۔ جس طرح: متبوع

میں مستقل عامل ہوتا ہے اور جمہور کے نزدیک دونوں کا عامل ایک ہوتا ہے۔

لیکن تابع کا عامل جدید مانا جاتا ہے حکماً، اس بناء پر کہ متبوع مقصود بالعرض ہے۔

ضابطہ (۲۵۷): بدل اور مبذل منہ میں فاصلہ کا نہ ہونا اغلب ہے۔ ہاں البتہ اگر مجرور سے

بدل ہو تو باعادہ حرف جار فاصلہ جائز ہے۔ لقد كان لكم في رسول الله اسوة حسنة لمن

كان، تكون لنا عيدا الاوليا واخرنا۔

ضابطہ (۲۵۸): بدل چونکہ مقصود بالنسبہ ہوتا ہے۔ اس لئے اس کا اقوی یا کم از کم مساوی ہونا

ضروری ہے، بدل اور مبذل منہ کی چار صورتیں بنتی ہیں۔

(۱) دونوں معرفہ جیسے: الی صراط العیزیز الحمید، اللہ الذی۔

(۲) دونوں نکرہ جیسے: ان للمنتقین مفازا حدائق واعنابا۔

(۳) مبذل منہ نکرہ ہو اور بدل معرفہ جیسے: الی صراط مستقیم، صراط اللہ۔

(۴) مبذل منہ معرفہ اور بدل نکرہ پہلی تین صورتیں درست ہیں چوتھی صورت غلط ہے کیونکہ بدل

(جو کہ مقصود ہوتا ہے) کا ادنیٰ ہونا لازم آتا ہے۔ البتہ اس کے صحیح ہونے کے لئے شرط یہ ہے کہ

بدل نکرہ کی صفت لائی جائے جیسے: بالنصیبة ناصیبة کا ذبہ خاطئة۔

ضابطہ (۲۵۹): یبدل کل من الاسم و الفعل و الجملة من مثله۔

ضابطہ (۲۶۰): حرف ہرگز بدل واقع نہیں ہو سکتا ہے۔ لا نه لا یصلح للحکم۔

(۴) عطف بیان کے لیے ضوابط

تعریف: عطف بیان وہ تابع غیر صفت ہے جو اپنے متبوع کو واضح کرے اگر دونوں معرفہ ہوں یا اس

میں تخصیص پیدا کرے اگر دونوں نکرہ ہوں۔

ضابطہ: اس کی وجہ تسمیہ ابو حیان نے یہ بیان کی ہے کہ اس میں زیادت بیان کے لیے اول کا

تکرار ہوتا ہے۔ اس لیے اس کو عطف بیان کہا جاتا ہے۔ صاحب بسیط نے یہ ذکر کیا ہے کہ اس کا

اصل عطف ہے۔ کہ جآ، اخوک زدکا اصل ہے جآ، اخوک و هو زید پھر حرف اور

ضمیر کو حذف کر کے زید کو اس کے قائم مقام کر دیا۔

ضابطہ (۲۶۱): اس کی پہچان اور علامت، لفظی پہچان یہ ہے کہ دو اسم ہوں ایک علم اور

ایک کنیت جو بعد میں ہوگا وہ عطف بیان ہوگا اور جو پہلے ہوگا وہ متبوع اور مین ہوگا۔

معنوی پہچان یہ ہے کہ اس کے اردو معنی میں لفظ (یعنی) آتا ہے جیسے: اقسام باللہ ابو حفص

عمر، قال عبد اللہ بن مسعود۔

ضابطہ (۲۶۲): جمہور بصرین کے نزدیک عطف بیان معرفہ کے ساتھ خاص ہے۔ کو فین

اور بصرین میں سے ابو علی فارسی اور ابن جنی اور متاخرین میں سے زمخشری ابن عصفور ابن

مالک کے نزدیک معرفہ کے ساتھ خاص نہیں جیسے کقولہ تعالیٰ او کفارة طعام مسکین۔

ونحو من ماء صدید۔

جمہور بصرین کی دلیل بیان تو وہ چیز بن سکتی ہے جو معلوم ہو اور نکرہ تو مجہول ہوتا ہے اور مجہول

مجہول کو بیان نہیں کر سکتا۔

جواب بعض نکرہ اخص ہوتے ہیں بعض سے۔ اور قاعدہ ہے کہ اخص بیان کر سکتے ہیں غیر

اخص کو۔

ضابطہ (۲۶۳): عطف بیان کی شرائط وہی ہے جو صفت کے لیے ہیں۔ یعنی دس میں چار

چیزوں میں موافقت ضروری ہے۔ باقی رہا علامہ زمخشری کا مقام ابو اہیم کو فیہ ایات بینت سے

عطف بیان بنانا اجماع نحاس کے خلاف ہے۔ اس لیے کہ بصرین اور کو فین کا اجماع ہے کہ

معرفہ نکرہ بیان نہیں بن سکتا اور اسی طرح مفرد جمع کا بیان نہیں بن سکتا۔

فائدہ: ابن عصفور اور زمخشری نے عطف بیان کے لیے یہ شرط لگائی ہے کہ وہ متبوع

سے اعراف ہو لیکن یہ سیبویہ کے تصریح کے خلاف ہے کہ سیبویہ نے یا هذا الجمہ میں

ذا الجمہ کو عطف بیان فرمایا۔ حالانکہ اس میں اشارہ معرف باللام سے اوصح

ہے۔ (کتاب سیبویہ جلد نمبر ۲ صفحہ ۱۸۸)

نیز یہ قیاس کے بھی خلاف ہے عطف بیان بمنزلہ نعت کے ہے۔ اور نعت کے لیے بالاتفاق اعراف اور اخص ہونا ضروری نہیں۔

ضابطہ (۲۶۴): بعض نجات نے عطف بیان کو علم کے ساتھ خاص کیا ہے۔ اور علم کی تین قسمیں ہیں (۱) اسم خاص (۲) کنیت (۳) لقب۔

ضابطہ (۲۶۵): کنیت اور علم میں سے جو زیادہ مشہور ہوگا اس کو عطف بیان بنایا جائے گا کیونکہ یہ موضح ہوتا ہے اور موضح کے لئے اوضح، اعراف اظہر ہونا ضروری ہوتا ہے۔

ضابطہ (۲۶۶): امام فخر الدین رازیؒ کے نزدیک اگر لفظ ابن یا بنت اسم کے ساتھ مستعمل ہوں تو وہ علم جنس ہوگا۔

ضابطہ (۲۶۷): عطف بیان کی موافقت کے شرائط وہی ہیں جو صفت کے ہیں۔

ضابطہ (۲۶۸): تاکید بدل اور عطف بالحرف اسم کے عاودہ بھی تابع واقع ہو سکتے ہیں اور صفت اور عطف بیان صرف اسم کے تابع واقع ہوں گے۔

عطف بیان اور نعت میں چند فرق ہیں:

- تفاوت (۱):** صفت موضح ذات نہیں جب کہ عطف بیان موضح اور تھخص ذات ہے۔
 - تفاوت (۲):** صفت حقیقی ضمیر پر مشتمل ہوتی ہے جب کہ عطف بیان نہیں۔
 - تفاوت (۳):** صفت اکثر مشتق ہوتی ہے جب کہ عطف بیان اکثر اسم جامد ہوتا ہے۔
- وجه اشتراك:** ان میں ما بہ الاشتراك دو چیزیں ہیں۔ (۱) دونوں موضح اور تھخص ہیں۔ (۲) دونوں میں قطع جائز ہے۔

عطف بیان اور بدل میں چند فرق ہیں:

- تفاوت (۱):** عطف بیان ضمیر اور تابع ضمیر نہیں ہوتا۔ جب کہ بدل ہوتا ہے۔
- تفاوت (۲):** عطف بیان فعل اور تابع فعل نہیں ہوتا۔ جب کہ بدل ہوتا ہے۔
- تفاوت (۳):** عطف بیان جملہ اور تابع جملہ نہیں ہوتا۔ جب کہ بدل ہوتا ہے۔

(۳) عطف بیان تعریف و تنکیر میں متبوع کے تابع ہوتا ہے بخلاف بدل کے

(۵) عطف بیان بعینہ لفظ متبوع واقع نہیں ہو سکتا، بخلاف بدل کے کہ وہ واقع ہو سکتا ہے اس شرط کے ساتھ کہ تابع میں زیادہ بیان ہو۔

(۶) عطف بیان میں متبوع سے نیابت مراد نہیں ہوتی بخلاف بدل کے

فائدہ: قال الرضى: انا الی الان لم یظہر لی فرق حلی بین بدل الكل من الكل و عطف البیان، بل ما اری عطف البیان الا البدل، كما هو ظاهر کلام سبویہ۔

(۵) ﴿عطف بالحرف کے لیے ضوابط﴾

تعریف: وہ تابع ہے کہ حرف عطف کے واسطے اپنے متبوع کے ساتھ مقصود ہو یعنی تابع اور متبوع دونوں مقصود ہوں خواہ بالذات یا ایک بالذات اور دوسرا بالعرض بشرطیکہ دونوں کے درمیان حرف عطف ہو۔ جیسے: جاء فی زید و عمرو، پس مررت بغضنفر ای اسد عطف بالحرف سے نکل گیا اس لئے کہ درمیان میں ای حرف عطف نہیں۔

ضابطہ (۲۶۹): معطوف کی پہچان تو آسان ہے کہ وہ حرف عطف کے بعد ہوتا ہے البتہ معطوف علیہ کی پہچان ذرا مشکل ہے جس کے لئے یہ ضابطہ یاد رکھیں: معطوف علیہ کی پہچان، کہ معطوف کو معطوف علیہ کیجئے ٹھہرنا سے معنی صحیح رہے تو یہ عطف صحیح ہوگا اور وہی معطوف علیہ ہوگا اور اگر معنی فاسد ہو جائے تو عطف صحیح نہیں ہوگا جیسے: قام زید زید ع عمرو۔

ضابطہ (۲۷۰): فعل کا فعل پر عطف کے لئے اتحاد زمانہ شرط ہے لیکن اتحاد نوع نہیں۔ مثلاً حمد کا ماضی پر اور برعکس جائز ہے۔

ضابطہ (۲۷۱): فعل کا اسم پر اور اسم کا فعل پر عطف جائز ہے۔ بشرطیکہ معنا مشابہت ہو جیسے: فالمغیرات صباحا، فانرن به نقعا، یخرج الحی من المیت و مخرج المیت من الحی۔

ضابطہ (۲۷۲): حرف عطف کے ذریعے مبتداء کی متعدد خبریں ہوں یا فعل کے متعدد

مفعول ہوں یا صلہ جات ہوں اور معطوف علیہ اور معطوف کے درمیان فاصلہ کثیر ہو تو وہاں عطف دو طرح جازز ہوتا ہے۔ (۱) عطف المفرد علی المفرد (۲) عطف الجملة علی الجملة جیسے:

الباء للصادق للاستعانة۔

ضابطہ (۲۷۳): کبھی کبھی عطف بالحرف اور معطوف کے درمیان ظرف بھی واقع ہوتا ہے۔

ضابطہ (۲۷۴): جملہ خبریہ کا عطف جملہ انشائیہ پر یا اس کا عکس جمہور کے نزدیک جازز

نہیں ہے اور علامہ صفار اور ابو حیان اور سیبویہ اور اسی طرح نحوین کے ایک جماعت کے نزدیک جازز ہے جیسا کہ شعر میں ہے۔

ان شفائی عبرة مہر اقاہ فہل عند رسم دارس من معول

ضابطہ (۲۷۵): عطف کی تین قسمیں ہیں۔

(۱) لفظ پر عطف ہو۔ جس کو محل قریب کا جاتا ہے اور یہی اصل ہے۔ جیسے: لیس زید بقائم ولا قاعد

(۲) عطف محل بعید پر جیسے: ان اللہ بوی من المشرکین ورسولہ..... اللیہ لفظ ”ورسولہ“ لفظ ”اللہ“ کے محل بعید پر عطف ہے جو کہ رفع ہو۔

(۳) توہم پر عطف ہو۔ جیسے: لیس زید قائما ولا قاعد۔ توہم یہ ہے کہ خبر پر بقاء حرف جرد داخل ہے۔ اسی وجہ سے قاعد معطوف کو جرد یا ہے۔

ضابطہ (۲۷۶): اما (عاطفہ) اور اما (شرطیہ) کی پہچان کا پہلا طریقہ، اگر جواب میں فاء ہو تو ما (شرطیہ) ہوگا۔ اور اگر نہ ہو تو اما (عاطفہ) ہوگا۔

دوسرا طریقہ، اگر اس کے بعد ایک اور اما ہو یا او ہو تو اما (عاطفہ) ہوگا۔ اور نہیں تو اما شرطیہ ہوگا جیسے: اما الذین سعد وافضی الجنة، اما حقیقہ واما معجازا۔ اس کی خوب مشق کر لیں۔

ضابطہ (۲۷۷): اما ہمیشہ تکرار کے ساتھ ہو پہلا بغیر واو کے اور دوسرا واو کے ساتھ تو پہلے

(اما) کو تردید یہ تفصیلیہ کہتے ہیں۔ اور دوسرے کو عاطفہ کہتے ہیں اور واو زائدہ ہوتی ہے جو کہ اما

عاطفہ کے لئے شرط ہے۔

ضابطہ (۲۷۸): جب ضمیر مرفوع متصل پر عطف ڈالنا ہو تو معطوف علیہ اور معطوف کے درمیان کسی شئی کا فاصلہ لانا واجب ہے خواہ فاصلہ ضمیر منفصل کا ہو جیسے: لقد كنتم انتم و ابائکم فی ضلال مبين یا کسی اور چیز کا فاصلہ ہو جیسے: جنات عدن یدخلونها و من صلح ما اشرکنا و لا ابا، نا۔

ضابطہ (۲۷۹): عطف النخیر علی الانشاء، و بالعکس منعه الیانیون و جمهور النحاة و عند البعض یجوز استدلال بقوله تعالى: و بشر الذين امنوا و عملوا الصالحات فانها معطوفة علی جملة خبریة قبلها لکن الجمهور یؤولون جمیع ذلك بعطف القصة علی القصة، او یغیر ذلك مما یناسب المقام۔

ضابطہ (۲۸۰): کبھی معطوف کو حذف کر دیا جاتا ہے جیسے: افلم تکن ایاتی تتلی علیکم یہاں پر معطوف علیہ الم فانکم محذوف ہے اور کبھی معطوف بھی حذف ہو جاتا ہے جیسے: فمن کان منکم مریضا او علی سفر اس کے بعد فاقطر معطوف محذوف ہے۔

ضابطہ (۲۸۱): دو مختلف عاملوں کے دو معمولوں پر ایک حرف عطف کے ذریعے عطف جائز ہے یا نہیں، نحاۃ کا اس میں اختلاف ہے، امام سیبویہ کے نزدیک مطلقاً ناجائز ہے۔ اور امام فراء کے نزدیک مطلقاً جائز ہے۔

جمہور کے نزدیک فقط ایک صورت جائز ہے۔ کہ معمول مجرور مقدم ہو جیسے: فی الدار زید و الحجرۃ عمرو۔

ضابطہ (۲۸۲): حتی، لکن، بل، لا، کے عاطفہ ہونے کے لئے شرائط ہیں۔

حتی کے عاطفہ ہونے کے لئے چار شرطیں ہیں۔ (۱) اسم ہو (۲) اسم ظاہر (۳) معطوف معطوف علیہ کا بعض ہو۔ (۴) ماقبل سے زیادتی ہو جیسے: مات الناس حتی الانبیاء، یا ماقبل سے نقص ہو جیسے: المؤمن یجزی بالحنان حتی مقال الذرة۔

لکن: کے عاطفہ ہونے کے لئے تین شرطیں ہیں۔ (۱) معطوف مفرد ہو۔ (۲) مقرون بالواو نہ ہو۔ (۳) نئی یا نئی کے بعد ہو جیسے: ما مروت برجل صالح لکن طالح
بل: کے لئے دو شرطیں ہیں (۱) معطوف مفرد ہو۔ (۲) اثبات یا نئی یا امر یا نئی کے بعد ہو
 جیسے: قام زید بل عمرو۔

لا: اس کے عاطفہ ہونے کے لئے چار شرطیں ہیں۔ (۱) معطوف مفرد ہو یا جملہ محل اعراب ہو
 (۲) اثبات یا امر یا دعاء یا تخصیص کے بعد ہو (۳) حرف عطف متصل نہ ہو۔ (۴) معطوف اور
 معطوف علیہ کے درمیان عناد ہو جیسے: جاء نى رجل لا امرؤ۔ ان شرائط کو خوب یاد کر لیا جائے،
 اگر شرطیں موجود ہوں گی تو یہ حرف عاطفہ ہونگے ورنہ نہیں لہذا ہر جگہ ان کو حرف عطف سمجھنا غلط ہوگا

﴿ معرب و مبنی کے لئے ضوابط ﴾

ضابطہ (۲۸۳): معرف مثنیٰ کی پہچان، مطالعہ کرتے وقت دیکھیں کہ کلمہ حرف ہے یا فعل ہے
 یا اسم ہے۔ اگر حرف ہے تو وہ مثنیٰ ہوگا کیونکہ تمام حروف مثنیٰ ہوتے ہیں۔
 اور اگر فعل ہے تو دیکھیں کہ ماضی ہے یا امر حاضر معلوم ہے یا مضارع۔ اگر ماضی ہے (خواہ معلوم
 ہو یا مجہول) یا امر حاضر معلوم ہے تو مثنیٰ ہوں گے۔ کیونکہ یہ دونوں بھی ہمیشہ مثنیٰ ہوتے ہیں اور اگر
 مضارع ہو تو دیکھیں نون تاکید ثقیلہ و خفیفہ یا نون جمع مؤنث ہے یا نہیں۔ اگر ہے تو مثنیٰ۔ اور اگر
 نہیں تو معرب۔

یاد رکھیں! محمد، نئی، امر، نئی یہ سب مضارع میں داخل ہیں کیونکہ یہ سب مجارع سے
 بنتے ہیں۔ اگر اسم ہے تو دیکھیں کہ اسم غیر متمکن کے آٹھ قسموں میں سے ہے یا نہیں اگر ہے تو مثنیٰ
 اگر نہیں تو معرب۔

مبنی کی تعریف: ما کان حرکاتہ وسکناتہ من غیر عامل۔

مثنیٰ کی دو قسمیں ہیں (۱) مثنیٰ الاصل (۲) مثنیٰ غیر اصل۔

مبنی الاصل کی تعریف: ما لیس فیہ علة الاعراب وموجب الاعراب۔

مبنی الاصل کے اقسام: (۱) تمام حروف (۲) فعل ماضی معلوم ومجہول
(۳) فعل امر حاضر معلوم۔

یہ بناء میں اصل اس لیے ہیں کہ یہ معانی مستورہ کو قبول نہیں کرتے۔
اور علامہ زحمری کے نزدیک چونکہ قسم جملہ من حیث الجملہ بھی ہے۔

مبنی الاصل کا حکم: ما لا یقبل الاعراب اصلاً لالفاظاً ولا تقدیراً ولا محلاً

مبنی غیر اصل کی تعریف: یعنی غیر اصل وہ ہے جس کی مبنی الاصل کے ساتھ مشابہت ہو جیسے ہو۔

یا مبنی غیر اصل وہ ہے جو مرکب نہ ہو۔ جیسے زید، عمر

یا مبنی غیر اصل وہ ہے جو مرکب تو ہو لیکن اپنے عامل کے ساتھ مرکب نہ ہو۔ غلام زید

مبنی غیر اصل کا حکم: ان لا یختلف آخرہ باختلاف العوامل۔

مبنی غیر اصل کے اقسام: اس کی دو قسمیں ہیں (۱) مبنی غیر اصل لازمی (۲) مبنی غیر اصل عارضی

مبنی غیر اصل لازمی: وہ ہے جسکی مبنی الاصل کے ساتھ مشابہت ہو۔

مبنی غیر اصل لازم کے اقسام: اس کی دس قسمیں ہیں (۱) مضررات (۲) اشارات

(۳) موصولات (۴) اسماء افعال (۵) بعض ظروف (۶) اسمائے اصوات (۷) اسمائے

کنایات (۸) مرکب بنائی (۹) اسماء شرط (۱۰) اسماء استعظام (۱۱) من و ما

الموصوفتان (۱۲) لا غیر، لیس حسب۔

مبنی غیر اصل عارضی: وہ ہے جو مرکب واقع نہ۔ یا مرکب تو ہو لیکن اپنے عامل کے
ساتھ مرکب نہ ہو۔

مبنی غیر اصل عارضی کے اقسام: اسکی پانچ قسمیں ہیں

(۱) اسماء معدودہ مفردہ۔

(۲) اسماء مضافہ۔

(۳) لائقی جنس کا اسم جو نکرہ غیر مضاف ہو جیسے لارجل فی الدار

(۴) منادی مفرد معرفہ جیسے یازید۔

(۵) منادی نکرہ مقصودہ جیسے یارجل۔

ملاحظہ: علامہ ابن حاجب کے نزدیک اسماء معدودہ قبل از ترکیب مثنیٰ ہیں جیسے زید، عمر اور دوسرے نحاۃ کے نزدیک جو اسماء بعد از ترکیب معرب ہیں وہ قبل از ترکیب معرب ہیں مثنیٰ جو اسماء بعد از ترکیب مثنیٰ ہیں وہ قبل از ترکیب مثنیٰ ہیں۔

ملاحظہ: امام سیبویہ اور امام خلیل اور بصریین کے نزدیک اسماء کا اصل معرب ہونا اور افعال اور حرف کا اصل مثنیٰ ہونا ہے اس لئے ضابطہ وضع کر دیا۔

ضابطہ (۲۸۴): کل اسم رثیتہ معربا فہو علی اصلہ و کل اسم رثیتہ مبنیا فہو علی خلاف اصلہ۔ و کل فعل رثیتہ مبنیا فہو علی اصلہ و کل فعل رثیتہ معربا فہو علی خلاف اصلہ۔

و جمیع الحروف مبنی قائم علی اصلہ۔ علل الخو

دلیل: کہ اعراب کی وضع معانی معتورہ کے لئے ہے اور یہ معانی معتورہ بصریین کے نزدیک فاعلیت، مفعولیت، اضافت میں بند ہیں جو کہ اسماء میں ہوتے ہیں لہذا اعراب کے اصل مستحق اسماء ہونگے نہ کہ افعال اور حروف۔

توفیقین: کے نزدیک افعال بھی مستحق اعراب ہیں۔ اسلئے کہ معانی معتورہ کا حصر معانی ملامتہ فاعلیت اور مفعولیت اور اضافت میں نہیں۔ بلکہ معانی معتورہ سے مراد یہ ہے کہ پھلا معنی تبدیل ہو کر نیا معنی پیدا ہو جائے۔ خواہ وہ فاعلیت اور مفعولیت اور اضافت ہوں یا کوئی اور ہوں۔ اب یہ معانی معتورہ اسموں میں بھی پا جاتے ہیں اور فعل مضارع میں پائے جاتے ہیں۔

جیسے لانا کل السمک و تشرب اللبن۔ و تشرب اللبن و تشرب اللبن ہیں کہ اعراب کبید لئے

سے معنی بدل گیا ہے۔

یاد رکھیں: اسم کی جگہ فعل کام نہیں دیتا۔ کیونکہ اسم کے معانی فعل اداء نہیں کر سکتا۔ البتہ فعل کی جگہ اسم کے معنی کو اداء کر سکتا ہے۔ جیسے مذکورہ مثال میں لا تأکل السمک مع شرب اللبن۔ و لک شرب اللبن۔ شارب اللبن (حال)

الحاصل: اعراب کی وضع ہے معانی معذورہ پر دلالت کرنے کے لیے اور یہ معانی اصالتہ اسم میں پائے جاتے ہیں۔ اور فعل میں کبھی کبھی۔ جس کی جگہ اسم کام دے جاتا ہے۔ تو اسم میں ضرورت اعراب ہے اور فعل میں سبب اعراب تو ہے لیکن ضرورت اعراب نہیں لہذا اسم میں اعراب میں اصل ہو اور فعل میں اعراب فرع ہو۔ اسی وجہ سے اس فعل کا نام مضارع (یہ اسم قائل کے مشابہ ہے) رکھا گیا ہے۔

ضابطہ (۲۸۵): (۱) حروف (۲) فعل امر حاضر (۳) فعل ماضی بشرطیکہ اداۃ شرط جازم

داخل نہ ہوں (۴) اسماء افعال (۵) اسماء اصوات (۶) الف لام اسم موصول (۷) سات جملے

اور حروف مقطعات جو سورتوں کے ابتداء میں آتے ہیں۔ یہ سب ہمیشہ اعراب سے خالی ہوتے ہیں۔ یعنی ان کے لئے اعراب محلی بھی نہیں ہوتا۔ اور فعل مضارع اور اسم غیر متمکن کے بقیہ اقسام اور جملہ کے نو اقسام کے لئے اعراب محلی ہے۔ منی کے لئے اعراب محلی ہوتا ہے اور فعل ماضی جس پر اداۃ شرط جازم ہو تو اعراب محلی میں سے فقط جزم محلا ہوتی ہے۔

نوٹ: مناسبت کی چار قسمیں ہیں۔

(۱) مجانست (۲) مماثلت (۳) مشابہت (۴) مشاکلت۔

(۱) **مجانست:** کا معنی ہے اشتراك الشیئین فی الجنس جیسے انسان اور فرس۔ حیوانیت میں شریک ہیں۔

(۲) **مماثلت:** اشتراك الشیئین فی النوع جیسے زید عمر و بکر انسانیت میں شریک ہیں۔

(۳) **مشابہت:** اشتراك الشیئین فی الوصف جیسے اسدا اور رجل شجاع وصف شجاعت میں

شریک ہیں۔

(۴) **مشاکلت**: اشتراك الشیئین فی الشكل والصورت جیسے کاغذی شیر کی تصویر جو کہ اصل شیر کی صورت میں شریک ہے۔

فائدہ: مناسبت مؤثرہ کی سات صورتیں ہیں۔

(۱) اسم تعدد احروف میں مبنی الاصل کے ساتھ مشابہ ہو جیسے کاف اسی تعداد احروف میں کاف حرفی کے مشابہ ہے۔

(۲) اسم مبنی الاصل کے معنی کو متضمن ہو جیسے این ہمزہ استفہام کے معنی کو متضمن ہے۔

(۳) اسم اپنی معنی پر دلالت کرنے میں محتاج الی الغیر ہو حرف کے طرح جیسے اسماء اشارات محتاج ہیں مشارالیہ کے۔

(۴) کوئی اسم مبنی الاصل کے محل میں واقع ہو جیسے نزال انزل امر کے جگہ پر واقع ہے۔

(۵) اسم اس اسم کا ہم وزن ہو جو کہ مبنی الاصل کے موقع پر واقع ہو۔ جیسے فجار بروزن نزال ہے اور نزال انزل کی جگہ پر واقع ہے۔

(۶) اسم اس اسم کے جگہ واقع ہو جو مشابہ مبنی الاصل کے ہو جیسے منادی مفرد معرفہ واقع (کاف) اسی کی جگہ اور (کاف) اسی کے مشابہ کاف حرفی کے۔

(۷) اسم مبنی الاصل کے طرف مضاف ہو جیسے یومئذ اصل میں یوم اذ کان کذا اور جملہ میر سید شریف کے نزدیک مبنی الاصل ہے۔

ضابطہ (۲۸۶): الغالب علی الاسماء المبنیة انہا لا تضاف و بعضها یضاف مثل

حیث و کم خبریہ ، و اذ ، و اذا۔

ضابطہ (۲۸۷): کل اسم یجب اضافتہ بجملة و جب بناء ہ۔

ضابطہ (۲۸۸): معرب کا تابع معرب ہی ہوتا ہے۔ اور مبنی کا تابع بھی معرب ہوتا ہے۔ جیسا

کہ منادی کے تابع میں: یا بیہ الرجل ، لا حول و لا قوۃ الا باللہ۔

◀ اعراب کے لئے ضوابط ▶

اعراب کی تعریف: جس کا حاصل یہ ہے کہ اعراب وہ شئی ہے کہ جس کی وجہ سے معرب کا آخر مختلف ہو۔ تاکہ وہ اختلاف دلالت کرے ان معانی پر جو کہ پے در پے معرب پر وارد ہوتے ہیں یعنی معنی فاعلیت اور مفعولیت اور اضافت چونکہ یہ معانی مختلف اور متضاد ہیں، اور ہر ایک معنی تقاضا کرتا ہے علامت کو تو ہر ایک معنی کے لیے مستقل علامت مقرر کی گئی ہے معنی فاعلیت کے لیے علامت رفع کو مقرر کیا گیا ہے اور معنی مفعولیت کے لیے نصب اور معنی اضافت کے لیے جر کو مقرر کیا گیا ہے اور اس علامت اور نشانی کا نام اعراب ہے۔

وجہ تسمیہ: اعراب کا لغوی معنی اور وجہ تسمیہ۔ کہ جسمیں دو احتمال ہیں۔ (۱) یہ مشتق ہے اعراب باب افعال سے بمعنی اظہار اور واضح کرنا اور اعراب بھی چونکہ معانی متضاد کو واضح کرتا ہے اس لیے اس کا نام اعراب رکھا گیا۔

(۲) یہ ماخوذ ہے عربت معدنہ سے بمعنی معدہ فاسد ہو گیا۔ پھر جب باب افعال کی طرف منتقل کیا اور ہمزہ سلب کے لیے بنایا گیا تو اعراب کا معنی ازالہ فساد ہو گیا اور اعراب کو اس لیے اعراب کہا گیا کہ یہ بھی بعض معانی کا بعض کے ساتھ التباس کے فساد کو زائل کرتا ہے۔

اعراب کے انواع: کہ اعراب کی تین قسمیں ہیں۔ (۱) رفع (۲) نصب (۳) جر۔ رفع فاعل ہونے کی علامت ہے اور نصب مفعول ہونے کی علامت ہے اور جر اضافت کی علامت ہے۔
وجہ حصول: اعراب دو حال سے خالی نہیں عمدہ کی علامت ہوگی یا فضلہ اگر عمدہ کی علامت ہو تو یہ رفع ہے۔ اگر فضلہ کی علامت ہو تو پھر دو حال سے کہ فضلہ پر بالذات دلالت کرے گا یا بالواسطہ اگر بالذات دلالت کرتا ہے تو یہ نصب ہے اور اگر بالواسطہ دلالت کرے تو یہ جر ہے۔

ضابطہ (۲۸۹): اعراب کی تین قسمیں ہیں۔ (۱) اعراب لفظی (۲) اعراب تقدیری یہ دونوں معرب کے ساتھ خاص ہیں۔ (۳) اعراب محلی یعنی مبنی کے ساتھ خاص ہیں۔

ضابطہ (۲۹۰): اعراب حکائی : جب کسی لفظ پر من حیث اللفظ حکم لگانا مقصود ہو تو عامل کے مطابق اعراب پڑھنا بھی جائز ہے۔ اور اسی مسوعہ حالت پر پڑھنا بھی جائز ہے، جس کو اعراب حکائی کہتے ہیں۔

ضابطہ (۲۹۱): اعراب علی سبیل التوہم : کسی معدوم چیز کو موجود کا حکم دے کر اس کا اعراب پڑھا جائے جس کے لئے دلیل کثرت استعمال ہوتی ہے جیسے: ما زید قائم اس میں اگرچہ قائم پر (باء) جارہ موجود نہیں معدوم ہے لیکن اس کو موجود ہی فرض کرتے ہوئے قائم پر جر پڑھی جائے۔ اور ایسے ہی یہ شعر ہے۔

بدالی انی لست مدرك ما مضی

ولا سابق شئیا اذا كان جائیا

اس میں (سابق) پر باء کو تحقق الوجود فرض کرتے ہوئے جر پڑھی جا رہی ہے۔ جس کے لئے دلیل یہ ہے کہ متنی کی خبر پر باء کا داخل ہونا کثیر ہے۔ اس کو "اعراب علی سبیل التوہم" کہتے ہیں۔

ضابطہ (۲۹۲): جر جوار: پہلے اسم مجرور کے ساتھ جوار و اتصال کی وجہ سے دو سے اسم پر بھی جر پڑھ لی جائے اس کو جر جوار کہتے ہیں۔ بشرطیکہ معنوی اشتباہ نہ ہو جیسے: و امسحوا برؤوسکم و ارجلكم۔

ضابطہ (۲۹۳): اگر کلمہ ثنائی جس کا دوسرا حرف، حرف علت ہو اور مقصد اعراب دینا ہو تو دوسرے حرف کو مشدو کر کے اعراب پڑھا جائے گا جیسے: (لو) حدیث میں آتا ہے: ایاکم و اللو فان اللو تفتح عمل الشيطان اور اگر آخر میں الف ہو تو دوسرے الف کو ہمزہ سے تبدیل کر دیا جائے گا جیسے: ما، لا۔

اسم متمکن کی باعتبار اعراب سولہ قسمیں ہیں

پہلا قسم مفرد منصرف صحیح۔ جیسے: زید مفرد سے مراد جو مقابل تثنیہ و جمع ہے اور صحیح نحو یوں کے نزدیک یہ ہے کہ لام کلمہ کے مقابلہ میں حرف علت نہ ہو۔

دوسرا قسم مفرد جاری مجرائے صحیح۔ اس کو کہتے ہیں کہ لام کلمہ کے مقابلہ میں حرف علت تو ہو لیکن ما قبل ساکن ہو۔ دلو، ظنی

تیسرا قسم جمع مکسر۔۔ جیسے: رجال۔ ان تینوں قسموں کا اعراب رفع ضمہ کے ساتھ اور نصب فتح کے ساتھ اور جر کسرہ کے ساتھ۔ جیسے: جاء، نی زید و دلو و رجال الخ۔ یہ مکسر جمع کی صفت، صفت، بحالی متعلقہ ہے تقدیر عبارت کیوں ہوگی الجمع المكسر واحده جو تھا قسم جمع مؤنث سالم: اس کا اعراب رفع ضمہ کے ساتھ نصب اور جر کسرہ کے ساتھ۔ جیسے: هن، مسلمات و رايت مسلمات و مررت بمسلمات۔

(۱) اذرع، عرفات منصرف ہے اس لیے کہ تاء محض تانیث کی نہیں۔ بلکہ الف تاء مل کر جمع کے لیے ہے۔ حالانکہ سبب تاء تانیث محض ہوتی ہے۔

(۲) غیر منصرف ہیں جس پر کسرہ اور تونین بھی آئیگی لیکن یہ تونین ممکن کی نہیں بلکہ قابل کی ہے جو ممنوع نہیں اور کسرہ کا آنا اس کی اصلی حالت پر ہے اور اس قاعدہ سے مستثنیٰ ہے۔

(۳) غیر منصرف ہیں جس پر کسرہ تو آئے گی لیکن تونین نہیں۔

پانچواں قسم غیر منصرف: اس کا اعراب رفع ضمہ کے ساتھ نصب و جر فتح کے ساتھ جیسے جاء، نی عمر و رايت عمر و مررت بعمر۔

چھٹا قسم اسمائے ستہ مکبرہ: اب، اخ، حم، هن، فم، ذومال۔ ان کا اعراب رفع واو کے ساتھ اور نصب الف کے ساتھ اور جریاء کے ساتھ۔ جیسے: جاء، نی اخوك، و رايت، اخاك و مررت باخيك لیکن اسمائے ستہ مکبرہ کو یہ اعراب دینے کے لئے چار شرطیں ہیں۔

(۱) یہ اسمائے ستہ مکبر ہوں۔ (۲) یہ اسمائے ستہ مکبرہ موحد ہوں۔

(۳) کہ مضاف ہوں۔ (۴) مضاف بھی ہوں غیر یاہ متکلم کی طرف۔

نائدہ: جمہور بصرین کا مذہب یہ ہے کہ اسمائے ستہ مکبرہ معرب بالحرکت ہیں اور ان کا اعراب بالحرکت تقدیری ہے اور سیبویہ ابوعلی فارسی کہتے ہیں کہ ان کا اعراب بالحرکت تقدیری ہے

(صحیح العوام ص ۱۲۶)

ساقواں قسم تثنیہ جیسے: رجالان

آٹھواں قسم، ملحق بہ تثنیہ جیسے: کلا، کلتاجب مضاف ہوں ضمیر کی طرف۔

نواں قسم، مشابہ بالتثنیہ اثنان، اثنتان۔ ان تینوں کا اعراب رفع الف کے ساتھ اور نصب اور جر یا اقبل مفتوح کے ساتھ۔ جیسے: جاء الرجلان کلہما و اثنتان۔

دسواں قسم، جمع مذکر سالم۔ جیسے: مسلمون۔

گیارہواں قسم، ملحق بالجمع جیسے: اولو

بارہواں قسم، مشابہ بالجمع جیسے: عشرون: سے تسعون تک ان کا اعراب رفع واو کے ساتھ نصب اور جر کے یا اقبل مکسور کے ساتھ۔

تیرہواں قسم، اسم مقصور جیسے: موسیٰ

چودھواں قسم غیر جمع مذکر سالم مضاف ہو یا ے متکلم کی طرف۔

ان دونوں کا اعراب رفع تقدیری کے ساتھ نصب تقدیر فتح کے ساتھ اور جر تقدیر کسرہ کے ساتھ۔ جیسے: جاء نبي موسى، رايت، موسى، مورت بموسی۔

پندرہواں قسم اسم منقوص رفع اور جر تقدیری لیکن نصب فتح لفظی کے ساتھ۔

جیسے: جاء القاضي، رايت، القاضي، مورت بالقاضي۔

سولہواں قسم جمع مذکر سالم جو مضاف یا ے متکلم کی طرف اس کا اعراب رفع

تقدیر واو کیساتھ نصب اور جر یا ے لفظی کے ساتھ۔ جیسے: جاء نبي مسلمي رايت مسلمي، مورت بمسلمي۔

مضارع کے تین اعراب ہیں۔ رفع، نصب، جزم۔

رفع: وہ ضمہ یا اثبات نون ہے جو عامل کا مقتضی بیان کرے۔

نصب: وہ فتح یا حذف نون ہے جو عامل کا مقتضی بیان کرے۔

ہجوم : وہ سکون یا حذف نون یا حذف حرف علت ہے جو عامل کا متعین بیان کرے۔

مضارع باعتبار اقسام اعراب کے چار قسم پر ہے۔

پہلا قسم : مفرد صحیح جو مجرد ہو ایسی ضمیر بارز سے جو ثنیۃ اور جمع مذکر اور واحد مؤنث مخاطبہ کے

لئے ہوتی ہے یعنی یہ اعراب ان صیغوں کے لئے ہے جن آخر میں نون نہیں اور یہ پانچ ہیں۔

(۱) واحد مذکر غائب جیسے یفعل

(۲) واحدہ مؤنثہ غائبہ جیسے تفعل

(۳) واحد مذکر مخاطب جیسے تفعل

(۴) واحد متکلم جیسے افعل

(۵) جمع متکلم جیسے نفعل۔ جب کہ صحیح ہوں۔ تو ان کا اعراب رفع ضمہ کے ساتھ اور نصب فتح

کے ساتھ اور جزم سکون کے ساتھ۔ جیسے: ہو یضرب، تضرب، اضرب، یضرب، لن یضرب،

لن تضرب، لن تضرب لن اضرب لن تضرب، لم یضرب، لم تضرب، لم تضرب لم اضرب

لم تضرب۔

یاد رکھیں مضارع کل چودہ صیغے ہیں جن میں سے دو تومنی ہیں (۱) جمع مؤنث غائبات یفعلن

(۲) جمع مؤنث مخاطبات تفعلن۔ بقایا بارہ بیچ گئے۔ ان بارہ میں سے سات کے ساتھ ضمیر بارز

ہوتی ہے۔ چار صیغے ثنیۃ کے یفعلان، تفعلان، تفعلان، تفعلان اور دو صیغے جمع مذکر کے یفعلون،

تفعلون اور ایک واحدہ مؤنثہ مخاطبہ تفعلین بقایا پانچ صیغے رہ گئے ان کو ایہ اعراب دیا گیا ہے۔

فائدہ یہاں صحیح سے مراد وہ صحیح نہیں جو صرفی حضرات کی اصطلاح میں بلکہ یہاں صحیح مراد ہے

جو نحو یوں کی اصطلاح میں ہے۔ نحو یوں کی اصطلاح میں صحیح اسکو کہتے ہیں جس کے آخر میں حرف

علت نہ ہو۔ لہذا مہموز اور مثال اور مضاعف اور اجوف سب صحیح میں داخل ہیں۔

دوسرا قسم مفرد متعل وادی اور یائی کے بھی بھی پانچ صیغے۔ ان کا اعراب رفع تقدیر ضمہ

کے ساتھ اور نصب فتح لفظی کے ساتھ اور جزم لام کلمہ کے حذف کے ساتھ۔ جیسے: ہو یغزو،

ویری، ولن یرمی، لم یغز، لم یوم۔

تیسرا قسم مفرد متصل الفی کے بھی بھی پانچ صیغے۔ جیسے: یرضی انکا اعراب رفع تقدری ضمہ کے ساتھ اور نصب تقدیر فتح کے ساتھ اور جزم لام کے حذف کے ساتھ جیسے: ہو یرضی، لن یرضی، لم یرض۔

چوتھا قسم باقی سات صیغے ضمیر بارز مرفوع والے۔ چار تثنیہ کے اور دو جمع مذکر کے اور ایک واحدہ مؤنثہ مخاطبہ کا خواہ صحیح ہوں یا غیر صحیح۔ ان کا اعراب رفع اثبات نون کے ساتھ نصب اور جزم حذف نون کے ساتھ۔ جیسے: هما یضربان و یغزوان و یرمیان و یرضیان، ہم یضربون و یغزون و یرمون، الخ

﴿ غیر منصرف کے لئے ضوابط ﴾

(۱) : الصرف وعدم الصرف کے اعتبار سے اسم کی دو قسمیں ہیں۔

(۱) منصرف (۲) غیر منصرف

اسم منصرف: (۱) وہ اسم جس میں اسباب منع صرف کے دو سبب یا ایک سبب جو دو کے قائم مقام ہو وہ نہ پایا جائے۔

اسم غیر منصرف: وہ اسم جس میں اسباب منع صرف کے دو سبب یا ایک سبب جو قائم مقام دو سبب کے موجود ہوں۔

اسباب منع صرف نو ہیں:

ابن نحاس نے اسباب منع صرف کو ایک شعر میں جمع کیا ہے شعر

رکب وزد عجمۃ فالوصف قد کملا

اجمع وزن عاد لا انت بمعرفة

(شرح التصريح صفحہ ۳۱۶ جلد نمبر ۲)

ضابطہ (۲۹۴): غیر منصرف کا حکم یہ ہے کہ اس پر کسرہ اور تنوین داخل نہیں ہو سکتی۔ عن عمر

بن الخطاب - شهر رمضان الذي انزل فيه القرآن، - لقد نصرکم الله فی مواطن

کثیرۃ الایۃ۔ اذ قال اللہ یعیسیٰ ابن مریم، الایۃ۔

ضابطہ (۲۹۵): عدل کی دو قسمیں ہیں۔ (۱) عدل تحقیقی (۲) عدل تقدیری،

عدل تحقیقی: اسے کہتے ہیں جس میں اس کے اصل (معدول عنہ) پر کوئی دلیل موجود ہو۔

جیسے: فانكحوا ما طاب لكم من النساء مثنى وثلث ورباع، پس ثنی وثلث ورباع معدول

ہیں اثنتین، اثنتین وثلثة ثلثہ واربعة اربعة سے دلیل یہ ہے کہ ثنی وثلث ورباع ہیں تکرار

کے معنی پائے جاتے ہیں، تو تکرار معنی تکرار لفظ پر دلالت کرتا ہے۔

عدل تقدیری: جس میں اصل پر کوئی دلیل موجود نہ ہو۔ جیسے: عن عمر بن الخطاب عمر

عامر سے معدول ہے اور اس پر کوئی دلیل موجود نہیں پس ہم نے بغیر کسی دلیل کے عمر کو عامر سے

مان لیا تاکہ عمر میں دو سبب پائے جائیں۔

ضابطہ (۲۹۶): عدل اور وزن فعل ایک ساتھ جمع نہیں ہو سکتے اس لئے کہ عدل کے محدود

اوزان میں جن میں کوئی بھی وزن فعل میں نہیں ہوتا، اوزان عدل مندرجہ ذیل ہیں۔

(۱) مفعول (۲) فعل (۳) فعل

(۴) فعل (۵) فعال (۶) فعال

ضابطہ (۲۹۷): وصفت وعلیت جمع نہیں ہو سکتے کیونکہ وصف دلالت کرتا ہے ایسی ذات

سمیہ پر جس میں بعض صفات کا اعتبار ہوتا ہے جب کہ علم ذات معینہ پر دال ہوتا ہے۔

ضابطہ (۲۹۸): وصف میں شرط یہ ہے کہ اصل وضع میں وہ وصف ہو، لہذا اسود، ارقم

سانپوں کے نام ہیں لیکن پھر بھی غیر منصرف ہیں اور اربع عدم وصفت فی الاصل کی وجہ سے

منصرف ہے۔

ضابطہ (۲۹۹): تانیث بالتاء کے سبب منع صرف بننے کی شرط یہ ہے کہ وہ علم ہو۔ جیسے:

طلحة ودجاجة

ضابطہ (۳۰۰): تانیث لفظ بالتاء میں تاء اگرچہ تانیث نہ ہو پھر بھی وہ سبب منع صرف

ہے۔ جیسے: طلحة۔

ضابطہ (۳۰۱): تانیث معنوی کا چوتھا حرف تائے تانیث کے قائم مقام ہوتا ہے، گویا کہ تانیث وہاں بالفعل موجود ہے۔ لہذا وہ تانیث لفظی کے حکم میں ہوگا، جیسے: زنب، عقرب جب کہ علم ہو۔

ضابطہ (۳۰۲): اگر تانیث معنوی ثلاثی، ساکن الاوسط غیر عجمہ ہو تو دونوں وجہیں جائز ہیں۔ جیسے: ہند،

ضابطہ (۳۰۳): تانیث بالتاء عجمہ اور ترکیب کے سبب منع صرف بننے کی شرط علیت ہے۔ جیسے: طلحة، ابراہیم، بعلبک۔ البتہ ترکیب میں یہ بھی ضروری ہے کہ وہ علم اضافت و اسناد کے ہو۔

ضابطہ (۳۰۴): عجمہ کے لئے علیت اور زائد علی التلاش یا ثلاثی متحرک الاوسط شرط ہے۔ لہذا ابراہیم غیر منصرف، نوح، لوط، شیش منصرف اور شتر غیر منصرف ہے۔

ضابطہ (۳۰۵): جمع متبئی الجموع اور تانیث بالالفین سبب منع صرف بننے میں کسی دوسرے سبب کے محتاج نہیں۔ کیونکہ قائم مقام دو سبب کے ہوتے ہیں۔

ضابطہ (۳۰۶): صیغہ متبئی الجموع کے دو وزن ہیں۔

(۱) الف جمع کے بعد دو حرف ہوں، مشدد یا مخفف۔ جیسے: دو اب اور مساجد۔

(۲) الف جمع کے بعد حرفوں تو ایسی صورت میں پہلا حرف کسور اور دوسرا ساکن اور تیسرا تابع

ہوگا۔ عامل کا۔ جیسے: مصابح و کما قال اللہ تعالیٰ، وغرایب سود آلایۃ۔

ضابطہ (۳۰۷): صیغہ متبئی الجموع کے وزن پر اگر ایسا صیغہ آجائے جو تانیث کو قبل کرتا ہو تو وہ منصرف ہوگا۔ جیسے: صبا قلہ، آخر میں تاء ہے۔

ضابطہ (۳۰۸): صیغہ متبئی الجموع اور الف مقصورہ دو سببوں کے قائم مقام اس طرح ہیں کہ جمع میں ایک جمعیت ہے اور ایک لزوم جمعیت ہے اور الف مقصورہ میں ای تانیث ہے اور ایک

لزوم تانیث۔

ضابطہ (۳۰۹): ترکیب کے سبب منع صرف بننے کیلئے شرط ہے کہ علم ہو بغیر اضافت اور اسناد

کے۔ جیسے: بعلبک

ضابطہ (۳۱۰): الف نون زائد تان اگر اسم میں ہوں تو سبب منع صرف بننے کے لئے شرط

ہے علم ہونا۔ جیسے: عثمان، عمران اور اگر صفت میں ہوں تو سبب منع بننے کے لئے شرط ہے۔ کہ اس

کی مؤنث فعلا نة کے وزن پر نہ ہو۔ جیسے: سکوان۔

ضابطہ (۳۱۱): وزن فعل کے سبب منع صرف بننے کے لئے شرط ہے کہ یا تو وہ وزن فعل

کے ساتھ خاص ہو اور اگر اسم میں پایا جائے تو بھی منقول عن الفعل ہو۔ جیسے: شمر

ضابطہ (۳۱۲): اگر وزن فعل کا وزن اسم اور فعل میں مشترک ہو تو اس کے لئے شرط یہ ہے

کہ ابتداء میں حروف اتین میں سے کوئی حرف ہو اور آخر میں تا کو قبل نہ کرے۔ جیسے: احمد، یزید

ضابطہ (۳۱۳): لفظ حضا جو بروزن مساجد اگر چہ اس کا اطلاق مفرد اور جمع دونوں پر یکساں

ہوتا ہے لیکن چونکہ اصل میں حضا جو کی جمع ہے لہذا غیر منصرف ہے۔

ضابطہ (۳۱۴): جمع مذکر مؤنث سالم میں اگر چہ تین ممکن غائب ہو جاتی ہے لیکن عند

الاکثر یہ منصرف ہے۔ مثل: فاذا افضتم من عرفات (الایۃ)

ضابطہ (۳۱۵): غیر منصرف مناسبت کی وجہ سے بھی منصرف بن جاتا ہے۔ جیسے: سلا سلا و

اغلا لا الایۃ

ضابطہ (۳۱۶): عدل کی چار اقسام ہیں۔

(۱) عدل عدد میں۔ جیسے: احاد مثنیٰ (۲) عدل اعلام میں۔ جیسے: عمر۔

(۳) عدل لام میں۔ جیسے: سحر (۴) عدل لام میں حکما۔ جیسے: اخر

ضابطہ (۳۱۷): اگر الفاظ یا اوزان غیر منصرف کے الفاظ اور اوزان سے متفق ہو جائیں تو

اس کا کوئی اعتبار نہیں الفاظ کی مثال: اسحاق اسماء انبیا میں ہونے کی وجہ سے منصرف ہے۔

لیکن اسحاق جو کہ جو کہ مصدر ہے اسحق الفرع اذا زهب لنبه کا الفاظ میں متصل ہو سکی وجہ سے غیر منصرف نہیں، اوزان کی مثال، جالوت، طالوت، اور قارون اسمائے غیر منصرف ہیں۔ لیکن ان کے ہم وزن جاموس، طاؤوس اور اراقود منصرف ہیں۔

ضابطہ (۳۱۸): جس اسم کے آخر میں الف تانیث مقصورہ ہو تو ضرورت شعری کی وجہ سے

منصرف نہیں بنتا۔ جیسے: حبلی

ضابطہ (۳۱۹): غیر منصرف کی علامت غیر منصرف کی فقط دو قسمیں ہیں۔ باقی سب

منصرف ہیں۔ (۱) نکرہ (۲) علم۔

پہلا قسم: اگر علم ہو کر ان چھ اسموں میں سے کوئی اسم ہو تو غیر منصرف ہوگا ورنہ وہ علم منصرف

ہوگا وہ چھ اسم یہ ہیں۔ (۱) مؤنث لفظی یا معنوی ہو جیسے: طلحہ، زینب۔

(۲) الف نون زائدہ تان جیسے: عثمان، سلمان، عمران۔

(۳) وزن فعل ہو جیسے: احمد، یشکر۔

(۴) مرکب منع صرف جیسے: بعلبک۔

(۵) عجمہ ہو جیسے: ابراہیم۔

(۶) عدل ہو جیسے: عمرو، زفر

دوسرا قسم نکرہ: اگر نکرہ ہو تو پھر دیکھیں ان چھ اسموں میں سے کوئی اسم ہے یا نہیں اگر

ہے تو غیر منصرف اگر نہیں تو منصرف وہ چھ اسم یہ ہیں۔ (۱) افعال صفتی ہو۔ احمر۔

(۲) فعلاں صفتی ہو جیسے: سکران۔

(۳) اسم عدد فعال یا مفعول کے وزن پر ہو جیسے: ثلاث و مثلث۔

(۴) الف مقصورہ تانیث ہو۔ حبلی۔

(۵) الف مدودہ زائدہ ہو۔ حمراء۔

(۶) جمع اقصى جیسے: مساجد، مصابیح۔ ان کے علاوہ باقی سب منصرف ہیں۔

(مزید تفصیل تحریر شرح تنویر میں ہے)۔

ضابطہ (۳۲۰): کبھی غیر منصرف کے ساتھ مناسبت کی وجہ سے منصرف کو غیر منصرف بنا دیا جاتا ہے (تنویر دیکھئے)۔

ضابطہ (۳۲۱): کل مصغر لم یذهب تصغیر وہ احد سبہ فہو غیر منصرف و الافمنصرف۔

ضابطہ (۳۲۲): غیر منصرف پر الف لام داخل ہو جائے یا اضافت ہو جائے تو کسرہ داخل ہو سکتی ہے۔

نوٹ: منصرف کی دو قسمیں ہیں (۱) حقیقی (۲) جعلی۔

منصرف حقیقی کی تعریف گزر چکی ہے اور منصرف جعلی کے اسباب پانچ ہیں۔

(۱) ضرورت شعری جیسے ماقبل میں شعر گزر چکا ہے۔

(۲) تناسب بین الکلمتین جیسے سلا سلا۔

(۳) تنکیر بعد علیت جیسے لکل فرعون موسیٰ۔

(۴) الف لام کا دخول جیسے وانتم عاکفون فی المساجد۔

(۵) غیر منصرف کی اضافت کرنے سے جیسے ان الصفا والعمرة من شعائر اللہ

ضابطہ (۳۲۳): لفظ رخصن اگرچہ غیر منصرف ہے مگر کلام عرب میں بغیر الف لام کے استعمال

نہیں ہوا ہے۔ یہاں اختلاف صرف ذہنی ہے۔ خارج میں اس کا کوئی ثمرہ نہیں۔

انبیاء کرام علیہم السلام کے نام

انبیاء کرام علیہم السلام کے ناموں میں سے سات منصرف ہیں۔ محمد، صالح، ہود،

شعیب، عربی منصرف ہیں اور نوح، لوط، شیث، عجمہ منصرف ہیں باقی تمام عجمہ غیر

منصرف ہیں۔

نوٹ: عزیر میں دو وجہ ہیں اگر عربی ہو تو عزیر سے تو منصرف ہوگا اور اگر عجمی ہو تو

اسماء

اسم شیطان

عزازيل

غير معروف ہونے

علم و کفر

بين الابلاس وهو الاسد۔
غير معروف ہونے مشبہ الجماعہ۔

ابليس

عكريل

عكصي

غير معروف ہونے

علم و کفر

اسماء و الشهور

مُعرف

غير معروف

رجب

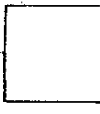

صفر

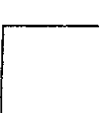

مُحَرَّمُ الْأَعْرَابِ



رمضان

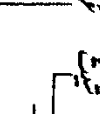

شبان

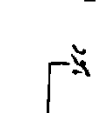

بوجه عدل و علم

سودت از

الطقتش . الربحيب

بوجه الكفاية

بوجه علم و

الفنون

اسماء و انبياء عليهم السلام

مُعرف

غير معروف

غير معروف

بأن تارة غير معروف

بأن تارة غير معروف

بأن تارة غير معروف

بوجه فقدان الشرف

عجبي

عكريل

غير معروف

عجبي

غير معروف

عجبي

غير معروف

عجبي

غير معروف

عجبي

غير معروف

اسماء و الآيات

عربي

عجبي

غير معروف

غير معروف

غير معروف

غير معروف

غير معروف

غير معروف

غير معروف

غير معروف

غير معروف

غير معروف

غير معروف

غير معروف

غير معروف

غير معروف

غير معروف

غير معروف

غير معروف ہونے علم و کفر

بأن تارة غير معروف

بأن تارة غير معروف

بأن تارة غير معروف

بأن تارة غير معروف

بأن تارة غير معروف

بأن تارة غير معروف

بأن تارة غير معروف

بأن تارة غير معروف

بأن تارة غير معروف

بأن تارة غير معروف

بأن تارة غير معروف

علمیات

علت کا اسباب متغیر کے ساتھ تعلق

متغیر

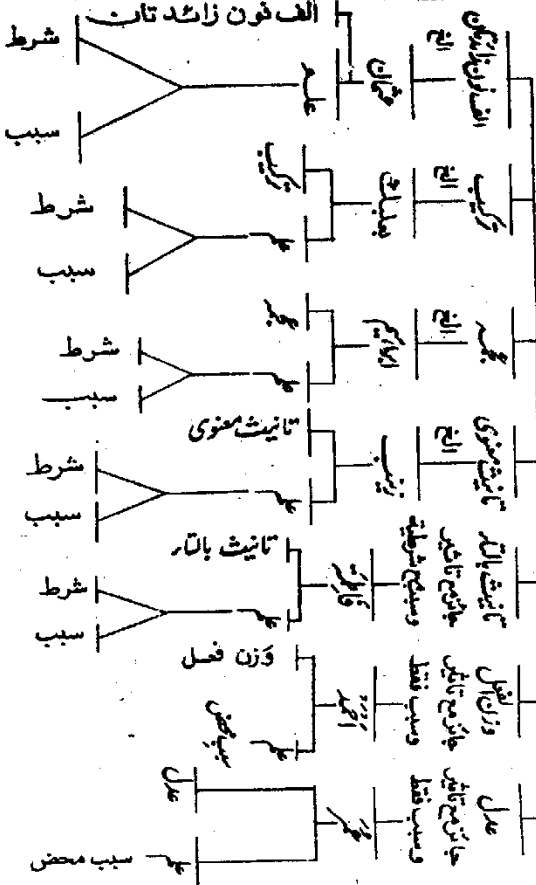

یہ بھی اگر کسی کا علم رکھی جانے تو علمیت تو ہوگی...

یہ اگر کسی کا نام رکھا جائے علمیت تو ہوگی۔ لیکن مؤثر نہ ہوگی بلکہ یہ بوجہ صحیح منتہی الجہوں غیر منفرد ہوگا۔

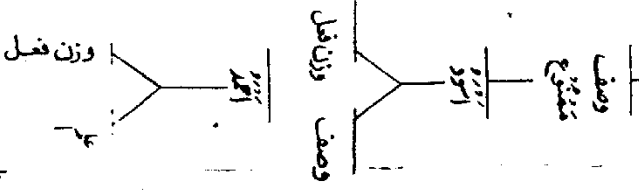

غیر منصرف ہوگا۔

ضابطہ (۳۲۴): لفظ حسان (ایک صحابی کا نام ہے) اور ابان میں (ایک راوی کا نام ہے) منصرف اور غیر منصرف دونوں وجہیں جاتے ہیں۔ لیکن ابان میں عدم انصراف راجح ہے۔ منصرف اسی وقت ہونگے جب حسان اور ابان میں الف ونون زائد نہ مانا جائے، ورنہ غیر منصرف ہونگے۔

ضابطہ (۳۲۵): لفظ قرآن میں اگر چہ علیت اور الف نون زائد تان ہیں لیکن پھر بھی منصرف ہے۔ جیسے: وانه لقرآن کریم وجہ یہ ہے کہ اس میں علیت کیلیاں الف لام شرط ہے یعنی الف ولام کے ساتھ مل کر علم ہے اور لاف لام جب غیر منصرف پر داخل ہو تو وہ منصرف بن جاتا ہے۔

ملانکہ کے نام

ملانکہ کے ناموں سے چار ناموں کے علاوہ سب عجمہ غیر منصرف ہیں اور چار عربی ہیں جن میں سے رضوان، عربی غیر منصرف اور منکو، نکبو، مالک یہ عربی منصرف ہیں اور

شہور کے اسلامی نام

مہینوں کے اسلامی ناموں سے چھ منصرف اور چھ غیر منصرف ہیں وہ یہ ہیں۔ (۱) جمادی الاولیٰ (۲) جمادی الاخریٰ (۳) شعبان (۴) رمضان (۵) صفر (۶) رجب۔

قبیلے اور جگہ کے نام

اور قبیلے اور جگہ کے ناموں میں سے اگر ان میں تانیث معنوی کے علاوہ دو سبب موجود ہوں تو یہ ہمیشہ غیر منصرف ہوں گے۔ جیسے: قلب اگر تانیث معنوی کے علاوہ دو سبب نہیں ہیں تو پھر دیکھیں گے عرب سے مسوع منصرف ہے یا غیر منصرف اگر غیر منصرف ہے تو ہمیشہ غیر منصرف پڑھا جائے گا۔ جیسے: ہود، مجوس، دمشق۔ اگر عرب سے منصرف مسوع ہے تو منصرف پڑھیں گے۔ جیسے: بنو کلب، بنو ثقیف، حنین ہمیشہ منصرف ہیں اس کے علاوہ یعنی ان تینوں صورتوں کے علاوہ منصرف اور غیر منصرف پڑھنا جائز ہے اگر مذکر کی تاویل میں کر دیا جائے تو غیر منصرف مؤنث کی تاویل میں غیر منصرف۔

ضابطہ: ایلیس غیر منصرف ہے جس میں علم اور عجمہ ہے یا عربی ہے جو ابلا اس سے مشتق ہے یہ شبیہ عجمہ کی وجہ سے غیر منصرف ہے۔ لیکن پھر بھی عجمی کے ساتھ مشابہت کی وجہ سے غیر منصرف ہے۔ کیونکہ عرب اس کو استعمال نہیں کرتے۔ (حفری صفحہ ۱۰۶ جلد نمبر ۲)

ضابطہ (۳۲۶): غیر منصرف کو نکرہ بنانے کی دو صورتیں ہیں۔ (۱) علم سے مسمیٰ مراد لیا جائے (۲) علم سے کنایہ وصف مشہور مراد ہو۔ جیسے: لکل فرعون موسیٰ ای لکل مبطل محق۔

◀ جملہ کے لئے ضوابط ▶

جملہ کی چار تقسیمات ہیں

تقسیم اول: جملہ کی دو قسمیں ہیں (۱) خبریہ (۲) انشائیہ

جملہ خبریہ کی تعریف (۱): جملہ خبریہ وہ ہے جس کے کہنے والے کو سچا اور جھوٹا کہا جاسکے۔ یا درکھیں صدق و کذب کلام اور متکلم دونوں کی صفت بنایا جاسکتا ہے۔

(۲) ما قصد به الحکایة عن الواقع۔ جملہ خبریہ وہ ہے جس سے کسی واقعہ کی حکایت مقصود ہو۔ کہ خارج میں ایک نسبت موجود ہوتی ہے اسکو الفاظ کے ذریعے نقل کرنا۔ اس نقل میں دو احتمال ہیں۔ اگر نقل صحیح ہو تو صدق ورنہ کذب۔ اگر نقل کارادہ نہ ہو تو انشاء۔

(۳) ما لا يتوقف تحقق مضمونها على النطق بها۔

جملہ انشائیہ کی تعریف

(۱) جملہ انشائیہ وہ ہے جس میں سچ اور جھوٹ کا احتمال نہ ہو۔

(۲) ما لا يقصد به الحکایة عن الواقع جس میں حکایت واقع مقصود نہ ہو۔

(۳) ما يتوقف تحقق مضمونها على النطق بها۔

تقسیم ثانی: جملہ خبریہ کی چار قسمیں ہیں۔

(۱) اسمیہ (۲) فعلیہ (۳) ظرفیہ (۴) شرطیہ۔

جملہ اسمیہ: وہ ہے کہ اجزائے اصلیہ میں سے پہلا جزء اسم ہو جیسے: زید قائم۔

عمرو فی الدار۔ فی الدار متعلق ہے ثبت کے۔ ثبت کی جگہ فی الدار کو رکھ دیا گیا۔

اب یہ شبہ فعل (فی الدار) ثبت والا عمل کرتا ہے۔ کہ ثبت کی ضمیر فی الدار میں منتقل ہو گئی ہے۔ اب یہ اپنے فاعل ضمیر سے ملکر جملہ ظرفیہ ہو کر خبر ہے زید کی۔ عند بعض

جملہ فعلیہ: وہ ہے کہ اجزائے اصلیہ میں سے پہلا جزء فعل ہو جیسے: قام زید۔

جملہ فعلیہ کا پہلا جزء مسند ہوتا ہے جس کو فعل کہتے ہیں اور دوسرا مسندالیہ ہوتا ہے جس کو فاعل یا نائب فاعل کہا جاتا ہے۔

نائدہ اور اسائے افعال خواہ بمعنی ماضی ہوں یا بمعنی امر۔ یہ بھی جملہ فعلیہ ہوتے ہیں۔ اس لیے کہ فعل کا قائم مقام ہیں۔

جملہ ظرفیہ کی تعریف: جملہ ظرفیہ وہ ہے جس کا جزء اول ظرف ہو یا جار مجرور مسند ہو

اور جزء ثانی مسندالیہ فاعل ہو جیسے: ما فی الدار رجل۔ فی الدار متعلق ہے ثبت کے۔ ثبت کی جگہ فی الدار کو رکھ دیا گیا۔ اب یہ شبہ فعل (فی الدار) ثبت والا عمل کرتا ہے کہ رجل کو فاعلیت کی بناء رفع دیتا ہے۔ معنی اللیب ۳۷۲

جملہ شرطیہ: جملہ شرطیہ وہ ہے جو شرط و جزاء سے مرکب ہو۔

جملہ انشائیہ کی تین قسمیں ہیں۔

اسمیہ: جیسے: ثبت زید حاضر۔

فعلیہ: جیسے: هل ضرب زید۔

ظرفیہ: جیسے: افی الدار رجل۔

ضابطہ (۳۲۷): جملہ خبریہ اور انشائیہ: کی علامت: اگر تیرہ اقسام میں سے

کوئی قسم ہو تو جملہ انشائیہ اور اگر نہیں تو جملہ خبریہ ہوگا۔ اور تیرہ اقسام یہ ہیں۔ (۱) امر (۲) نہی

(۳) استفہام (۴) تنہی (۵) ترحی (۶) عقود (۷) نداء (۸) عرض (۹) قسم

(۱۰) تعجب (۱۱) تخصیص (۱۲) دعاء (۱۳) مدح و ذم۔

جملہ کی چار قسمیں ہیں (۱) جملہ اسمیہ (۲) جملہ فعلیہ

(۳) جملہ ظرفیہ (۴) جملہ شرطیہ

جملہ اسمیہ: اس کی علامت اور پہچان، دو جزء مقصودی میں سے پہلی جزء اسم ہو اور دوسری جزء خواہ اسم ہو یا فعل جیسے: زید قائم، زید قام۔

جملہ فعلیہ: کی علامت یہ ہے کہ دو جزئیں مقصودی میں سے پہلی جزء فعل ہو جیسے: قام زید۔

جملہ ظرفیہ: کی علامت اور پہچان، کہ دو جزئیں مقصودی میں سے پہلی جزء ظرف ہو جیسے: لا فیہا غول بہ داء۔

جملہ شرطیہ: کی علامت یہ ہے کہ شروع میں ادواۃ شرط میں سے کوئی ادواۃ ہو جیسے: من جاء بالحسنة فله عشر امثالها۔

تقسیم ثالث: جملہ کی دو قسمیں ہیں۔ (۱) صغریٰ (۲) کبریٰ

جملہ صغریٰ: وہ جملہ ہے جو خبر واقع ہو جیسے: زید ابوہ قائم

جملہ کبریٰ: وہ جملہ ہے جس میں خبر جملہ ہو جیسے: لکننا هو اللہ ربی۔ اصل میں لکن ان هو اللہ ربی تھا۔ ہمزہ کو اعتباراً حذف کر دیا گیا۔ اور عنداً بعض قیاساً حذف کیا گیا ہے۔ مزید تفصیل معنی اللیب میں دیکھیں۔ اس جملہ میں تین مبتداء ہیں۔ اللہ ربی جملہ صغریٰ ہے۔ اور پورا جملہ کبریٰ ہے۔

تقسیم رابع: جملہ کی دو قسمیں ہیں۔

(۱) الجملة التي لا محل لها من الاعراب۔ (۲) الجملة التي لها محل من الاعراب۔

وہ جملے جن کے لئے اعراب محلی نہیں وہ سات ہیں۔

(۱) ابتداء، مستأنف (۲) جملہ معترضہ (۳) جملہ مفسرہ (۴) جملہ صلہ (۵) جملہ جواب قسم

(۶) جملہ شرط غیر جازم کا جواب یا شرط جازم کا جواب جو کہ مقترن بالفاء اور اذا اتفاقا تینہ ہو۔

(۷) ان مذکورہ جملوں میں سے کسی پر عطف ہو۔

تفصیل:

قسم اول جملہ ابتدائیہ: مستانفہ کی دو قسمیں ہیں۔

(۱) افتتاحیہ، یعنی جس سے کلام شروع ہو جیسے: الحمد لله رب العلمین۔

(۲) منقطعہ، یعنی پہلی کلام سے منقطع ہو۔ جیسے: لا یحذنک قولہم، ان العزہ لله جمیعاً۔ یہ

(ان) والا جملہ مقولہ نہیں بلکہ یہ مستانفہ ہے۔

فائدہ: بیانیین کے نزدیک جملہ مستانفہ وہ ہے جو سوال مقدر کا جواب ہو جیسے: فقالوا سلاما۔

سوال مقدر یہ ہے: (ما ابراہیم) جس کا جواب دیا قال سلام۔

قسم دوم جملہ معترضہ: جملہ معترضہ چند مقامات پر واقع ہوتا ہے۔ فعل فاعل کے

درمیان، فعل مفعول، مبتداء خبر، شرط و جزاء، موصول صلہ، موصوف صفت، قسم اور جواب قسم کے درمیان واقع ہوتا ہے۔

قسم سوم جملہ مفسرہ مبینہ: وہ ہے جو کسی شئی کی حقیقت کو واضح کرے۔ جس کی

تین قسمیں ہیں۔

(۱) بغیر حرف تفسیر جیسے: هل ادلکم علی تجارة جیسے: تو منون باللہ۔

(۲) (ای) حرف تفسیر کے ساتھ جیسے: ان زیدا قائم ای حقت قیام زید۔

(۳) (ان) حرف تفسیر کے ساتھ جیسے: او حینا الیہ ان اصنع الفلک۔

تنبیہ: ما اضر عاملہ علی شریطۃ التفسیر، نحو یوں کے نزدیک جملہ مفسرہ میں سے نہیں۔

قسم چہارم جملہ صلہ: خواہ موصول اسکی کا صلہ ہو یا موصول حرفی کا جیسے: الذین یومنون

بالغیب۔

قسم پنجم جواب قسم: جیسے: و العسر ان الانسان لفی خس، لیثبذن فی الحطمة، و

اذا اخذ الله ميثاق: لتبينه کیونکہ ميثاق بھی قسم ہے۔

قسم ششم جواب شرط: غیر جازم کا جواب جیسے: نو، لولا، لما، کیف یا شرط جازم کا بشرطیکہ مقترن بالفاء اور اذ امفا جاتیہ نہ ہو۔ یہ شرط کیوں لگائی۔

ضابطہ (۳۲۸): جب شرط جازم کا جواب مقترن بالفاء اور اذ امفا جاتیہ نہ ہو تو فعل مجزوم ہو گا۔ جملہ نہیں۔ اگر مقترن ہو تو جملہ مجزوم ہوتا ہے۔

ٹاکرہ: قال الدما مینی: و اقره الشمی (الحق ان جمله الجواب لا محل لها مطلقا اذ كل جمله لا تقع موقع المفرد لا محل لها خلافا لصاحب المغنی و صاحب الکشاف۔
قسم ہفتم: ان مذکورہ جملوں میں سے کسی پر عطف ہو جیسے: قام زید و لم یقم عمرو۔

وہ جملے جن کے لئے اعراب محلی ہے وہ نوہیں۔

(۱) وہ جملہ جو خبر ہو (۲) حال ہو (۳) مفعول بہ (۴) مضاف الیہ ہو۔ (۵) مستدالیہ ہو (۶) جملہ مشتاقہ ہو (۷) شرط جازم کا جواب جو کہ مقترن بالفاء یا اذ امفا جاتیہ ہو (۸) جملہ مفرد کے تابع ہو۔ (۹) ان مذکورہ جملوں میں سے کسی کے تابع ہو۔

تفصیل:

قسم اول جملہ خبر ہو: جیسے: هو الله احد۔

قسم دوم جملہ حال ہو: جیسے: انا مرون الناس بالبر۔۔۔۔۔ و انتم تلتون الكتب۔

۳۲۴: جملہ حالیہ اور جملہ مقررہ کے درمیان چند فرق ہیں۔

فرق (۱): جملہ مقررہ انشائیہ بھی ہوتا ہے بخلاف جملہ حالیہ کے۔

فرق (۲): جملہ مقررہ کے شروع میں حرف استقبال اور حرف شرط اور حرف ناصب آسکتے ہیں

بخلاف جملہ حالیہ کے۔

فرق (۳): جملہ مقررہ مقترن بالفاء بھی ہوتا ہے بخلاف جملہ حالیہ کے۔

قسم سوم جملہ مفعول بہ: جس کی تین قسمیں ہیں۔

(۱) مقولہ۔ جیسے: قال انی عبد الله۔

(۲) باب علمت کا مفعول ثانی اور باب اعلمت کا مفعول ثالث۔

(۳) جملہ مفعول بہ جس کا عامل معلق ہو جیسے: وتعلمن اینا اشد عذابا، فلینظر ایہا ازکی،

لیبلوکم ایکم احسن عمالا۔

فائدہ: تعلق ہر فعل قلبی میں ہوتی ہے یا اس کے اسباب میں جیسا کہ گذشتہ مثالوں میں (نظر) اور (بلا) اسباب علم میں سے ہیں جو کہ فعل قلبی ہے۔

قسم چہارم مضاف الیہ :

ضابطہ (۳۲۹): آٹھ اسماء ایسے ہیں جن کی جملہ کی طرف اضافت ہوتی۔ (۱) اسماء زمان

جیسے: والسلام علی یوم ولدت۔ (۲) حیث مکانیہ (۳) لدن (۴) ریث مصدر

(۵) بینما (۶) ذو بمعنی صاحب (۷) قول (۸) قائل۔

قسم پنجم مسند الیہ: جیسے: سواء علیہم اء نذرتم۔

قسم ششم، جملہ مستثنیٰ: جیسے: الا من نولی و کفر۔

قسم ہفتم، شرط جازم: کا جواب جو مقترن بالقاء یا ازما قاجاتیہ ہو۔

قسم ہشتم جملہ مفرد کہ تابع ہو: یعنی مفرد کی صفت یا بدل، یا عطف ہو جیسے: واتقو یوما

ترجعون فیہ الی اللہ، واسرو النجوى الذین ظلموا، زید منطلق و ابوہ حاضر۔

قسم نہم: ان مذکورہ جملوں میں سے کسی کا تابع ہو یعنی عطف بالحرف ہو یا بدل ہو بدل

کے لئے شرطیہ ہے کہ ثانی مقصد میں آونی ہو۔ واتقوا الذی امدکم بما تعملون امدکم

بانعام و بنین۔

شرط کے لئے ضابطہ

ضابطہ (۳۳۰): ادواۃ شرط دو جملوں کا تقاضا کرتے ہیں ایک کا نام شرط اور دوسرے کا نام

جزاء ہوتا ہے۔

ضابطہ (۳۳۱): شرط ہمیشہ جملہ فعلیہ ہوتی ہے۔

ضابطہ (۳۳۲): شرط فعل طلبیہ اور فعل جامد نہیں ہو سکتی۔

ضابطہ (۳۳۳): جملہ شرطیہ کے شروع میں حرف (قد) نہیں آ سکتا۔

ضابطہ (۳۳۴): جملہ شرطیہ حال بھی واقع نہیں ہو سکتا۔

ضابطہ (۳۳۵): اما شرطیہ اکثر دو چیزوں پر داخل ہوتی ہے۔ پہلی چیز قائم مقام شرط اور

دوسری چیز قائم مقام جزاء ہوتی ہے۔ اس پر جزاء بھی داخل ہوتی ہے اس کو جواب اما کہتے ہیں۔ اور عموماً اما اور جزاء کے درمیان مبتداء یا مفعول یا ظرف کا فاصلہ ہوتا ہے۔

ضابطہ (۳۳۶): تو کبھی تمنا کے لئے بھی آتا ہے پس اس صورت میں یہ جواب (جزاء) کا

محتاج نہیں ہوتا۔ جیسے: فلو ان لنا کرة..... لو ان لی بکم قوۃ (الایۃ)

ضابطہ (۳۳۷): لو کے بعد اکثر ان آتا ہے (بالفتح) اور یہ اپنے اسم اور خبر کے ساتھ مل کر

مبتداء ہوگا۔ اور اس کی خبر محذوف ہوگی۔ جیسے: ولو انهم آمنوا..... الایۃ ولو افہم مبروا.....

ضابطہ (۳۳۸): لو لا کی چار قسمیں ہیں:

(۱) جملہ اسمیہ یا جملہ فعلیہ پر داخل ہو، درمیان میں ربط پیدا کرنے کے لئے جیسے آپ علیہ الصلوٰۃ

والسلام نے فرمایا: ”لو لا ان اشق علی امتی لا مر نهم بالسواک عند کل صلوٰۃ

(۲) تخلص یا عرض کے لئے ہو۔ مضارع کے ساتھ ہوگا۔ جیسے: لو لا تستغفرون اللہ..... الایۃ

یا ماضی کے ساتھ ہوگا۔ جیسے: لو لا اخرتنی الی اجل قریب..... الایۃ

(۳) تویح اور تقدیم کے لئے ہو، اور یہ ماضی کے ساتھ تخلص ہے۔ جیسے: لو لا جاء وا علیہ بأربعۃ

شہداء..... الایۃ فلو لا نصرهم الذین اتخذوا نئی دون اللہ قربانا آلہہ..... الایۃ

(۴) استفہام کے لئے ہو۔ جیسے: لو لا اخرتنی الی اجل قریب..... الایۃ

ضابطہ (۳۳۹): لو ما لو لا کے معنی میں ہوتا ہے۔ جیسے: لو ما تأتینا بالملائکۃ..... الایۃ

ای لو لا تأتینا..... الایۃ

ضابطہ (۳۴۰): اگر لو لا کے بعد ان واقع ہو تو اس کی خبر ظاہر ہوتی۔ جیسے: فلو لا انه

كَانَ مِنَ الْمَسْجِينِ، الْآيَةِ -

جَزَاءُ كَلِمَةٍ ضَائِبَةٍ

ضابطہ (۳۴۱): جزاء کے لئے جملہ فعلیہ ہونا ضروری نہیں بلکہ جملہ اسمیہ بھی جزاء واقع ہو سکتا ہے۔ جیسے شعر:

فان تسقوا شرا فمئلكموا اتقى
وان تفعلوا خيرا فمئلكموا فعل

ضابطہ (۳۴۲): جزاء معنی جدید کا فائدہ دے جو کہ شرط سے مفہوم نہ ہو۔ کقولہ علیہ السلام
لكن امرئ مانوی، فمن كانت هجرته الى الله ورسوله فهجرته الى الله ورسوله ای
فجهرته مقبولہ۔

ضابطہ (۳۴۳): کبھی دواداء شرط جمع ہوتے ہیں اور جزاء ایک ہوتی ہے۔ وہاں پر ایک جزاء
مخذوف ہوتی ہے جیسے: اما ان كان من اصحاب اليمين فسلم لك من اصحاب اليمين
فسلم یہ اما کی جزاء ہے۔

ضابطہ (۳۴۴): جزاء کے حذف ہونے کے لئے شرط یہ ہے کہ شرط سے پہلے ایک جملہ ہو جو
دال بر جزاء ہو جیسے: ولقد همت به وهم بها لولا ان راى برهان ربه۔ بعض نحوی اس کو جزاء
قرار دیتے ہیں اور بعض اس کو عوض اور یہی ضابطہ ہے جو اب قسم کے حذف کے لئے۔

ضابطہ (۳۴۵): اگر شرط و قسم جمع ہو جائیں تو جواب مقدم کا ہوگا اور موخر کا جواب
مخذوف ہوگا جیسے: ان قمت و الله لا قومن و الله ان قمت لا قومن، قل لئن

اجتمعت الانس و الجن على ان ياتوا بمثل هذا القرآن لا ياتون بمثله۔ اس میں
لا ياتون بمثله جواب قسم ہے۔

ضابطہ (۳۴۶): شرط اور جزاء کی چار صورتیں ہیں۔

(۱) دونوں فعل مضارع ہوں تو جزم واجب۔ جیسے: ان تضرب اضرب۔

(۲) فقط شرط مضارع ہو تو شرط پر جزم واجب جیسے: ان تضرب، ضربتک۔

(۳) فقط جزاء مضارع ہو تو جزم اور رفع جائز ہے۔ جیسے: ان ضربت، اضرب، اضرب۔

(۴) دونوں ماضی ہو تو اس وقت جزم محلی ہوگی۔ جیسے: ان ضربت ضربت۔

ضابطہ (۳۷۷): ہر وہ جزاء جس کا شرط بننا ممتنع ہو تو اس پر فاء کا لانا واجب ہے اس کی چند صورتیں ہیں۔

(۱) جزاء جملہ اسمیہ ہو۔ من جاء بالحسنة فله عشر امثالها، من يطلق لسانه بدم الناس فليس له وافي من السنهم۔

(۲) خبر جملہ طلبہ ہو یعنی امر یا نہی استفہام ہو۔ جیسے: ان كنتم تحبون الله فاتبعوني۔

(۳) فعل جامد ہو۔ جیسے: ان ثرني، انا اقل منك ما لا وولد۔ فسي ربي ان يوتين خيرا من جنتك۔

(۴) ماضی مقرون بہ قد ہو۔ جیسے: ان يسرق فقد سرق اخ له۔

(۵) مضارع مقرون بہ حرف تنفیس ہو۔ جیسے: ان خفتم عيلة فسوف يغنيكم الله۔

(۶) مضارع منفی بن ہو۔ جیسے: من يبتغ غير الاسلام دينا فلن يقبل منه۔

(۷) ماضی منفی بہ ما ہو۔ جیسے: فان توليتم فما سألتكم من اجر۔

اور دو صورتوں میں جائز ہے (۱) مضارع مثبت ہو۔ جیسے: ان تضربني اضربك، فاضربك،

(۲) مضارع منفی لا کے ساتھ ہو۔ جیسے: ان تشتمني فلا اضربك، لا اضربك

اور ایک صورت میں فاء کا لانا جائز ہے

(۱) جزاء ماضی ہو بغیر (قد) کے۔ جیسے: من دخله كان امنا۔

ضابطہ (۳۷۸): فعل مضارع آٹھ چیزوں کے جواب میں واقع ہوتا ہے فاسے خالی ہو اور

اول ثانی کے لئے سبب بن سکے تو فعل مضارع مجزوم ہوگا ان کے مقدرہ ہونے کی وجہ سے۔

(۱) امر جیسے: تعلم تتج، اسلم تسلم۔

(۲) نبی جیسے: لا تکذب تکن خیرا لک

(۳) استفہام جیسے: هل تورنا نکرمک

(۴) تمنی جیسے: لیت لی ما لا انفقہ

(۵) عرض جیسے: الاتنزل بنا فتصیب خیراً۔

(۶) دعاء جیسے: ابقاک اللہ ازک۔

(۷) تخفیف جیسے لو لا تاتیننی اکرمک۔

ضابطہ (۳۴۹): شرط جازم کے جواب کے بعد فعل مضارع مقرون بالواو یا بالفاء (اور بعض

نے نہ کو بھی ذکر کیا ہے۔) ہو تو اس کو تین وجہ پڑھنا جائز ہے۔

(۱) رفع پڑھنا (جملہ مستاقہ ہونے کی بناء پر۔

(۲) نصب پڑھنا (ان) مقدر ہونے کی وجہ سے۔

(۳) جزم پڑھنا جیسے: وان تبدوا ما فی انفسکم او تخفوه یخاسکم بہ اللہ فیغفر اس

(یغفر) پر تین وجہ پڑھنا جائز ہے۔

ضابطہ (۳۵۰): اگر شرط و جزاء کے درمیان واقع ہو تو دو وجہ پڑھنا جائز ہے۔ (۱) جزم (و

ہو الاکثر) (۲) نصب لیکن رفع ممتنع ہے کیونکہ مستاقہ نہیں بن سکتا جیسے: ان تستقم و تجتهد

اکرمک۔

ضابطہ (۳۵۱): اگر فعل مضارع بغیر حرف عطف کے شرط و جزا یا شرط کے بعد ہو مگر جواب

مقصود نہ ہو تو وہ دو وجہ سے پڑھنا جائز ہے۔ (۱) جزم (بدل ہونے کی بناء پر) (۲) رفع (جملہ

حالیہ ہونے کی بناء پر) جیسے: و من یفعل ذلک یلق اثاماً یضاعف له العذاب، اس میں

(یضاعف) پر رفع اور جزم دونوں جائز ہیں۔

ضابطہ (۳۵۲): سات چیزیں کے بعد مضارع بغیر فاء کے ہو تو مجزوم ہوگا۔ اور فاء کے

ساتھ منصوب ہوگا۔ کیونکہ وہاں ان مقدر ہوتا ہے اور وہ سات چیزیں یہ ہیں۔ (۱) امر (۲) نہی (۳) استفہام (۴) تمنی (۵) عرض (۶) دعاء (۷) حمد۔

ضابطہ (۳۵۳): امر نہی وغیرہ کے جواب میں مضارع کے مجزوم ہونے کے لئے دو شرطیں ہیں۔ (۱) ان شرط کا دخول صحیح ہو۔ (۲) فعل کا ماقبل سے مقصود ہونا صحیح ہو۔ احترازی مثال: لا تترك بالله تدخل النار۔ لا تمنن تستكثر۔

ضابطہ (۳۵۴): جس طرح امر نہیں وغیرہ کے جواب میں مجارع مجزوم ہوتا ہے ایسے اسماء افعال کے جواب میں بھی جیسے: حسبك الحديث بينم الناس، صه عن القبيح تولف۔

ضابطہ (۳۵۵): برائے فاجز ایسے جوابیہ کل جواب یمتنع جعله شرطاً فان الفاء تجب فيه ہر وہ جزاء جس کا شرط بنا یمتنع ہو تو اس پر فاکالان واجب ہے اس کی چند صورتیں ہیں۔

(۱) جزاء جملہ اسمیہ ہو۔ من جاء بالحسنة فله عشر امثالها، من يطلق لسانه بذي الناس فليس له واق من السنهم۔

(۲) خبر جملہ طلبیہ ہو یعنی امر یا نہی استفہام ہو۔ جیسے: ان كنتم تحبون الله فاتبعوني۔

(۳) فعل جامد ہو۔ جیسے: ان ترني، انا اقل منك ما لا وولد۔ فحسي ربي ان يوتين خيرا من جنتك۔

(۴) ماضی مقرون بہ قد ہو۔ جیسے: ان يسرق فقد سرق اخ له۔

(۵) مضارع مقرون بہ حرف تنفیس ہو۔ جیسے: ان خفتم عيلة فسوف يغنيكم الله۔

(۶) مضارع منفی بلن ہو۔ جیسے: من يبتغ غير الاسلام دينا فلن يقبل منه۔

(۷) ماضی منفی بہ ما ہو۔ جیسے: فان توليتم فما سألتكم من اجر۔

اور دو صورتوں میں جائز ہے (۱) مضارع مثبت ہو۔ جیسے: ان تضربني اضربك، فاضربك،

(۲) مضارع منفی لا کے ساتھ ہو۔ جیسے: ان تشتمني فلا اضربك، لا اضربك

اور ایک صورت میں فاء کالانا جائز ہے

(۱) جزاء ماضی ہو بغیر (قد) کے۔ جیسے: من دخله کان امنا۔

ضابطہ (۳۵۶)۔ کبھی فا جزا سیہ کی جگہ (اذا) لایا جاتا ہے۔ جیسے: ان تصیہم سیئہ بما قدمت ایدیہم اذا ہم یقنطون۔

ضابطہ (۳۵۷)۔ یہ ہے کہ جزاء میں ضمیر کالانا لازمی اور ضروری ہے جو راجع ہو ان اسمائے شرطیہ کی طرف تاکہ احتیاج پیدا ہو شرط کی طرف اگر ضمیر نہیں تھا تو مقدر نکالنا پڑے گا۔

ضابطہ (۳۵۸)۔ یہ ہے کہ کبھی قسم اور شرط دونوں ایک ساتھ جمع ہوتا ہے اور مابعد میں ایک جملہ ذکر ہوتا ہے اب قسم جواب چاہتا ہے ور شرط جزاء تو اس میں قانون یہ ہے کہ جو مقدم ہو مابعد کو اس کا معمول بنائے گا اگر قسم مقدم تھا تو مابعد جواب ہوگا اور جزاء محذوف نکالیں گے اور اگر شرط مقدم تھا تو مابعد جزاء ہوتا ہے جواب قسم محذوف نکالے گے۔ اس کی مثال جہاں قسم مقدم ہو۔ مثال جیسے: ولئن اشركت لیحبطن عملک اب ولئن پر جولام آیا ہے اس کو لام مؤوطہ کہتے ہیں۔ یعنی یہ کلام یہ کہتا ہے کہ یہاں پر قسم محذوف ہے تقدیر عبارت اس طرح ہوگا و اللہ ان اشركت لیحبطن عملک تو یہاں پر جواب قسم نکالے گے۔

اور ان شرطیہ ہے وہ جزاء چاہتا ہے تو اب قسم مقدم ہے اس وجہ سے مابعد جواب قسم ہوگا اور جزاء محذوف نکالے گے تقدیر عبارت اس طرح ہوگا۔ واللہ ان اشركت لیحبطن عملک اور جزاء لیحبطن عملک ہوگا۔ اس کی۔ مثال جیسے: شرط مقدم ہو۔ ان ضربت و اللہ اضرب اب یہاں پر اضرب جزاء ہوگا۔ شرط مقدم کیلئے اور جواب قسم محذوف نکالے گے تقدیر عبارت اس طرح ہوگا۔ ان ضربت و اللہ اضرب اضرب۔

ضابطہ (۳۵۹)۔ یہ ہے کہ کبھی شرط اور قسم جمع ہوتے ہیں اور شرط مقدم ہوتا ہے اور قسم موخر۔ اور مقرون بالفاء ہوتا ہے۔ اور مابعد میں ایک جملہ ذکر ہوتا ہے۔ مثال جیسے: ان ضربت فواللہ اضرب اب یہاں پر قسم اپنے جواب کے ساتھ مل کر پھر جزاء ہوتا ہے۔ شرط کیلئے۔

ضابطہ (۳۶۰)۔ کبھی دو شرط اکٹھے جمع ہوتا ہے بغیر کسی حرف عطف کے اور مابعد میں ایک

جملہ ذکر ہوتا ہے وہ جزاء ہوگا پہلی شرط کیلئے اور دوسرا معتاد حال ہوگا۔ پہلی شرط سے اس کی مثال۔
شعر۔

ان تستغيثو بنا ان تدعروا
تجدو امانا معاقل عززا نها الكرم

اب ان تستغيثو پہلی شرط ہے مابعد جملہ جزاء ہوگا ان کیلئے اور ان تدعروا جو کہ دوسری شرط ہے یہ حال ہے پہلے شرط سے

ان اور لو وصلیہ کے لئے ضوابط

ضابطہ (۳۶۱): ان اور لو وصلیہ کا استعمال وہاں ہوتا ہے جہاں حکم یعنی (جزاء) کا ثبوت

شرط مذکور کی نقیض کے لئے بطریق اولیٰ کے ہو۔ یعنی حکم کا تعلق شرط مذکور سے بھی ہو اور اس کی

نقیض کے ساتھ بھی لیکن نقیض کے ساتھ زیادہ تعلق ہو جیسے: اطلبوا العلم ولو بالصین ، بلغوا

عنی ولو ابیہ۔ اس میں شرط ایک آیت ہے۔ اس کی نقیض دو چار آیات ہیں اب تبلیغ کا تعلق

دونوں سے ہے۔ لیکن دو چار آیات سے زیادہ تعلق ہے مطلب یہ ہوا کہ اگر ایک آیت تمہیں معلوم

ہے تو اس کی تبلیغ کرو اور اگر زیادہ آیات معلوم ہیں تو پھر بطریق اولیٰ تبلیغ فرض ہے۔

الحاصل: ان اور لو وصلیہ کا استعمال وہاں درست ہوگا جہاں پر شرط مذکور کے لئے حکم کا ثبوت

بعید اور اس کی نقیض کے لئے اقرب او انب ہو۔ لہذا: اطع امیر اولو کان فاسقا کہنا درست

ہے لیکن یہ کہنا اطع امیر اولو مطیعا غلط ہے۔

ضابطہ (۳۶۲): ان اور لو واو کے ساتھ ہوں جن کے لئے جزاء محذوف ہو اور ما قبل والا

جملہ وال بر جزاء ہو تو ان کو وصلیہ کہا جاتا ہے۔

ضابطہ (۳۶۳): لو وصلیہ کے بعد اکثر جار مجرور ہوتا ہے ایسے مقام پر کان فعل ناقص یا اس

کے مشتقات کو محذوف مانا جاتا ہے۔ اور وہ ظرف اس کی خبر ہوتا ہے جیسے: ولو علی انفسکم۔

ضابطہ (۳۶۴): ان اور لو وصلیہ کا فائدہ یہ ہوتا ہے کہ نقیض شرط کیلئے وقوع حکم میں تا کید اور

مبالغہ پیدا کرتا ہے۔

ضابطہ (۳۶۵): ان کی علامت، عموماً کتابوں میں ان کے نیچے وصلیہ کا لفظ لکھا ہوتا ہے اور دوسری نشانی یہ ہے کہ اس کے اردو معنی میں لفظ (اگرچہ) آتا ہے۔

ضابطہ (۳۶۶): ان اور نو واو کے ساتھ جو واو ہوتی ہے۔ اس میں نحاۃ کے تین مذہب ہیں۔ (۱) جمہور کے نزدیک واو حالیہ ہے، شرط اپنی جزاء سے مل کر ماقبل سے حال ہوتا ہے۔

(۲) عند الجزری واو عاطفہ ہے۔ شرط مذکور کا عطف ہوتا ہے اس کی نقیض مقدر پر۔

(۳) عند الرضی جزاء مقدم اور شرط موخر، شرط و جزاء کے درمیان واو اعتراضیہ ہے۔

ضمائر کے لئے ضوابط

ضابطہ (۳۶۷): ضمائر کی تعداد اور اقسام کتنی ہیں۔ اور کتنی ہونی چاہیے تھیں۔ تنویر سے یاد کر لیں۔

ضابطہ (۳۶۸): کوئی ضمیریں مستتر ہو سکتی ہیں۔ فقط ضمیر مرفوع متصل مستتر ہو سکتی ہے۔ اور یہ بھی تمام صیغوں میں نہیں بلکہ دو صیغے ماضی کے صحیح اور حدہ اور پانچ مضارع کے دو مذکورہ اور واحد مذکر مخاطب، واحد متکلم جمع متکلم یاد رکھیں آخری تین واجب الاستار دیگر جائز الاستار ہیں صفت کے تمام صیغوں میں مستتر ہو سکتی ہے۔

ضابطہ (۳۶۹): ضمیر مرفوع متصل ترکیب میں فقط فاعلیا نائب فاعل بنتی ہے اور ضمیر مرفوع منفصل مرفوعات میں سے کوئی بھی بن سکتی ہے۔

ضابطہ (۳۷۰): ضمیر منصوب متصل فعل کے ساتھ مفعول اور حروف مشبہ بالفعل کے ساتھ اسم بنتی ہے۔

ضابطہ (۳۷۱): ضمیر مجرور ہمیشہ متصل ہوتی ہے منفصل نہیں اس کی تکریب واضح ہے کہ حرف جار کے ساتھ مجرور اور مضاف کے ساتھ مجرور مضاف الیہ۔

ضابطہ (۳۷۲): ضمیر پر حروف اجزہ میں سے یہ حروف داخل ہو سکتے ہیں۔ با، لام، من فی

علی، الی، رب، عدا۔

ضابطہ (۳۷۳): ضمیر غائب کے لئے مرجع کا ہونا ضروری ہے۔ مرجع کی تین قسمیں ہیں۔

(تخویر دیکھیے بحث ضمائر)

ضابطہ (۳۷۴): ضمیر شان، ضمیر قصہ، ضمیر فصل کی تعریف یاد کر لیں۔ (کاشفہ شرح کافیہ)

ضابطہ (۳۷۵): ضمیر منصوب متصل و مجرور متصل واحدہ کر غائب اگر کسری کے بعد واقع

ہو تو کسری اشاری (کھڑی زیر) پڑھیں گے جیسے: بہ، ارہہ۔ اگر یا ساکنہ کے بعد ہو تو کسرہ

جیسے: علیہ اور اگر حرف صحیح ساکن یا او ساکن یا الف کے بعد واقع ہو تو ضمہ جیسے: من نعمہ،

انزلناہ، خذوہ، عنہ، مسلموہ۔ اور اگر ضمہ یافتہ کے بعد ہو تو ضمہ اشباعی جیسے: بضربہ، لہ۔

فائدہ: ما انسانیہ، و مخلد فیہ مہانا یہ قلیل ہے۔

ضابطہ (۳۷۶): وہ مقامات جہاں پر ضمیر اپنے مابعد کی طرف راجع ہوتی ہے۔ جو لفظ اور

رتبہ موخر ہو، اور وہ کل سات مقامات ہیں۔

(۱) نعم۔ بنس کے ضمائر مرفوعہ

(۲) تازع فعلین کی صورت میں جب دوسرے فعل کو عامل قرار دے دیا جائے، تو پہلے فعل میں

ضمیر اپنے مابعد کی طرف راجع ہوتی ہے۔

(۳) جو مبتداء واقع ہو اور خبر کے ذریعے تفصیل بیان کی جائے۔ جیسے: ان ہی الاحیاتنا

الدنیا..... الایۃ

(۴) ضمیر شان یا ضمیر فصل ہو۔ جیسے: قل هو اللہ احد..... الایۃ فاذا ہی شاخصۃ..... الایۃ

(۵) جو زب کے ساتھ مجرور ہو۔ جیسے: ربہ فتی دعوت

(۶) وہ ضمیر جس سے اسم ظاہر مفسر (تفسیر) بن رہا ہو۔ جیسے: ضربتہ زیدا

(۷) مفعول مقدم کے ساتھ فاعل موخر کی ضمیر متصل ہو۔ جیسے: ضرب غلامہ زید، اس میں ربہ مقدم ہے

اسم اشارہ کے لئے ضوابط

اسم اشارہ کی تعریف: ما وضع لتعيين المشار اليه۔ اسم اشارہ وہ اسم ہے جو مشار الیہ پر دلالت کرنے کیلئے وضع کیا گیا ہو۔

فائدہ: مشار الیہ کے تین درجے تھے (۱) مشار الیہ قریب ہو (۲) مشار الیہ بعید ہو۔

(۳) مشار الیہ متوسط ہو۔ جمہور نحویوں نے اسم اشارہ جو کاف اور لام سے خالی ہو تو مشار الیہ قریب کیلئے معین کیا ہے کیونکہ یہ قلیل الحروف ہے۔

اور لام اور کاف کے ساتھ ہو جیسے ذالک تو یہ مشار الیہ بعید کے لئے ہے اس لئے یہ کثیر الحروف ہے۔

اگر صرف کاف ہو جیسے ذالک یہ متوسط کے لئے ہے۔ اس لئے یہ متوسط ہے تو مشار الیہ بھی متوسط کے لئے استعمال کیا جاتا ہے۔

ضابطہ (۳۷۷): اسماء اشارہ کے پانچ الفاظ ہیں چھ معنوں کے لئے۔

ذا: واحد مذکر کے لئے۔

ذان: حالت رفعی ذین حالت نصبی و جری میں تثنیہ مذکر کے لئے۔

اور تا، تی، تہ، تھی، ذہ، ذھی، واحد مؤنث کے لئے۔

تان: حالت رفعی تین حالت نصبی جری میں تثنیہ مؤنث کیلئے۔

اولا، جمع مذکر اور جمع مؤنث دونوں کیلئے ہے اور الف ممدودہ (اولاء) اور الف مقصورہ

(اولیٰ) کے ساتھ آتا ہے۔

ضابطہ (۳۷۸): اسم اشارہ کی ترکیب (۱) اسم اشارہ کے بعد نکرہ ہو تو اسم اشارہ مبتداء اور ما

بعد خبر ہوگی جیسے: هذا ذکر مبارك۔

(۲) اور اگر ما بعد علم ہو یا مضاف ہو پھر بھی مبتداء خبر جیسے: هذا زيد، هذا غلام زيد۔

(۳) اور اگر ما بعد معرف باللام یا اسم موصول ہو تو عموماً چار ترکیبیں ہو سکتی ہیں۔

(۱) موصوف صفت۔ ذلک الكتاب۔ (۲) عطف بیان (۳) مبدل منہ اور بدل۔ یہی ترکیبیں زیادہ چلتی ہیں۔

(۳) مبتداء خبریہ قلیل الاستعمال ہے جیسے: اولئك الذين اشتروا، تلك الجنة التي (مزید بحث تھویر سے دیکھیے)

موصول صلہ کے لئے ضوابط

اسم موصول کی تعریف۔ ہو ما افتقر ابدالی عائد او خلفہ۔ وجملہ صریحہ او مؤنثہ (تسہیل) موصول وہ اسم ہے جو محتاج ہو جملہ کی طرف یا مؤنث بہ جملہ کی طرف۔ عائد کی طرف یا قائم مقام عائد کی طرف۔ اور مؤنث بہ جملہ سے مراد ظرف۔ مجرور ہے اور اسم فاعل اور اسم مفعول ہے اور قائم مقام عائد سے مراد مرجع ضمیر ہے

ضابطہ (۳۷۹) موصول کی دو قسمیں ہیں۔ (۱) موصول اسمی (۲) موصول حرفی

موصول حرفی: پانچ حرف ہیں۔ (۱) أن (۲) أن اور مخففہ من المثقلہ (۳) ما (۴) کہ (۵) لو۔

ضابطہ (۳۸۰) موصول اسمی کی دو قسمیں ہیں۔ (۱) موصول اسمی خاص: وہ

ہے جو ایک لفظ ایک معنی کے لیے ہو۔ یہ آٹھ الفاظ ہیں۔ الذی واحد مذکر کے لیے۔ اللذان حالت رفعی میں اور اللذین حالت نصبی میں تشبیہیہ مذکر کے لیے۔ اللتی واحد مؤنثہ کے لیے۔

اللتان، حالتی رفعی میں اللتین حالت نصبی میں تشبیہیہ مؤنثہ کے لیے۔

الذین، الالی جمع مذکر کے لیے اور اللامی اللواتی یہ جمع مؤنثہ کے لیے۔

(۲) موصول عام یعنی مشترک سب معانی کے لیے یہ چھ الفاظ ہیں۔ (۱) من (۲) ما (۳) ال

(۴) ذو (۵) ذا بثلاثہ شروط (۶) ای۔

ضابطہ (۳۸۱) الف لام کے موصول ہونے کے لیے دو شرطیں ہیں۔

(۱) الف لام عہد خارجی نہ ہو۔ ورنہ ابہام نہ ہوگا۔

(۲) اسم فاعل اور اسم مفعول کا معنی تجدید و حدوث والا ہو اور دوام استمرار والا نہ ہو۔ ورنہ یہ صفت مشبہ ہوگا اور صفت مشبہ پر الف لام موصولی نہیں آتا علی الاصح

ضابطہ (۳۸۲): ذا موصولی کے لیے تین شرائط ہیں۔

(۱) یہ ما استقامیہ یا من استقامیہ کے بعد واقع ہو۔ لہذا ذا را قیت کہنا غلط ہے۔

(۲) اسم اشارہ کا معنی مراد نہ ہو۔ لہذا ما ذا الكتاب میں ذا اسم اشارہ ہے۔ موصولی نہیں

(۳) ذا کومن اور ما کے ساتھ کلمہ واحد نہ بنایا گیا ہو۔ لہذا لما ذا اتیت اور من ذا الذی یشفع عنده میں ذا موصولی نہیں ہے۔

ضابطہ (۳۸۳): ہر موصول کے لئے (خواہ اکی ہو یا حرفی) سلاکا ہونا ضروری ہے۔

ضابطہ (۳۸۴): صلہ ہمیشہ جملہ خبریہ ہوتا ہے یا شبہ جملہ اور شبہ جملہ سے مراد چارو بحر و راور

ظرف اور صفت صریحہ ہے۔

ضابطہ (۳۸۵): صلہ ہمیشہ موصول سے موخر اور متصل ہوتا ہے۔

ضابطہ (۳۸۶): موصول اسی کے صلہ میں ہمیشہ ضمیر عائد ہوتی ہے لیکن کبھی ضمیر کی جگہ اسم

ظاہر بھی آتا ہے جیسے: وانت الذی فی رحمة اللہ اطمع، ای فی رحمته۔

ضابطہ (۳۸۷): موصول خاص کے لئے ضمیر عائد میں مطابقت ضروری ہے اور موصول عام

کے لئے دو وجہ جواز ہے۔ (۱) لفظ کی رعایت کرنا (۲) معنی کی رعایت کرنا جیسے: ومن الناس

من یقول امانا باللہ وبالیوم الاخر وما ہم بمؤمنین۔

ضابطہ (۳۸۸): موصول اکی کو سوائے (ال) کے حذف کرنا جائز ہے جیسے: قولو امانا

بالذی انزل الینا و انزل الیکم، اصل میں الذی انزل الیکم، حسان رضی اللہ عنہ کا شعر:

من ینحور رسول اللہ منکم

و یمدحہ و ینصرہ سوا،

لیکن موصول حرفی کا حذف سہمی (ان) کے ناجائز ہے۔

ضابطہ (۳۸۹): صلہ کا حذف جائز ہے جیسے: من رفیتہ کے جواب میں کہا جائے: زید

الذی۔

ضابطہ (۳۹۰): رابطہ کا حذف بھی جائز ہے جیسے: فاقض ما انت قاض

فائدہ: موصولات اسمیہ اور موصولات حرفیہ میں چند فرق ہیں۔

فوق (۱): موصولات اسمیہ کا سہمی (ای) کے اعراب محلی ہوتا ہے اور جب کہ موصولات حرفیہ

کے لئے اعراب بالکل نہیں۔

فوق (۲): موصول اسکی کا صلہ ہمیشہ ضمیر عائد پر مشتمل ہوتا ہے جب کہ موصول حرفی کا صلہ نہیں۔

فوق (۳): موصول اسکی کا حذف بھی جائز ہے بخلاف موصول حرفی کے۔

فوق (۴): موصول اسکی کا صلہ جملہ طلبیہ ہرگز نہیں ہو سکتا۔ بخلاف موصول حرفی کے۔

فوق (۵): موصول حرفی اپنے صلہ کو مصدر کی تاویل میں کر دیتے ہیں کیونکہ حرف مصدریہ ہیں

بخلاف موصول اسکی کے۔

فائدہ: اسماء موصولہ ترکیب میں فاعل، مفعول، مبتداء، خبر، موصوف، صفت وغیرہ بنتے ہیں۔

لیکن اعراب محلی ہوگا۔ www.KitaboSunnat.com

فائدہ: الجملة الخبرية ما لا تتوقف تحقق مضمونها على النطق بها والجملة

الانشائية هي تتوقف عليها فلذا الايقع صلة للموصول۔

ضابطہ (۳۹۱): اسم موصول کے بعد جب جار مجرور واقع ہو تو وہ صرف فعل سے ہی متعلق ہو

گئے۔ جیسے: قدم مکر الذین من قبلہم۔

ضابطہ (۳۹۲): جب جملہ صلہ واقع ہو تو اس میں ضمیر کا پایا جانا ضروری ہے۔ جو موصول کی

طرف لوٹے، مگر جب فضلہ ہو تو اکثر محذوف ہوتی ہے۔ یہ قاعدہ اکثر بشاء میں چلتا ہے۔ جیسے: و

نغز من تشاء وتذل من تشاء، اللہ اعلم۔

۳۳

داخل بر

اسماء منقولہ اسماء غیر منقولہ
 ۱ الفاتحہ ۲ الحارث اور الفضل العمل اللجم
 ۳ الفاتحہ ۴ البيت المقدية ۵ المسوق العتيبة

علی غالب الاطلاق : وہ کلمات ہیں جو اصل الہدیت نام اطلاق رکھتی ہیں۔ یہ وہ خاص جو مابین میں ہے
 قاسمہ پر تسمیہ کنندہ یہ ناموں در، اسی طرح الحارث اور الفضل عمل ہیں۔ نجدہ پر سارا
 علیت نام اثر یا ہوا جو سات ساتوں کا مجموعہ ہے۔ حقیقی ہر وہ کس جو کس سے مارا جائے۔ یہ
 رو دو عمل نام
 محو بیلید بئیب نقیقل کا نام ہوا جو کس میں مارا گیا۔
 عقبہ - ہر پہلی راستہ بعد عقبہ معنی - الہیت قبل از نزول لا اہم فرادہ ہونے والا ہوا۔
 اللہ بیتہ - قبلہ نام ہر شہر یہ وہ نام شہر ہی کو ہوا جو اصل اللہ علیہ وسلم شد۔ کتاب قبلہ نام ہر کتاب
 یہ وہ نام کتاب سبب ہونے شد۔

۳۴ غیر زائد

عہد ذہنی عہد خارجی استغراقی عہد کرم
 عہد ذہنی عہد خارجی استغراقی عہد کرم
 عہد ذہنی عہد خارجی استغراقی عہد کرم

وَلَقَدْ أَمَرْنَا عَلَى الشُّعْبِ عِبْرَتِي
 فَخَرَّتْ نَعْمَةٌ فَلَمْ تَلْمِ عِبْرَتِي

عہد ذہنی عہد خارجی استغراقی عہد کرم
 عہد ذہنی عہد خارجی استغراقی عہد کرم

وَلَقَدْ أَمَرْنَا عَلَى الشُّعْبِ عِبْرَتِي
 فَخَرَّتْ نَعْمَةٌ فَلَمْ تَلْمِ عِبْرَتِي

عَنْ هَذَا الرَّجُلِ عَالِمًا
 يَا أَيُّهَا الرَّجُلُ
 الْيَوْمَ أَكْمَلْتُ لَكَ

عَنْ إِذْ هُمَا فِي الْغَارِ
 إِذْ يَبَايَعُونَكَ نَعْتِ الشَّجَرَةِ

عَنْ رَدِيَتْ لِي نَذَرْتُ لَكَ مَا فِي بَطْنِي مَحْرًا
 أَنْ قَرَّبَ تَعَالَى : وَلَيْسَ الذِّكْرُ كَالْأُنْثَى
 اس میں الذکر کی لام کا معنی ما فی بطنی میں
 کما یہ ملکہ ہو چکا ہے۔

عَنْ قَعَصَى فِرْعَوْنَ الرَّسُولَ بِدَوَابِّ تَعَالَى
 كَمَا أَرْسَلْنَا إِلَى فِرْعَوْنَ رَسُولًا
 فِيهَا مَسْحُوحٌ الْمَسْحُوحُ فِي زِيَادَةِ الرَّجَاءِ
 اشْتَرَيْتَ قَرْمًا وَيَعْتُ الْقَرْمُ -

ضابطہ (۳۹۳): موصول کلام میں عمدہ واقع ہونے کی وجہ سے محذوف نہیں ہوتا، البتہ صلہ محذوف ہو جاتا ہے۔

اسمائے افعال کے لئے ضوابط

تعریف: تعریف: اسمائے افعال وہ اسم ہیں جو لفظ فعل یا معنی فعل پر دلالت کریں۔ علیٰ غرہ بین یہ اسم ہیں فعل نہیں کیونکہ فعل کے خواص کو قبول نہیں کرتے فعل ماضی کا خاصہ قد اور تاء کو قبول کرے اور مضارع ہو تو جازم اور یا مخاطبہ کو۔ یہ قبول نہیں کرتے۔

فائدہ: نحاۃ کا یہ اصول ہے کہ جب ایک شئی دوسری شئی کے معنی کو متضمن ہو۔ لیکن احکام لفظیہ میں متحد نہ ہو بلکہ مختلف ہو۔ تو اس کا نام دوسری شئی والا رکھ دیتے ہیں۔ البتہ اس نام کے شروع میں لفظ اسم بڑھا دیتے ہیں۔ مثلاً مصدر اور اسم مصدر اسی طرح جمع اسم جمع وغیرہ۔ سماں پر بھی ایسے کیا گیا ہے۔

فائدہ: اسمائے افعال کی وضع کا مقصد: یہ اسماء چند مقاصد کے لیے وضع کیے گئے ہیں۔

(۱) اختصار حاصل کرنے کے لیے۔ جس طرح روید مذکر مؤنث۔ اور واحد وثنیہ وجمع کے لیے استعمال ہوتا ہے۔ بخلاف امہل کے
(۲) دوام و استمرار کا معنی حاصل کرنے کے لیے۔ جس طرح نزال کو انزل سے معدول کیا گیا ہے۔

(۳) استعجاب کے لیے۔ ہیہات ہیہات لما توعدون۔ یعنی وہ بات بھت دور ہوگئی۔ یہ معنی بعد سے حاصل نہیں ہوتا تھا۔ اور شتان میں افتراق کی پائی جاتی ہے۔ جو افتراق میں نہیں۔ اور سرعان میں تعجب کے معنی ہیں۔ جو سرع میں نہیں۔

اسمائے افعال کا عمل: اسمائے افعال کی دو قسمیں ہیں (۱) اسمائے افعال بمعنی ماضی۔ یہ اپنے ما بعد کو بنا بر فاعلیت رفع دیتے ہیں اور تین ہیں ہیہات۔ شتان۔ سرعان۔

(۲) اسمائے افعال بمعنی امر۔ یہ اپنے بعد والے اسم کو بنا بر مفعولیت نصب دیتے ہیں۔

فائدہ: یہ اسمائے افعال جس فعل کے معنی میں ہوں گے انہی والا عمل کریں گے اور اسی طرح ان کا متعدی اور لازمی ہونا بھی ان افعال پر موقوف ہے لیکن فرق یہ ہے کہ ان کا معمول مقدم نہیں ہو سکتا اور کسائی کے نزدیک جائز ہے اگر مقدم ہو تو اس کی تقادیل کر دی جائے گی۔ جیسے: کتاب اللہ علیکم یہ (علیکم) کا معمول نہیں بلکہ اس کا عامل اس سے پہلے (علیکم) مقدر ہے۔ دوسرا فرق: یہ ہے کہ اسمائے افعال علامت تذکیر و تانیث متشبیہ جمع کو قبول نہیں کرتے۔

فائدہ: یہ اسماء لا محل لہا من الاعراب۔

اسمائے افعال کے عمل کے اعتبار سے بحث ہے۔ اسمائے افعال تعدی اور لزوم میں افعال کا حکم رکھتے ہیں غالباً غالباً کی قید لگا کر یہ فائدہ بتا دیا کہ امین فعل متعدی کا نائب ہے۔ لیکن اس کا مفعول نہیں ہے۔ (تسہیل۔ اشونی صفحہ ۳۰۳)

فائدہ: اسمائے افعال میں ضمیر کے لیے علامت ظاہر نہیں ہوتی جیسے صہ واحد متشبیہ جمع تذکر مؤنث وغیرہ سب کے لیے ہیں واحد ہے تب بھی صہ اور متشبیہ ہے تب بھی صہ تو ظاہری کوئی علامت نہیں ہے۔ نہ متشبیہ کی اور نہ جمع کی (اشونی)

فائدہ: اگر اسم فعل مشترک ہو متعدد افعال میں تو اس کو اس فعل کے اعتبار سے استعمال کیا جائے گا جیسے حیہل الثریدہ بمعنی ایت الثرید حیہل بمعنی اقبل ہو تو علی کے ساتھ استعمال ہوگا۔ جیسے حیہل علی الخیر بمعنی اقبل علی الخیر اور اشرع کے معنی میں ہو جیسے اذا ذکر الصالحون فحیہل بعمر (اوضح المسالک صفحہ ۱۲۰)

اسمائے افعال کے احکام

پہلا حکم: اسمائے افعال مضاف واقع نہیں ہو سکتے جس طرح ان کا فعل مضاف واقع نہیں ہو سکتا۔

سوال: بلہ زید روید زید یہ مضاف واقع ہیں جسکی وجہ سے زید مجرور ہے۔

جواب: یہ بلہ اور روید مصدر ہیں جن پر فتحہ اعرابی ہے۔ اور جس وقت بلہ زید اور روید زید کہا

جائے تو اس صورت میں دونوں اسم فعل ہیں جن پر فتح بنائی ہے۔

دوسرا حکم: ان کا معمول ان پر مقدم نہیں ہو سکتا اس لیے کہ یہ عامل ضعیف ہیں انا کا عمل فعل کی نیابت کی وجہ ہوتا ہے لیکن امام کسائی کے نزدیک تقدیم جائز ہے جس پر دلیل باری تعالیٰ کا فرمان ہے۔ کتاب اللہ علیکم اسی طرح دوسری مثالوں کا جواب یہ ہوگا کہ تعبیر یعنی تاویل کی جائے گی کہ کتاب اللہ فعل محذوف کا مفعول بہ ہے۔

تیسرا حکم: فعل مضارع اسمائے افعال بمعنی امر کے جواب میں فعل مضارع مجزوم ہوگا لیکن منصوب نہیں ہوگا۔ لہذا صہ فا حدثك غلط ہے۔ مضارع کو منصوب پڑھنا غلط ہے۔

نتیجہ رویدك۔ بلکہ اس میں دو احتمال ہیں پہلا احتمال کہ یہ دونوں اسم فعل ہوں مٹی پر فتح اور ك حرف خطاب ہوں لامحل لها من الاعراب۔ دوسرا احتمال۔ مصدر ہوں مٹی پر فتح اور معرب بالفتح ہوں اس صورت میں رویدك کے كاف میں دو وجہیں ہیں۔ (۱) یہ فاعل ہو (۲) یہ مفعول ہو۔ پہلے دو احتمال تو اس صورت میں تھے کہ روید اور بلہ میں طلب کا معنی ہو یعنی فعل امر کے معنی میں ہوں اگر طلب کے معنی سے خالی ہو جائے تو یہ دونوں اسم ہوں گے بمعنی کیف اور ما بعد ان کا مرفوع ہوگا اور حدیث میں آتا ہے۔

اعدت لعبادی الصالحین مالا عین رأی ولا اذن سمعت ولا خطر علی قلب بشر ذخرأ من بلہ ما اطلعتم علیہ۔ اس حدیث میں یہ بلہ معرب مجرور ہے اور معانی مذکورہ سے خالی ہے۔ اور روید حال بھی واقع ہوتا ہے جیسے ساروا رویدا یہ فاعل سے حال واقع ہے۔ بعض نے مصدر محذوف کی ضمیر سے اور بعض نے مصدر کی صفت بنایا ہے۔

اسمائے افعال کی تین قسمیں ہیں۔

قسم اول بمعنی ماضی (ہیبات) بمعنی بعد (شتان) بمعنی افتراق (سرعان) بمعنی سرع۔

قسم دوم بمعنی امر حاضر یہ کثیر ہیں۔ (روید) ای امہل۔ (صہ) ای اسکت

(حی) بمعنی اقبل۔ (مہ) بمعنی انکف۔ (نزال) بمعنی انزل۔

(تراك) بمعنی اترك (ها) بمعنی خذ (مكانك) بمعنی اثبت۔

قسم سوم اسمائے افعال بمعنی مضارع یہ قلیل ہیں: (اؤہ) بمعنی اتوخرج (اف)

بمعنی اتوخر (وی) بمعنی اتعجب۔ ویکانه لا یفلح الکفرون

ضابطہ (۳۹۴): فرق ترکیب میں ہوگا ہیئات لفظ بَعْدُ پر دلالت کرتا ہے۔ یا بَعْدُ کے معنی

پر۔ اگر اسمائے افعال لفظ فعل پر دلالت کریں تو ان کی ترکیب کچھ بھی نہ ہوگی۔ یہ عامل نہیں بنے

گے نہ ان کے لیے فاعل بنے گا بلکہ ہیئات اگر بَعْدُ کے معنی پر دلالت کریں تو بَعْدُ میں اسم فاعل

بَعْدُ کے لیے ہوگا۔

دوسرا مذہب:- یہ معنی فعل پر دلالت کرتے ہیں جو بعد کا معنی ہے وہ ہیئات کا معنی ہے اب

ترکیب ہیئات کے لیے ہوگی عامل ہیئات اور فاعل ہیئات کے لیے ہوگا۔

کہ اگر لفظ بَعْدُ پر ہو تو ترکیب یہ ہوگی۔ ہیئات بمعنی بعد اور بعد صیغہ واحد مذکر عامل ہوگا اور آگے

فاعل بعد ہوگا۔ اگر ہیئات اور بعد کا معنی ہو تو ترکیب ہیئات کی ہو عامل بھی ہوگا

ضابطہ (۳۹۵): اسم فعل ظرف سے منقول ہو جیسے: مکانک، دونک ہیں اس میں جزء اول

اسم فعل ہے اور جزء ثانی اپنی حالت پر قائم رہتی ہے۔ تو مکانک میں مکان اسم فعل ہے اور کاف

ضمیر مجرور متصل اپنے حال پر قائم ہے۔ اسی وجہ سے مابعد کا اسم ضمیر فاعل سے اور کاف

ضمیر مجرور سے تاکید بنا کر مرفوع اور مجرور پڑھنا جائز ہے۔

(۲) جار مجرور سے منقول ہو جیسے: علیک، الیک اس میں بھی ظرف کی طرح تفصیل ہے

(۳) مصدر سے منقول ہو جیسے: زوید زیدا۔

ظروف کے ضوابط

ظرف کی تعریف وہ اسم ہے جو جگہ یا وقت پر دلالت کرے۔ تو اسمائے ظروف یہ دو قسم پر

ہیں (۱) ظرف زمان (۲) ظرف مکان۔ ظرف بمعنی برتن۔

ظرف زمان : وہ ہے جو وقت پر دلالت کرے جیسے: اذ، اذا، متی، کیف، کیفما، ایان، امس، مذ، منذ، قط، قبل، عوض، یینا، بینما، ربث، ریشما، الآن، قبل، بعد

ظرف مکان : وہ ہے جو جگہ پر دلالت کرے جیسے: حیث، هنا، ثم، این اور اس کے جہات سے مقطوع عن الاضافت۔ اور ظرف مہیہ مشترکہ بین الزمان والمکان (انسی، لدی، لندن) اور (قبل، بعد) بھی بعض احوال میں ان میں سے ہیں۔

ظرف مشتق کی تعریف: ہر وہ اسم جو فعل سے مشتق ہو کسی حدیث کے زمانے پر دلالت کرنے کے لئے یا کسی حدیث کے مکان پر دلالت کرنے کے لئے۔ جیسے: و افنی مطلع الشمس ای وقت طلوعها، و کقولہ تعالیٰ حتی اذا بلغ مغرب الشمس، ای مکان غربها۔

ضابطہ (۳۹۶): ظ غیر لیس یا لا کے بعد ہو۔ جیسے لیس غیر، لا غیر اور لفظ (حسب) کو ظرف غایات کے ساتھ مشابہت کی وجہ سے وہی حکم دیا جاتا ہے۔

ضابطہ (۳۹۷): وہ ظرف جو جملہ یا (اذ) کی طرف مضاف ہوں تو ان کو مثنیٰ پر فتح پڑھنا جائز ہے۔ جیسے: یوم ینفع الصادقین، یومئذ، حیثذ۔

ضابطہ (۳۹۸): الآن اور الذی میں الف لام زائد اور لازم ہے۔

ضابطہ (۳۹۹): اس کا حاصل یہ ہے کہ جو ظرف مبنی نہ ہوں جب جملہ کی طرف مضاف ہوں یا کلمہ اذ کی طرف مضاف ہوں تو ان کو مبنی پر فتح پڑھنا جائز ہے۔ مثنیٰ کی مصاحبت کی وجہ سے۔

یا اس لئے کہ وہ مضاف ہیں جملہ کی طرف اور جملہ مبنی ہوتا ہے۔ تو قاعدہ ہے کہ مضاف اپنے مضاف الیہ سے بنا حاصل کر لیتا ہے جیسے یوم ینفع الصادقین صدقہم اس میں یوم چونکہ ینفع الصادقین جملہ کی طرف مضاف ہے اس لئے اس کو مبنی پر فتح پڑھنا جائز ہے اور وہ ظرف جو اذ کی طرف مضاف ہوں ان کے مبنی ہونے کی وجہ سے یہ بھی بواضع اذ جملہ کی

طرف مضاف ہوتے ہیں ان کا معرب ہونا بھی جائز ہے اس لئے کہ اسم مضاف کا اپنے مضاف الیہ سے بناء حاصل کرنا واجب نہیں ہوا کرتا۔

ضابطہ (۴۰۰): لفظ (مثل) اور (غیر) جب (ما) یا (ان) کی طرف مضاف ہوں تو ان کو بھی مثنیٰ بر فتح پڑھنا جائز ہے۔ جیسے: مثل ما انکم متطعون، غیر ان ضرب زید

ضابطہ (۴۰۱): جس طرح ظروف مذکورہ کو معرب اور مثنیٰ بر فتح پڑھنا جائز ہے اسی طرح لفظ مثل اور لفظ غیر کو بھی مثنیٰ بر فتح اور معرب پڑھنا جائز ہے جبکہ تین لفظوں میں سے کسی ایک لفظ کے ساتھ واقع ہو۔ (۱) ما مصدریہ جیسے مثل ما انکم تنطقون۔ ضربتہ مثل ما ضرب زید میں نے اس کو مارا مثل مارنے زید کے (۲) ان مفتوحہ جیسے ضربتہ غیر ان ضرب زید (۳) ان مفتوحہ مثقلہ جیسے ضربتہ غیر ان زیدا قائم

اور یہ اس لئے جائز ہے کہ ان میں شبہ انتقاری پائی جاتی ہے کہ یہ مضاف الیہ کی طرف محتاج ہوتے ہیں اور معرب ہونا اس لئے جائز ہے کہ اصل میں اسم ہیں جن کا معرب ہونا جائز ہوا کرتا ہے لفظ مثل اور غیر ظرف نہیں ان کو مثنیٰ ہونے کی وجہ سے ذکر کر دیا گیا۔

ضابطہ (۴۰۲): جب کلمہ کیلئے جواب مذکور ہو تو یہ ظرف بنے گا اور اس میں ما مصدریہ ہو گا۔ جیسے: کلمات ما حولہ ذهب اللہ بنورہم، اللات۔

ضابطہ (۴۰۳): ظروف مبیہ کی چار قسمیں ہیں (۱) اذ، اذا، متی، کیف، ایان، امس، مذ، منذ، الان، حیث، یہ ہمیشہ مثنیٰ ہوتے ہیں اور مع عند البعض مثنیٰ بر سکون ہے۔ (۲) ظروف غایات۔ جو چار صورتوں میں سے ایک صورت میں مثنیٰ ہیں۔ (۳) لفظ یوم اور حین جب مضاف ہوں اذ کی طرف۔ مثنیٰ کی صحبت کی وجہ سے مثنیٰ ہیں۔ (۴) مرکب بنائی بین بین۔ صباح مساء۔ جس کی ماقبل میں گذر چکی ہے۔

ضابطہ (۴۰۴): اسماء ظروف کی تقسیم باعتبار تعریف و تکمیر۔ (۱) جو جملہ کی طرف مضاف ہوتے ہیں وہ ہمیشہ نکرہ ہوتے ہیں۔ اس لیے کہ یہ اصل میں فعل کے مصدر کی طرف مضاف ہوتے

ہیں اور فعل میں جو مصدر ہوتا ہے وہ نکرہ ہوتا ہے اور فعل مصدر نکرہ سے بنتا ہے۔ لہذا یہ بھی نکرہ ہوئے

(۲) جو شرط کے معنی میں ہوں۔

(۳) جو استفہام کے معنی میں ہوں۔

(۴) جو ظرف محم معرفہ کی طرف مضاف ہو وہ بھی نکرہ۔

اسکی ترکیب کے متعلق ضوابط مفعول فیہ کی بحث میں گذر چکے ہیں۔

ضابطہ (۴۰۵): حیث مفعول بہ واقع ہو سکتا ہے۔ جیسے: اللہ اعلم حیث يجعل

رسالة، الایۃ۔

ضابطہ (۴۰۶): اگر حیث کے ساتھ ما کا فہ ہو تو یہ متضمن معنی شرط کو ہوتا ہے اور دونوں

افعال کے لئے جازم ہوگا۔ جیسے: حیثما تستقم یقدر لك نجاح فی غابر الازمان۔

ضابطہ (۴۰۷): اذا کی دو قسمیں ہیں۔

(۱) اذا اسفا جاتیہ یہ جملہ اس میہ کے ساتھ خاص ہوتا ہے۔ جیسے: اذا لہم مکر فی ایننا فاذا

ہی حبة نسی (الایۃ)۔

(۲) ظرفیہ شرط کے معنی کو شامل ہوتا ہے۔ جیسے: فاذا اصاب بہ من یشاء من عباد اذا ہم

یستبشرون (الایۃ)۔

ضابطہ (۴۰۸): اذا جمہور کے نزدیک ظرفیت سے نہیں نکلتا۔

ضابطہ (۴۰۹): اذا کے عامل میں جو کہ ناصب ہے دو اقوال ہیں۔

(۱) محققین کے نزدیک مابعد والافعل ناصب ہوتا ہے۔

(۲) اکثر نحاة کے نزدیک شرط کی جزاء اذا کو ناصب دیتا ہے۔

ضابطہ (۴۱۰): اگر اذا کے بعدۃ واقع نہ ہو تو اذا مابعد والے فعل کے لئے ظرف بنے گا

نہ شرط۔ جیسے: و اذا ما غصوا ہم یغفرون، الایۃ۔ یہاں پر اذا شرط کے لئے نہیں۔ اگر ہوتا تو

فاء ضرور ہوتی۔

ضابطہ (۴۱۱): اسم ظرف کی دونوں قسموں یعنی زمان اور مکان کے لیے ایک ہی وزن کا صیغہ استعمال ہوتا ہے۔

ضابطہ (۴۱۲): اسم ظرف خواہ مکان ہو یا زمان ثلاثی مجرد سے مفعل یا مفعل آئے گا۔

ضابطہ (۴۱۳): مثال کے باب سے اسم ظرف مطلقاً مفعیل (بکسر العین) کے وزن پر آتا ہے۔ خواہ مثال واوی ہو یا یائی اور مضارع خواہ مکسورہ العین ہو یا مفتوح یا مضموم العین ہو۔

جیسے: وعد بعد سے موعِد، وضع یضع سے موضع اور وسم یوسم سے موسم۔

ضابطہ (۴۱۴): غیر ثلاثی مجرد سے اسم ظرف اس باب کے اسم مفعول کے وزن پر آتا ہے۔

اسم آلہ کے لئے ضوابط

تعریف: ہر وہ اسم ہے جو غالباً فعل ثلاثی مجرد متعدی سے لیا گیا ہوتا کہ اسی فعل کے آلہ پر دلالت کرے۔ جس سے وہ فعل لیا گیا ہو۔

ضابطہ (۴۱۵): اسم آلہ فاعل اور مفعول کے درمیان واسطہ بنتا ہے۔ جیسے: مبرد منسار، مکس۔

ضابطہ (۴۱۶): اسم آلہ غیر ثلاثی مجرد سے بھی آسکتا ہے۔ جیسے: مسزر مسزرة میزار یہ تینوں استزور فعل سے ماخوذ ہیں۔ اور میضاة ماخوذ ہے تضاء سے۔

ضابطہ (۴۱۷): اسم آلہ ثلاثی مجرد لازمی سے بھی آسکتا ہے۔ جیسے: مرقات، معراج یہ دونوں ماخوذ ہیں رقی اور عوج سے۔

ضابطہ (۴۱۸): اسم آلہ اسم جامد بھی واقع ہو سکتا ہے۔ جیسے: محبوة حبر سے اور مقلمة ماخوذ ہے قلم سے۔

ضابطہ (۴۱۹): اسم آلہ کے تین اوزان ہیں۔ مفعل، مفعلة اور مفعال۔

ضابطہ (۴۲۰): اسم آلہ ان تین اوزان کے علاوہ بھی آسکتا ہے۔ لیکن وہ شاذ ہیں۔ جیسے:

منخل ، مسقط ، مکحلة ، خانم ۔

ضابطہ (۴۲۱): کبھی کبھی اسم آله جامد آتا ہے اور ان اوزان کے علاوہ اور اوزان کے ساتھ آ

تا ہے۔ جیسے: قدروم، کأس، سکین، جرس، ناقور۔ جیسے: قرآن مجید میں آیا ہے فاذا

نفخ فی الناقور، الایۃ

﴿ معرفہ کے لئے ضوابط ﴾

معرفہ کی تعریف: معرفہ وہ اسم ہے جو کسی شئی معین کے لئے وضع کیا گیا ہو۔

اور معرفہ کی سات قسمیں ہیں (۱) مضمورات (۲) اعلام ٹھصیہ۔

(۳) اشارات (۴) اسماء موصولات ۔ (۵) معرف باللام جیسے الرجل

(۶) کوئی اسم مضاف ہو ان میں سے کسی ایک کی طرف اضافت معنویہ کے ساتھ۔

ضابطہ (۴۲۲): اصل اسماء میں تکبیر ہے اور تعریف اس کی فرع ہے۔

ضابطہ (۴۲۳): لفظ غیر، مثل، شبہ، نحو، شان، سوی یہ اسماء جو متوغلہ فی الابهام

ہیں اضافت الی المعرفہ کے باوجود کمرہ رہتے ہیں۔ الایہ کہ انکی مضاف الیہ کی ضد واحد ہو تو معرفہ

بن جاتے ہیں جیسے باری تعالیٰ کا قول غیر المغضوب علیہم۔ ومثل قولک علیک بالحرکت

غیر سکون۔

(۷) معرف بحرف نداء جیسے یا رجل یہ اس وقت معرفہ ہوتا ہے جس وقت تعین مقصود ہو۔ ورنہ

کمرہ ہوگا جیسے یا رجلاً خذ بیدی

ضابطہ (۴۲۴): مرا تب تعریف

فدو اشارة فموصول متم

فمضمر اعرفها ثم العلم

فدو اضافة بها تینا

فدو اداة فمنادی عینا

لفظ اللہ جو اسم ہے ذات واجب الوجود کا وہ اعرف المعارف ہے۔ اسلئے کہ اسی سے تو ہر چیز کو

تعریف و تعین حاصل ہوتی ہے۔

اس کے بعد ترتیب یہ ہے۔ پہلا درجہ مضمرات کا ہے۔ دوسرا مرتبہ علم کا ہے تیسرا درجہ اسم اشارہ کا ہے چوتھا درجہ معرف باللام اور موصول کا ہے۔ اور بعض نے معرف باللام کو موصول سے اعرف قرار دیا ہے

اور باقی رہا مضاف کا درجہ اور مرتبہ کیا ہے۔ مضاف اپنے مضاف الیہ کا درجہ لے لیتا ہے یعنی وہ اپنے مضاف الیہ کی قوت کے مساوی ہوتا ہے کہ اگر علم کی طرف مضاف تو علم والا درجہ رکھتا ہے سوائے مضاف الی المضمر کے۔ کہ مضاف الی المضمر کے لیے علم کا مرتبہ ہوگا۔ پھر مضمرات میں سے ضمیر منکلم پھر مخاطب کا۔ اسی لیے کہ ضمیر منکلم میں التباس بالکل نہیں ہوتا جبکہ ضمیر مخاطب میں بسا اوقات التباس آجاتا ہے جس وقت مخاطب متعدد ہوں۔

پھر ضمیر غائب کا۔

ضابطہ (۴۲۵): نکرہ کی علامت یہ ہے کہ وہ لام تعریف کو قبول کرتا ہے اسی طرح اس پر رب اور کم خبریہ کا داخل ہونا درست ہوتا ہے اور اسی طرح اس کا حال اور تمیز واقع ہونا اور لا مشبہ بلیس کے لئے اسم واقع ہونا بھی درست ہوتا ہے۔

علم کے ضابطہ

علم کی تعریف: العلم ما وضع لشيء معين لا يتناول غيره بوضع واحد

علم وہ اسم ہے جو شئی معین کیلئے وضع کیا گیا ہو اس حال میں کہ وہ وضع واحد کے ساتھ اس کے غیر کو شامل نہ ہو۔

ضابطہ (۴۲۶): علم کی تین قسمیں ہیں۔ کنیت، لقب، اسم محض۔

وجہ حصہ: علم دو حال سے خالی نہیں اس کے شروع میں لفظ اب یا ام۔ ابن یابنت ہوگا یا نہیں اگر ہو تو وہ کنیت ہے اگر نہ ہو تو پھر دو حال سے خالی نہیں۔ اس سے مقصود مدح یا ذم ہوگا یا نہیں اگر اس مقصود مدح یا ذم ہو تو یہ لقب ہے اگر مدح یا ذم مقصود نہ ہو تو علم محض ہے۔

والنكرة ما وضع لشيء غير معين كرجل وفرنس۔

ضابطہ (۴۲۷)

وجہ حصر: اسم تین حال سے خالی نہیں۔ کہ علم معین شخص کے لیے وضع ہوگا یا ماہیت کلی کے لیے وضع ہوگا اگر معین شخص کے لیے وضع ہو تو علم شخصی ہوگا۔ اگر ماہیت کلی کے لیے وضع ہو تو دو حال سے خالی نہیں تو پھر دو حال سے خالی نہیں ذہن میں متعین ہوگا یا نہیں اگر متعین ہو تو علم جنسی جیسے اسامہ اگر نہیں تو اسم جنس ہوگا جیسے اسد۔

ضابطہ (۴۲۸)

علم جنسی حقیقت میں نکرہ ہے۔ اس پر معرفہ کا اطلاق مجازاً ہے اور معرفہ اس لیے کہا جاتا ہے کہ یہ احکام لفظیہ میں معرفہ کا حکم رکھتا ہے۔ مثلاً الف کے دخول کا ممتنع ہونا اسی طرح اضافت کا ممتنع ہونا۔ اور غیر منصرف ہونا اور معرفہ کا صفت بننا ذوالحال ہونا مبتدا ہونا (صحیح الھوامح)

ضابطہ (۴۲۹)

علم جنسی اور جنس میں فرق ہے کہ یہ لفظاً معرفہ ہے اور معنا نکرہ ہے کما مر۔ اور اسم جنس لفظاً و معنا نکرہ ہے۔ جس کی وجہ سے لفظ کے اعتبار سے اس پر علم والے احکام جاری نہیں ہوئے یعنی لایح الابداء الخ

ضابطہ (۴۳۰)

علم کو تشبیہ اور جمع لانے سے نکرہ ہو جاتا ہے اسی وجہ سے اس کو معرفہ بنانے کے لئے الف لام داخل کیا جاتا ہے جیسے: الزیدان، الزیدون

ضابطہ (۴۳۱)

کسی مرد کے نام کو جمع لانا ہو تو دو صورتیں جائز ہیں۔ (۱) جمع مذکر سالم لایا جائے جیسے: زید سے زیدون۔ (۲) جمع مکسر زید سے زیاد۔

اسی طرح کسی عورت کے نام کو جمع لانا ہو تو جمع مؤنث سالم یا جمع مکسر جیسے: زینب سے زینبات، زیناب۔ اور اگر علم مرکب اضافی کو جمع بنانا ہو تو پہلی جزء کو بدل جائے صیغہ سلامت یا جمع تکمیر کے ساتھ لیکن دوسری جزء نہیں۔

ضابطہ (۴۳۲)

جب تشبیہ یا جمع کسی کا علم رکھ دیا جائے تو اس پر مفرد منصوف والا اعراب پڑھا

جائے گا بغیر تین کے بشرطیکہ آٹھ حروف سے کم ہو، اگر آٹھ حروف سے زائد ہو تو اعراب حکائی

پڑھا جائے گا۔ اور جمع مؤنث سالم کسی کا علم رکھ دیا جائے تو اس پر اعراب حکائی بھی جائز ہے۔ اور مفرد منصرف والا اعراب تئوین کے ساتھ اور بغیر تئوین کے بھی جائز ہے۔

ضابطہ (۴۳۳): جب علم کے بعد صفت واقع ہو تو تین ترکیبیں جائز ہوتی ہیں۔

(۱) موصوف صفت (۲) مرفوع ہو کر خبر محذوف المبتداء جیسے: بسم الله الرحمن الرحيم، الرحمن الرحيم خبر ہے۔ جس کا مبتداء محذوف ہے۔ (ہو) ایسے و الصلوٰۃ و السلام علی محمد المطفی۔

(۳) منصوب ہو کر مفعول بہ فعل محذوف کے لئے۔ بسم الله الرحمن الرحيم۔ ای اعی۔

ضابطہ (۴۳۴): صفات اور القاب کے بعد علم ذکر کیا جائے تو وہ علم بدل اکل ہو گا یا عطف

بیان جیسے: شیخ القرآن غلام الله، قال الشيخ الامام عبد القاهر۔

﴿ ابن ﴾

ضابطہ (۴۳۵): لفظ (ابن) دو علموں کے درمیان ہو تو عموماً پہلے علم کی صفت اور دوسرے علم کی طرف مضاف ہوتا ہے جیسے: عبد الله بن عمر۔

ضابطہ (۴۳۶): لفظ (ابن) کے ہمزہ کو کتابتہ حذف کرنے کے لئے تین شرائط ہیں۔ (۱) لفظ (ابن) دو علموں کے درمیان ہو۔ (۲) پہلے علم کی صفت ہو۔ (۳) سطر کے شروع میں نہ ہو۔

﴿ اسم منسوب کے لئے ضابطہ ﴾

ضابطہ (۴۳۷): اسم منسوب وہ اسم ہے جس کو کسی قوم یا مذہب یا ملک یا شہر وغیرہ کی طرف نسبت کرنے کے لئے آخر میں یاء مشددا لائی جائے جیسے: قویسی، حنفی، پاکستانی، سعودی۔

ضابطہ (۴۳۸): جہاں متعدد علم کے بعد اسم منسوب ہو تو وہاں تین صورتوں میں سے کوئی صورت ہوگی۔ (۱) پہلے علم کی صفت ہو (۲) دوسرے علم کی صفت ہو (۳) دونوں کی صفت ہو۔

ضابطہ (۴۳۹): تنویر میں احقر نے لکھ دیا ہے کہ اسم مفعول کی طرح اسم منسوب بھی عمل کرتا

ہے یعنی نائب فاعل کو رفع دیتا ہے۔ کبھی اسم ظاہر کو جیسے: کتب رجل ملتانی ابوہ۔ اور کبھی اسم ضمیر کو جیسے: کتب رجل ملتانی۔

ضابطہ (۴۴۰): کبھی فعال کا میثذ بطور اسم منسوب کے واقع ہوتا ہے جیسے: نجار، لبان، عطار، وما ربك بظلام للعبيد ای منسوب الی الظلم۔

منادی کے لئے ضابطہ

حروف نداء پانچ ہیں۔ یا، ایا، ہیا، ای، ہمزہ مفتوحہ۔

نداء کہتے ہیں حروف مخصوص کے ساتھ بلانا۔ جس پر حرف نداء داخل ہو اس کو منادی اور جو بلا نا والا ہو اس کو منادی کہیں گے۔

ضابطہ (۴۴۱): اقسام منادی۔

پہلا قسم: منادی مضاف خواہ نکرہ ہو یا معرفہ ہو جیسے: یا عبد اللہ

دوسرا قسم: منادی شبہ مضاف جیسے: یا طالعا جبلا۔

تیسرا قسم: منادی نکرہ غیر محین جیسے: یا رجاخذ بیدی۔

ان کا حکم یہ ہے کہ یہ محرب منسوب ہوتے ہیں۔

چوتھا قسم: مفرد معرفہ، مفرد سے مراد مقابل مضاف شبہ مضاف ہے لہذا اثنینہ اور جمع داخل

ہو جائیں گے اور معرفہ سے مراد عام ہے کہ قبل از نداء معرفہ ہو یا بعد از نداء معرفہ۔

اس کا حکم یہ ہے کہ مثنیٰ بر علامت رفع ہوتا ہے۔ جیسے: یا رجا، یا زید، یا زیدون، یا موسیٰ، یا قاضی۔

پانچواں قسم: مستغاث باللام۔ جیسے: یا زید یہ مجرور ہوتا ہے۔ منادی جس طرح لام

استغاث کی وجہ سے مجرور ہوتا ہے اسی طرح لام تعجب اور لام تہدید کے ساتھ بھی مجرور ہوتا ہے۔ لام

تعجب کی مثال یا للما، یا للداواھی۔ لام تہدید کی مثال یا زید لاقتلنک۔

چھٹا قسم: منادی مستغاث بالالف۔ جیسے: یا زید

شبه مضاف کی تعریف: کہ شبه مضاف ہر ایسے اسم کو کہا جاتا ہے جس کا معنی دوسرے کلمہ کے ملائے بغیر تام نہ ہو سکے جیسا کہ مضاف کا معنی مضاف الیہ کے بغیر تام نہیں ہوتا۔

ضابطہ (۴۴۶): منادی شبه مضاف کی پانچ قسمیں ہیں۔ (۱) وہ عامل ہو خواہ رفع دے یا

نصب وغیرہ جیسے یا حسناً و جہہ - یا طالعاً جبلاً - یا رقیقاً بالعبادہ۔

(۲) معطوف علیہ اور معطوف قبل از نداء کسی کا علم ہو جیسے یا ثلاثة وثلاثین۔

(۳) موصوف جس کی صفت مفرد ہو جیسے یا رجلاً کریماً اقبل۔

(۴) موصول جس کی صفت جملہ ہو جیسے رسول اللہ صلی اللہ علیہ وسلم سجدہ میں فرمایا کرتے تھے

یا عظیماً یرجی لکل عظیم۔

(۵) موصوف جس کی صفت طرف ہے جیسے شعر ہے

علیک ورحمة اللہ السلام

الا یا نخلہ من ذات عرق

نخلہ موصوف من والا جملہ کانت کے متعلق ہو کر یہ صفت ہوا نخلہ کے لیے۔

ضابطہ (۴۴۳): یا زید میں اگر لام مفتوح پڑھا جائے تو یہ مستغاث ہوگا۔ اور اگر مکسور پڑھا

جائے مستغاث نہ ہوگا۔

ضابطہ (۴۴۴): یا زید بن عمرو سات شرائط کے ساتھ منادی کو دو وجہ پڑھنا جائز ہے۔

(۱) وہی مثنیٰ علی الضم (۲) نصب جیسے یا زید بن عمرو۔ لیکن نصب مختار ہے کیونکہ اسهل اور اخف

ہے۔

ضابطہ (۴۴۵): اسکی صفت پر بھی دو وجہ ہیں۔ (۱) نصب (۲) منادی کے تابع بنا کر مرفوع

پڑھنا یا زید بن عمر جس طرح کے الحمد لله میں الحمد لله پڑھا جاتا ہے۔

وہ سات شرائط یہ ہیں۔ (۱) منادی مفرد ہو۔ (۲) مثنیٰ ہو۔ (۳) علم ہو (۴) اعراب ظاہر ہو۔

لہذا اباعیسی بن مریم میں ضمہ ہی متعین ہے۔

(۵) اس کی صفت لفظ ابن ہو (۶) وہ ابن مضاف ہو دوسرے علم کی طرف۔ (۷) لفظ ابن مفرد ہو

تشنیہ جمع نہ ہو۔

ان سات شرائط میں ہمزہ کتابۃً بھی حذف کیا جائے گا جیسے یازید بن عمرو کی جگہ بن عمرو حالانکہ قانون یہ ہے اگر ہمزہ کا مابعد متحرک ہو تو ہمزہ کتابۃً گر جاتا ہے جیسے اسئل سے سل اور درمیان میں آجائے تو ہمزہ کتابۃً حذف نہیں ہوتا لکھا جاتا ہے جیسے فاضل بن یسار ان شرائط کے ساتھ ہمزہ کتابۃً حذف ہوتا ہے۔

ضابطہ (۴۴۶): لفظ فلان علم سے کنایہ ہوتے ہیں۔ اور علم کا حکم رکھتے ہیں لہذا یا فلان بن فلان اسی کے ساتھ ملحق ہیں۔ پھر فلان کو ترخیم کے ساتھ فل پڑھتے ہیں۔ یا فل بن فلان جس طرح کہ یا سید بن سید کثرت استعمال کی وجہ سے ہمزہ علم کے ہے۔

ضابطہ (۴۴۷): منادی منقوص میں تنوین کا نہ ہونا تو بالاتفاق ہے۔ البتہ یاء کے حذف میں اختلاف ہے۔ عند البعض یاء کو باقی رکھ کے پڑھا جائے گا جیسے یا قاضی ضمہ تقدیری ہوگا۔ اور عند البعض یا قاض یا قبل از نداء انقائے ساکنین کی وجہ سے حذف ہو چکی ہے جب اس پر حرف نداء داخل ہو تو تنوین حذف ہوگئی تو یا قاض پڑھا جائے گا۔

ضابطہ (۴۴۸): جمہور کے نزدیک حرف نداء ضمیر پر داخل نہیں ہوتا۔ علامہ خضریٰ نے ایک روایت نقل کی ہے یا ہوا اور من لہ جواب یہ شاذ ہے اور صوفیانے جواب دیا ہے کہ باری تعالیٰ کے دو علم ذاتی ہیں (۱) اللہ (۲) ہو۔ ضمیر غائب اور تکلم نداء کے مناقض ہیں اس لیے کہ نداء تو خطاب کا تقاضا کرتا ہے اور یہ غائب ہیں اور ضمیر مخاطب منادی اس لیے نہیں بنتا کہ ان کا جمع کرنا غیر مستحسن ہے یہ ایک دوسرے سے مستغنی کر دیتا ہے۔

ضابطہ (۴۴۹): جس طرح پہلے بتایا جا چکا ہے کہ علم تشنیہ اور جمع واقع نہیں ہو سکتا اس لیے کہ وہ معین شخص کے لیے ہے اگر تشنیہ جمع بتایا جائے تو وہ مکرمہ بن جاتا ہے جس میں تعریف پیدا کرنے کے لیے الف لام داخل کیا جاتا ہے جیسے الزیدان۔ اگر منادی بنانا ہو تو پھر الف لام داخل نہیں کیا جائے گا صرف حرف نداء داخل کیا جائیگا یا زیدان۔ یا زیدون۔

ضابطہ (۴۵۰): اس کے علاوہ معروف باللام پر حرف نداء کے داخل کرنے کی دو صورتیں ہیں یا

تو ای ایہ کا فاصلہ لایا جائے یا الف لام کو حذف کیا جائے یا ایہا الرجل یا رجل

ضابطہ (۴۵۱): یا ایہا الرجل میں اصل مقصود تو الرجل تھا۔ لیکن اب منادی ای بن چکا

ہے اور الرجل کی دو ترکیبیں ہیں (۱) صفت بنایا جائے (۲) عطف بیان بنایا جائے اور یہی راجح

ہے۔

ضابطہ (۴۵۲): لفظ یا اللہ میں تین وجہ جائز ہیں۔

(۱) دونوں الفوں کے اثبات کے ساتھ ہو۔

(۲) دونوں الفوں کے حذف کے ساتھ ہو۔

(۳) پہلے کے اثبات اور دوسرے کے حذف کے ساتھ ہو۔

ضابطہ (۴۵۳): لفظ یا اللہ سے یا کو حذف کیا جاتا ہے۔ اور اس کی آ کر میں عوض کی طور پر میم

مشددہ لایا جاتا ہے۔ مثال: اللھم ربنا اتنا فی الدنیا حسنا.....

ضابطہ (۴۵۴): حدیث شریف میں جو یہ الفاظ آئے ہیں۔ یا ہو، یا من لا ہو، الا ہو یہ

اسم ذات ہے نہ کہ ضمیر اس لئے کہ ضمیر پر حرف داخل نہیں ہوتا۔

ضابطہ (۴۵۵): اللھم تین طرح استعمال ہوتا ہے (۱) محض نداء کے لیے (۲) تمکین جواب

کے لیے تاکہ یہ جواب مخاطب کے ذہن میں راجح ہو جائے اللھم نعم اللھم لا۔

(۳) اس کو ندرت اور قلت وقوع پر دلالت کرنے کے لیے استعمال کیا جاتا ہے جیسے متفقین

مصنفین جواب میں ذکر کرتے ہیں اللھم الا ان یقال (خضریٰ صفحہ ۷۶ جلد نمبر ۴)

ضابطہ (۴۵۶): کبھی حرف نداء کو حذف کر دیا جاتا ہے جیسے: یوسف اعرض عن هذا، ان

ادوالی عباد اللہ، سنفرغ لکم ایہا الثقلان۔ مگر چند مقام میں حذف ناجائز ہے (۱) منادی

اسم جنس غیر معین ہو۔ (۲) اسم اشارہ (۳) مستغاث (۴) مندوب۔

ضابطہ (۴۵۷): کبھی منادی کو بھی حذف کر دیا جاتا ہے جیسے: الا یسجدوا دراصل: الا یا

قوم اسجدوا۔

ضابطہ (۴۵۸): حروف نداء میں سے فقط یا حذف ہو سکتا ہے۔

ضابطہ (۴۵۹): ظ اللہ۔ ایھا، ایہا پر حروف نداء میں سے فقط حرف (یاء) داخل ہو

سکتا ہے۔

ضابطہ (۴۶۰): حرف (یاء) کبھی تنبیہ کے لئے داخل ہوگا اس وقت فعل اور حرف پر بھی

داخل ہوگا۔

جیسے: یا لیت قومی یعلمون، الایسجدوا۔

ضابطہ (۴۶۱): منادی مفرد معرفہ پر ضمہ اور فتح دونوں جائز ہیں دو مقام پر

پہلا مقام: ان یکون علما مفردا موصوفا باین و ابنة مضافا الی علم آخر ان چھ شرائط کے ساتھ یازید بن سعید یا حنڈة لیسہ عمرو وغیرہ۔

دوسرا مقام: ان یکرم مضافا جیسے: یا سعد سعد الدوس۔ یا تیم تیم عدی دوسرے پر نصب واجب ہے اگر اول پر ضمہ پڑھیں تو ثانی بیان یا بدل یا منادی مستقل بخذف حرف النداء۔

اگر اول مفتوح ہو تو اول مضاف بعد والے اسم کی طرف اور ثانی زائدہ۔

اور بعض نزدیک اول مضاف ہے اور اس کا مضاف الیہ محذوف ہے ثانی کے مضاف الیہ جیسا: یا سعد سعد الدوس اور اس کے نزدیک دونوں مضاف ہیں اسم مکرہ کی طرف۔

قسم کے لئے ضوابط

ضابطہ (۴۶۲): عموما چار حروف قسم کے لئے آتے ہیں۔ (۱) واو (۲) تاء (۳) یاء (۴) لام

ضابطہ: جہاں قسم ہو وہاں چار چیزیں ہوتی ہیں۔ (۱) مقسم (۲) مقسم بہ (۳) حرف

قسم (۴) جواب قسم جیسے: والعصر ان الانسان لفی خسر۔

ضابطہ (۴۶۳): حروف جارہ قسمیہ ہمیشہ اقسام فعل محذوف کے متعلق ہوتے ہیں۔

ضابطہ (۴۶۴): جواب قسم کا ہونا ضروری ہے اور حذف کرنے کی شرط گذری چکی ہے۔

ضابطہ (۴۶۵): جواب کا مودعہ ضروری ہے۔

ضابطہ (۴۶۶): لام تاکید اور لعد سے پہلے قسم مقدر ہوتی ہے

ضابطہ (۴۶۷): جملہ قسمیہ ہمیشہ انشائیہ ہوتا ہے اور جواب قسم جملہ خبریہ۔

ضابطہ (۴۶۸): قسم اور جواب قسم کے بارے میں تفصیل اور جواب قسم کی مختلف صورتیں:

نمبر شمار	جواب قسم	حکم	مثال
۱	جملہ اسمیہ مثبتہ	شروع میں ان یا لام تاکید ضروری ہے	والله ان زيدا قائم ، والله لزيد قائم
۲	جملہ اسمیہ منفیہ	شروع میں ما ، لا ، ان نافیہ میں سے کوئی ایک ضروری ہے	والله ما زيد قائما ، والله لا زيد في الدار ولا عمرو ، والله ان زيد قائم والله ان زيد قائم
۳	جملہ فعلیہ ماضویہ مثبتہ	شروع میں اکیلا لام تاکید ہوگا	والله لقام زيد والله لقد قام زيد
۴	جملہ فعلیہ ماضویہ منفیہ	شروع میں ما ہو	والله ما قام زيد
۵	جملہ فعلیہ مضارعیہ مثبتہ	شروع میں لام تاکید ہو	والله لا فعلن كذا
۶	جملہ فعلیہ مضارعیہ منفیہ	شروع میں ما یا لا یا لن ہو	والله ما افعلنكذا والله لا افعلن كذا والله لن افعل كذا

تذکیر و تائید کے لئے ضوابط

مذکور کی تعریف: مذکورہ ہے جس میں علامت تائید کی نہ ہو جیسے رجل۔

مؤنث کی تعریف: مؤنث وہ ہے جس کے آخر میں علامت تائید موجود ہو عام ازیں کے

وہ علامت تائید لفظوں میں موجود ہو جیسے طلحة یا مقدر ہو جیسے ارض

ضابطہ (۶۶۹): علامت تائیت تین ہیں

پہلی علامت: ناء ہے لیکن اس کے لیے شرط یہ ہے کہ وہ حالت وقف میں حاء بن جائے خواہ ناء موقوفہ ہو جیسے طلحہ یا مقدرہ ہو جیسے ارض۔ جو اصل میں ارضہ تھا۔ تائے مقدرہ پر متعدد دلیلیں دی جاتی ہیں۔

(۱) تصغیر۔ جیسے ارض کی تصغیر ارضۃ آتی ہے۔

(۲) ضمیر مؤنث کالوئنا جیسے فائقوا النار النی اعدت للکافرین۔

(۳) اسم اشارہ مؤنث کے لیے مشارالہ ہوتا۔ جیسے ہذہ جہنم

دوسری علامت: الف مقصورہ ہے۔ جیسے حبلی الف مقصورہ علامت تائیت ہے۔

تیسری علامت: الف ممدودہ یعنی وہ الف زائدہ جس کے بعد ہمزہ زائدہ ہو جو تاء کو قبول نہ کرے جیسے حمراء۔

ضابطہ (۶۷۰): مذکر مؤنث کی پہچان، اگر چار علامت تائیت میں سے کوئی علامت ہو تو وہ کلمہ مؤنث ہوگا اگر نہیں تو وہ کلمہ مذکر ہوگا۔

ضابطہ (۶۷۱): انسان کے متکثر اعضاء سوائے خدو حاجب کے۔

(۲) عورتوں کے نام۔

(۳) عورتوں کے صفات کالحمل والولادة والارضاع والحیض۔

(۴) جنگوں کے نام۔

(۵) تھنم کے تمام طبقات کے نام۔

(۶) ہواء کے نام۔

(۷) شراب کے نام۔

(۸) سورج کے نام۔

(۹) لفظ نفس، ارض یہ سب مؤنث سماعی ہیں۔

ضابطہ (۴۷۲): اگر اسم فعل کا سینہ صرف مؤنث کے ساتھ خاص ہو تو فاعل کے وزن پر

آئے گا۔ بغیر تائے تانیث کے۔ جیسے: حائض، طالق جو کہ عورت کے ساتھ مختص ہیں۔

ضابطہ (۴۷۳): مؤنث سماعی کے الفاظ جو واجب التانیث ہیں۔ عین، اذن، نفس، دار،

دلو، من، کف، جہنم، جحیم، سعیر، نار، لظی، عقرب، ارض، است، عضد، ید، عصا،
فردوس، ریح، خمر، فلت، غول، ثعلب، فارس، ارنب، بیر، ڈھب، تیر، ینبوع، درع،
قدم، کبد، عقب فرس، افعی، سقر، حرب، کأس، ثدی، عنکبور، موسیٰ، یمین، شمال،
اصبع، رجل، سراویل، ضبع، ساق، شمس۔

ضابطہ (۴۷۴): مؤنث سماعی کے وہ الفاظ جو جائز التانیث ہیں۔ سما، سلم، قدر، مسک،

حال، بیت، طریق، ثری، عنق، لسان، سیل، ضحیٰ، صلاح، قفا، رح، سرطان، سکین۔

ضابطہ (۴۷۵): تذکیر و تانیث یہ صرف اسماء میں متحقق ہوتی ہے جب مدلول کا

قصد کیا جائے۔ لہذا کوئی فعل اور حرف مذکر و مؤنث نہیں ہوگا اگر لفظ مراد لیا جائے تو پھر اسم و فعل
حرف سب میں تذکیر و تانیث آسکتی ہے

ضابطہ (۴۷۶): چند اوزان اور اسماء ہیں جو مذکر اور مؤنث کے لیے برابر استعمال ہوتے

ہیں (۱) اسم تفضیل مستعمل بہ من (۲) مصادر (۳) حروف تہجی۔

چند اوزان جن کے آخر میں تاء لاحق نہیں ہوتی اس لیے کہ یہ بھی مذکر اور مؤنث کے لیے برابر
استعمال ہوتے ہیں۔

(۱) فعول کا وزن رجل صبور۔ امرأۃ صبور۔ اگر بمعنی مفعول ہو تو پھر آتی ہے جیسے رکوب
۔ ناقة رکوبہ

(۲) وفعال کا وزن مفتاح، مفراح

(۳) وفعیل کا وزن و منطبق للرجل البلیغ والمرأۃ البلیغہ۔

(۴) وفعال کا وزن و معشم بمعنی شجاع (اوضح المسالک)

اضافات کے لئے ضوابط

ضابطہ (۴۷۷): مضاف ہمیشہ اسم ہوتا ہے۔ جس کا اعراب حسب عامل ہوتا ہے۔

ضابطہ (۴۷۸): مضاف الف لام سے خالی ہوتا ہے۔

ضابطہ (۴۷۹): علم کی اضافت جائز نہیں۔ اور نہ ہی الف لام تعریف کا دخول صحیح ہے۔ کیونکہ علمیت کی وجہ سے پہلے ہی سے معرفہ ہے۔

ضابطہ (۴۸۰): مضاف الیہ اپنے مضاف میں عمل نہیں کر سکتا۔ جیسے: واذا قبل، لہم اس

مثال میں قبل لہم مضاف الیہ ہے جو اذا مضاف میں عامل نہیں

ضابطہ (۴۸۱): مشہور قاعدہ ہے کہ اعلام پر الف لام داخل نہیں کیا جاتا مگر قابل یاد ہے کہ جو

اعلام کو وصفیت سے علمیت کے طرف منتقل کے گئے ہیں ان پر الف لام کا داخل ہونا جائز ہے۔ جیسے الحسن، الحسین، الحارث، العباس وغیرہ

ضابطہ (۴۸۲): مضاف اور مضاف الیہ میں فاصلہ جائز نہیں،

ضابطہ (۴۸۳): مضاف الیہ اور اس کے کسی معمول کو مضاف پر مقدم کرنا جائز ہے۔

ضابطہ (۴۸۴): وجوب استفادة (کل و بعض) من المضاف الیہ الظرفیہ۔

ضابطہ (۴۸۵): يجوز حذف التاء من المضاف كقوله تعالى: واوحينا اليهم فعل

الخيرات و اقام الصلوة۔

ضابطہ (۴۸۶): اذا توالى الاضافات، انتقل التعريف والتخصيص من المضاف

اليه الاخير الذى قبله، فالذى قبله، حتى يصل الى المضاف الاول نحو: هذا بيت و
الد محمود (صبان، مفصل)

ضابطہ (۴۸۷): مضاف مضاف الیہ کی پہچان کے لئے چند نشانیاں اور علامات

(۱) اگر پہلا اسم نکرہ دوسرا معرفہ ہے تو عموماً وہ مضاف مضاف الیہ بنتے ہیں جیسے: رب العالمین،

غلام زید وغیرہ۔

(۲) اگر ایک اسم بغیر الف لام کے ہو اور کمرہ ہو پھر اس کے بعد الف لام والا اسم آ جائے تو یہ مضاف مضاف الیہ بنتے ہیں جیسے الہ العلمین - عبد اللہ - سعایۃ النحو۔

(۳) اگر دو اسم بغیر الف لام کے ہوں یا تین ہوں یا چار ہوں پھر ان کے بعد الف لام والا اسم آ جائے تو یہ مضاف مضاف الیہ بنتے ہیں جیسے: باب صلوة الجنازة، نور وجہ رسول اللہ صلی اللہ علیہ وسلم، و سبب نفس وجوب صلوة الظهر،

(۴) اگر کسی اسم کے بعد ضمیر آ جائے تو وہ بھی مضاف مضاف الیہ بنتے ہیں جیسے: ربہم، رسولہم، غلامہ۔

(۵) اسی طرح اگر دو اسم بغیر الف لام کے ہوں ان کے بعد ضمیر آ جائے تو وہ بھی مضاف مضاف الیہ بنتے ہیں جیسے: بعد موتہا، قد نری قلب وجہک۔

(۶) اسی طرح تین اسم بغیر الف لام کے ہوں پھر ضمیر آ جائے یا چار اسم ہوں پھر ضمیر آ جائے تو یہ سب مضاف مضاف الیہ بنتے ہیں جیسے: و مسح ربع راسہ، حسن وجہ ابن عمہ

ضابطہ (۵۸۸): مضاف مضاف الیہ کے اردو ترجمہ میں (کا، کی، کے، نا، نی، نے، را، ری، رے) کے لفظ آتے ہیں۔ یہ یاد رہے کہ مضاف مضاف الیہ کے اردو ترجمہ میں مضاف الیہ کا ترجمہ پہلے اور مضاف کا بعد میں کیا جاتا ہے۔ مثالیں: جدی میرا دادا۔ خانتی میری خالہ۔ اجدادی میرے دادے۔ غلام زید کا غلام۔ کتاب سعید سعید کی کتاب۔ ثیاب خالد خالد کے کپڑے۔ لبست ثوبی میں نے اپنا کپڑا پہنا۔ غسلت قمیصی میں نے اپنی قمیص دھوئی اخذت دراہمی میں نے اپنے دراہم لئے۔

﴿ لفظ کل کے لیے ضابطہ ﴾

ضابطہ (۵۸۹): لفظ کل ماقبل کے اعتبار سے تین قسم پر ہے۔

(۱) کمرہ یا معرّفہ کے لئے صفت واقع ہو اس کی اضافت اسم ظاہر کی طرف ہو جو مماثل ماقبل ہو لفظ اور معنی اور دال ہو کما پر۔ جیسے: اطعمنا شاة کل شاة

(۲) جو معرفہ کے لئے تاکید ہو۔ جیسے: یا اشبه الناس کل الناس بالقمہ

(۳) تابع نہ ہو اور اسم ظاہر کی طرف مضاف ہو۔ جیسے: کل نفس بما کسبت رھینہ، الایۃ یا مضاف نہ ہو۔ جیسے: کلا جوبنا لہ الامثال۔

ضابطہ (۴۹۰): کل اپنے ما قبل کے اعتبار سے تین قسم پر ہے۔ یہ دوسری تقسیم ہے۔

(۱) اسم ظاہر کی طرف مضاف ہو اس میں تمام عوامل عمل رکتے ہیں۔ جیسے: اکومت کل بنی تمیم

(۲) ضمیر محذوف کی طرف مضاف ہو۔ جیسے: کلا ہدینا

(۳) مضاف ہو ضمیر کی طرف جو لفظ میں موجود ہو۔ جیسے: ان الامر کلہ للہ

ضابطہ (۴۹۱): لفظ کل کا حکم یہ ہے کہ یہ مفرد مذکر ہوتا ہے اور اس کے معنی کا لحاظ باعتبار

مضاف الیہ ہوگا۔ اگر کمرہ کی طرف مضاف ہو تو اس کے معنی کا لحاظ رکھا جائے گا۔ جیسے: کل شئی

فعلوہ فی الذبیر (الایۃ) یہاں کل مفرد مذکر ہے جمع مذکر کی مثال۔ جیسے: کل حزب بما لہدیم

فرحون الایۃ۔

ضابطہ (۴۹۲): اگر لفظ کل نفی کے تحت آجائے تو یہ نفی شمولیت کے طرف خاص طور پر متوجہ

ہوتی ہے۔ اور ثبوت فعل میں بعض افراد کے لئے ہوتا ہے۔ جیسے: ما جاء کل الصوم

﴿ اسمائے استفہام کے لیے ضوابط ﴾

ضابطہ (۴۹۳): وہ اسماء جو استفہام کے لئے استعمال ہوتے ہیں وہ مندرجہ ذیل ہیں۔

من، من ذاء، ما، ما ذا، متی، ایان، این، کیف، انسی، کم، ای

ضابطہ (۴۹۴): من اور ما کمرہ موصوفہ جیسا کہ موصولہ اور استفہامیہ واقع ہوتے ہیں۔ ای

طرح شرطیہ بھی واقع ہو سکتے ہیں۔ جیسے: ومن یعمل سواء یجزیہ، اور وما تنفقوا من خیر

یوف الیکم، الایۃ۔

ضابطہ (۴۹۵): اگر من سے مراد شخص معہود ہو تو من موصولہ ہوگا اگر شخص غیر متعین مراد ہو تو

من موصوفہ ہوگا۔ جیسے: ومن الناس من یقول الخ علی قول من موصوفہ ہے اور یہ راجح

ہے اور علی قول آخر موصولہ ہے۔

ضابطہ (۴۹۶): ومن الناس من يقول امنا علامہ زحشری فرماتے ہیں کہ اگر الناس میں الف لام عہد کے لئے ہو تو یہ موصولہ ہوگا اگر لاف لام جنس کے لئے ہو تو من موصوفہ ہوگا۔

ضابطہ (۴۹۷): لفظ متی کے ذریعے سے فعل ماضی یا فعل مستقبل کے بارے میں استفہام ہو گا۔ جیسے: منی تذهبون اور متی نصر اللہ

ضابطہ (۴۹۸): این استفہامیہ کے ذریعے اس مکان کے بارے میں سوال کیا جاتا ہے جس میں وہ شئی واقع ہو۔ جیسے: فاین تذهبون، الایۃ۔ جیسے:

ضابطہ (۴۹۹): لفظ ایان استفہامیہ کے ذریعے صرف فعل مستقبل کے بارے میں سوال کیا جائے گا۔ جیسے: ایان شافر

ضابطہ (۵۰۰): لفظ ایان کی ایک خصوصیت یہ بھی ہے کہ یہ تعویل، او تخم کے لئے بھی استعمال ہوتا ہے۔ جیسے: ایان یوم الدین، الایۃ

ضابطہ (۵۰۱): لفظ ایان، کبھی کبھی شرط کے معنی میں بھی استعمال ہو سکتا ہے مازائدہ کے ساتھ یا اس کے بغیر۔ مثال: ایما تدعوا فله الاسماء الحسنی، الایۃ

ضابطہ (۵۰۲): ای استفہامیہ اگر متضمن معنی شرط کے لئے ہو تو دونوں فعل مجزوم ہوں گے۔ جیسے: ای رجل یستقم یبخ

ضابطہ (۵۰۳): اگر این استفہامیہ سے پہلے من واقع ہو تو یہ کسی چیز کے ہونے کے مکان سے استفہامیہ ہوگا۔ جیسے: من این قدمت۔

ضابطہ (۵۰۴): اگر این متضمن ہو معنی شرط کو تو دونوں فعل مجزوم ہونگے اس کے ساتھ مازائدہ ہوگا یا نہیں۔ جیسے: این ما تکنونوا یدرکم الموت اور این تجلس اجلس۔

ضابطہ (۵۰۵): انی استفہامیہ من این کے معنی میں بھی آ سکتا ہے۔ جیسے: یا مریم انی لك، هذا ای من این لك هذا، الایۃ۔

ضابطہ (۵۰۶): کیف کے بعد اسم واقع ہوگا یا فعل۔

اگر اسم ہو تو کیف خبر مقدم ہوگا۔ اگر فعل ہو تو اس فعل کا فاعل اللہ جل جلالہ کے اسماء میں سے ہوگا یا اسماء غیر اللہ میں سے ہوگا۔ جیسے: الم فو کیف فعل ربك الخ اگر اسماء اللہ میں سے واقع ہو تو مفعول مطلق مقدم واقع ہوگا۔ اور اگر اسم غیر اللہ ہو تو حال مقدم واقع ہوگا۔ جیسے: کیف كفرون بالله اور اگر کیف کے بعد فعل ناقص ہو تو یہ خبر مقدم ہوگا۔ جیسے: فكيف كان نكير

ضابطہ (۵۰۷): لفظ ای کبھی کمال کے معنی میں بھی آتا ہے۔ یہ اس وقت جب یہ نکرہ کے

بعد واقع ہو اور یہ ماقبل کے لئے صفت بنے گی۔ جیسے: خالد رجل ای رجل۔

ضابطہ (۵۰۸): لفظ ای اس نداء کے صلہ میں بھی واقع ہوتا ہے۔ جب منادئی لفظ لام اور حا

تسمیہ کے ساتھ ہو۔

ضابطہ (۵۰۹): اگر ما استفہامیہ پر حرف جارہ آجائے تو اس سے الف حذف کیا جاتا ہے۔

جیسے: لم تقولون ما لا تعملون فیم انت من ذکر اھا الایۃ فیم تبشرون الایۃ

ضابطہ (۵۱۰): من کی چار قسمیں ہیں۔

(۱) شرطیہ۔ جیسے: من یعمل سوءا یجزیہ الایۃ

(۲) استفہامیہ۔ جیسے: من یثنا من مرقدنا الایۃ، فمن ربك یا موسیٰ الایۃ

(۳) موصولہ۔ جیسے: من شاء منکم ان یتقیم الایۃ

(۴) نکرہ موصوفہ ہو۔ جیسے: حضرت حسان بن ثابتؓ نے فرمایا

فکفی بنا فضلا علی من غیرنا

حب النبی محمد ابانا

ضابطہ (۵۱۱): من ذا اور ما ذا میں فرق یہ ہے کہ اول الذکر بمنزلہ اسم واحد کے نہیں ہو

سکتا۔ جب کہ ثانی الذکر ہو سکتا ہے۔ جیسے: من ذا الذی یقرض اللہ اور ما ذا اراد اللہ

یہذا مثلا، الایۃ۔

ضابطہ (۵۱۲): ماذا میں عموماً وتر کی ہیں چلتی ہیں۔ (۱) ما اسم استفہام مبتداء اور ذابحنی الذی خبر ہوگا اپنے صلہ کے ساتھ ملکر۔

(۲) ما وذا بمنز لہ ایک اسم کے ہیں ورنہ ما بعد والے عامل کا معمول ہونگے۔ جیسے: ماذا اراد اللہ میں ماذا مفعول یہ مقدم ہے۔

﴿ اسم کی تقسیم ﴾

اس کی دو قسمیں ہیں۔

(۱) اسم جامد (۲) اسم مشتق

اسم جامد وہ اسم ہے جو محض ذات پر دلالت کرے نہ مشتق ہو اور نہ مشتق منہ، یعنی نہ اس سے کوئی چیز بنے اور نہ یہ کسی سے بنے جیسے: زید

اور اسم مشتق: وہ اسم ہے جو ذات مع الوصف پر دلالت کرے۔ جیسے: ضارب، مضروب پھر اسم مشتق کی ساتھ (۷) قسمیں ہیں۔ (۱) اسم فاعل (۲) اسم مفعول (۳) اسم تفضیل (۴) صفت مشبہ (۵) اسم ظرف (۶) اسم آلہ (۷) اسم مبالغہ اور بعض کے نزدیک اسم مصدر بھی شامل ہے۔

﴿ اسم فاعل کے ضوابط ﴾

اسم فاعل کی تعریف: وہ اسم مشتق ہے جس کے ساتھ معنی مصدر یہ بطور حدوث کے قائم ہو۔ نہ بطور ثبوت کے۔

عمل: اسم فاعل دو قسم پر ہے۔ (۱) مقرون باللام (۲) مجرد عن اللام۔

مقرون باللام کے عمل کے لئے کوئی شرط نہیں ہے۔ بلکہ فعل کی طرح زمانہ ماضی، حال، استقبال اور تمام معمولات یعنی فاعل ضمیر ہو یا مفعول مطلق، لہ، فیہ، حال، تمیز وغیرہ میں عمل کرتا ہے۔ جیسے: جاء المعطى المساکین اس او الان او غدا۔

مجرد عن اللام: فاعل اسم ظاہر اور مفعول بہ کے علاوہ باقی تمام معمولات میں بلا شرط عمل کرتا ہے فاعل اسم ظاہر میں عمل کے لئے تین شرطیں ہیں۔

پہلی شرط: چھ امور میں سے کسی ایک پر معتد ہو۔

دوسری شرط: اسم فاعل موصوف نہ ہو۔

تیسری شرط: تفسیر کا صیغہ نہ ہو۔

اور مفعول بہ میں عمل کے لیے دو شرطیں ہیں۔

پہلی شرط: زمانہ حال یا استقبال ہو۔ اس لیے کہ اسم فاعل مضارع کی مشابہت کی وجہ سے

عمل کرتا ہے۔ اور مضارع کے ساتھ اس صورت میں دو مشابہتیں ہو جاتی ہیں شبہ لفظی بھی اور

شبہ معنوی بھی اور زمانہ ماضی کی صورت کی مشابہت نہیں رہتی البتہ اسم فاعل اگر بمعنی ماضی ایسا ہو۔

جس کی جگہ مضارع کا واقع ہونا درست ہو تو وہ بھی عمل کر سکتا ہے۔ جیسے وکلبہم باسط ذراعیہ

بمعنی ببسط ذراعیہ (حضری جلد نمبر ۲ صفحہ ۲۵) (صفحہ ۲۶ جلد نمبر ۲ حضری)۔ حضری۔ البمع۔

شرح التصریح۔

دوسری شرط: چھ امور میں سے کسی ایک پر معتد ہو۔

(۱) مبتداء ہو۔ جیسے: زید قائم ابوہ۔

(۲) موصوف ہو۔ جیسے: ہذا رجل مجتہد ابناؤ۔

(۳) موصول ہو۔ جیسے: جاءنی القائم ابوہ۔

(۴) ذوالحال ہو۔ جیسے: جاءنی زید را کبا غلامہ فرساً۔

(۵) نفی ہو۔ جیسے: قائم زید۔

(۶) استفہام ہو۔ جیسے: اصاب زید عمراً۔

ضابطہ (۵۱۳): اسم فاعل میں ضمیر متکلم مخاطب غائب میں سے مقام کے مناسب پر۔

ضابطہ (۵۱۴): اگر اسم فاعل سے ثبوت کا معنی مراد ہو تو وہ اسم فاعل صفت مشبہ جیسا عمل

کرے گا کہ فاعل سہمی کو رفع اور تشبیہ یعنی مفعول بہ خود نہ ہو لیکن اس اسم فاعل کے بعد ایسا اسم ہو جو

منسوب ہو مشبہ بالمفعول بہ کی بنا پر نصب دے گا اگر معرفہ ہو۔ اور اگر نکرہ ہو تو تمیز کی بنا پر نصب

دے گا یا بالاضافت جردے گا۔ (شرح التصريح جلد نمبر ۲ صفحہ ۲۰)

صفت مشبہ جس کو نصب دیتا ہے اس کو شبہ مفعول بہ کہتے ہیں۔

نشانہ: ہم اس کی مختصر تعبیر یوں کر سکتے ہیں کہ اصل عامل فعل ہے۔ اسم کا عمل فعل کی مشابہت

پر موقوف ہے۔ جو اسم جتنا فعل سے زیادہ مشابہ ہوگا، اسی قدر عمل اس کا قوی ہوگا۔ اسم فاعل کو فعل

مضارع سے بلحاظ تعداد حروف و حرکات و سکنات لفظی مشابہت حاصل تھی۔ لہذا اپنے قریب

والے اسم میں یعنی فاعل میں رفع کا عمل کر سکتے گا۔ اور اسی طرح ظروف وغیرہ میں بھی، جہاں عمل

کا توسع رہتا ہے بلا شرط عامل ہوگا۔ لیکن معنوی مشابہت نہ ہونے کے باعث جو کمزوری پائی جاتی

ہے ان شرائط مذکورہ سے اس کمزوری کو جب تک رفع نہ کر دیا جائے، نصب کا عمل نہ کر سکے گا

یعنی اول تو مفعول بہ بلحاظ درجہ فاعل سے بعید ہے۔ قریب میں عمل کی جو سہولت ہے وہ بعید میں

کہاں؟ علاوہ ازیں عمل نصب کی صورت میں دو عمل جمع ہو جاتے ہیں (۱) فاعل میں رفع کا عمل

(۲) اور مفعول میں نصب کا عمل۔ ضعیف عامل بیک وقت دو مختلف عمل کس طرح کرے؟ رفع کا

عمل تو ضروری عمل ہے کہ اس کے بغیر کلام کی تمامیت اور افادیت نہیں ہوتی۔ لہذا اس عمل کے

لے تو ادنی سہارا بھی کافی ہونا چاہیے۔

نشانہ: معنی حال میں عموم ہے، خواہ حال حقیقی ہو یا حکائی؛ اور یہ بھی سمجھ لینا چاہئے کہ معنی حال

کے لے یہ لازم نہیں کہ وہ واقع حالی ہو۔ بلکہ ہو سکتا ہے کہ واقع زمانی تکلم کے اعتبار سے ماضی

ہو۔ مگر متکلم اس واقع کی حکایت کرتے ہوئے اسے صورت حال میں پیش کرے۔ پس بلحاظ

حکایت متکلم اس کو حال قرار دیا جائے گا۔ دیکھئے زید آج اس واقعہ کی حکایت بیان کرتا ہے جو کل

پیش آچکا ہے۔ اور اس لحاظ سے ماضی ہے۔ مگر وہ اپنے بیان میں اس کو حال کی صورت دے

کر اس کی تصویر بلفظ مضارع پیش کرتا ہے۔ گویا یہ واقعہ اسی وقت کا ہے جس وقت کہ متکلم اس کی

خبر دے رہا ہے۔ چنانچہ کہتا ہے۔ کان زید بضرب عمرا امس یوں نہیں کہتا کہ کان زید

ضرب عمرا امس۔ اسی طرح قرآن عزیز میں و کلہم باسط ذراعیہ بالوصيد کو سمجھ لیں کہ اس

کا تعلق اصحاب کہف کے واقعہ سے ہے نزول آیت کے زمانہ سے صد ہا برس پیشتر کا ہے۔ مگر تعبیر میں وہی استحضار حکایت حال ماضی کا طریق اختیار فرمایا گیا ہے۔ چنانچہ و کلیہم قد کان بسط ذراعیہ بالوصید کی جگہ و کلیہم باسط ذراعیہ بالوصید فرمایا۔ اصحاب کہف کا کتابی دونوں کلائیوں، یا ہاتھ غار کے آستانہ پر پھیلائے ہوئے ہے۔ یعنی اس وقت اپنے دونوں ہاتھ غار کی چوکھٹ پر بچھائے بیٹھا ہے۔

غرض یہاں واقعہ کی قدامت کے باعث یہ سمجھنا کہ یہ اسم فاعل بمعنی ماضی ہے۔ اور ذراعیہ میں نصب کا عمل کر رہا ہے۔ جیسا کہ کسائی نے سمجھا اور اس کی بنا پر اشتراط حال و استقبال کو غیر ضروری قرار دیا یہ صحیح نہیں ہے۔

فائدہ: یہ اضافت معنوی ہوگی۔ اضافت لفظی نہ ہوگی۔ کیونکہ اضافت لفظی میں تو یہ ضروری ہے کہ مضاف الیہ اپنے مضاف صیغہ صفت کا معمول ہو۔ اور صورت مذکورہ میں وہ اسم مضاف الیہ اس کا معمول نہیں۔ جیسے صورت بزید ضارب عمرو امس یہاں اگرچہ ضارب عمرو، زید کی صفت ہے اسی وجہ سے ضارب کی باکسورہ ہے۔ اور کیونکہ اضافت معنوی ہے جو مفید تعریف ہوتی ہے۔ لہذا زید، موصوف اور ضارب عمرو، صفت میں بلحاظ تعریف مطابقت ہوگی۔ یعنی دونوں معترف ہیں۔ مگر امس نے ظاہر کر دیا کہ یہاں ضارب ماضی کے معنی میں ہے۔ تو شرط اول منثی ہوگی۔ واللہ اعلم وعلیہ اتم التحکم۔

◀ اسم المبالغہ کے لیے ضوابط ▶

تعریف: اسم مبالغہ ہر وہ اسم کے کہ مشتق ہو مصدر سے اور اس ذات کے لئے وضع کیا گیا ہو جس کے ساتھ فعل کثرت و زیادتی کے ساتھ قائم ہو۔

ضابطہ (۵۱۵): اسم مبالغہ کی پہچان، صیغہ مبالغہ وہ ہے جس میں زیادتی والا معنی پایا جائے۔ جیسے: ضواب بہت مارنے والا۔ اسم مبالغہ کے چند اوزان ہیں۔

(۱) فعل -- حذر بہت پرہیز کرنے والا۔ (۲) فعیل -- علیم بہت جاننے والا (۳) فعل۔

ضروب بہت مارنے والا۔ (۳) فعال۔۔ اکمال بہت کھانے والا۔

(۵) فعال۔۔ قطاع بہت کاٹنے والا۔

(۶) مفعول۔۔ مجزوم۔ (۷) مفعول۔۔ مجزوم دونوں کا معنی بہت کاٹنے والا۔

(۸) مفعیل۔۔ منطیق بہت بولنے والا۔ (۹) فعیل۔۔ شریو بہت شرارت کرنے والا۔

(۱۰) فعلة۔۔ ضحکة بہت ہنسنے والا۔ (۱۱) فعل۔۔ قلب بہت پھرنے والا۔

﴿ اسم مفعول کے لیے ضوابط ﴾

قسم پنجم، اسم مفعول کی تعریف: وہ اسم مشتق ہے جو دلالت کرے اس ذات پر جس پر فعل واقع ہو اس کے احکامات اسم فاعل کی طرح ہیں البتہ فرق اتنا ہے کہ یہ فاعل کے بجائے نائب فاعل کو رفع دیتا ہے۔

ضابطہ (۵۱۶): اگر اسم مفعول سے معنی ثبوت کا مراد ہو تو یہ نائب فاعل کی بنا پر رفع دے گا اور تشبیہ بالمفعول کی بنا پر نصب دے گا اگر معرفہ ہو۔ اور اگر نکرہ ہو تو تیسرے کی بنا پر نصب دے گا یا اضافت کی وجہ سے جر دے گا۔ (شرح التقریح صفحہ ۲۳ جلد نمبر ۴)

﴿ صفة مشبہ کے لیے ضوابط ﴾

صفة مشبہ کی تعریف: صفت مشبہ وہ اسم ہے جو مشتق ہو مصدر لازمی سے اور اس کے ساتھ بطور ثبوت کے معنی مصدری قائم ہوں۔

صفت مشبہ کا عمل: صفت مشبہ مطلقاً اپنے فعل والا عمل کرتی ہے جس کے عمل کے لئے ایک شرط ہے کہ وہ پانچ امور میں سے کسی ایک پر معتمد ہو، اس میں زمانہ حال یا استقبال کی شرط نہیں اسی طرح یہ لام موصول پر بھی معتمد نہیں ہوتا اور یہ بھی یاد رکھیں صفت مشبہ کا عمل اپنے فعل سے زائد ہے کیونکہ یہ اپنے معمول کو نصب بھی دیتا ہے شبہ مفعول بہ ہونے کی بنا پر لیکن اس کا فعل

لازمی وہ اپنے مفعول بہ کو ہرگز نصب نہیں دیتا۔

فائدہ چونکہ صفت مشبہ کے اندر دوام اور ثبوت والا معنی ہوتا ہے اس کے لئے زمانہ حال یا استقبال کی شرط نہیں کیونکہ وہ تو حدوث کو مستلزم ہے اور الف لام موصول پر اعتماد اس لئے نہیں ہوتا کہ بالاتفاق جو صفتہ مشبہہ پر الف لام آتا ہے وہ موصول کا داخل نہیں ہوتا اس پر جب آتا نہیں تو وہ اعتماد کیسے پکڑ سکتا۔

فائدہ صفت مشبہہ میں زمانہ کی شرط لغو ہے۔ اس لیے کہ جب ایک شئی دواماً ثابت ہے، تو اس وقت بھی ثابت ہے، اور آئندہ بھی ثابت رہے گی، تو بلا اشتراط بھی حال کے معنی پیدا ہو رہے ہیں۔ اور فاعل کی مشابہت کے لئے اتنی بات کافی ہے۔ پس یہ اشکال خود بخود دفع ہو جاتا ہے کہ صفت مشبہہ اسم فاعل کی فرع ہے، تو جو شرط اصل میں عمل کے لئے ضروری ہو، وہ فرع میں بھی لازمی طور پر ضروری ہونی چاہئے ورنہ فرع عمل کے باب میں اپنی اصل سے بڑھ جائے گی کہ اصل کا عمل تو کسی خاص شرط پر موقوف ہو۔ اور فرع بدون شرط بھی عمل کرے۔

فائدہ مشبہہ اسم مفعول کا صیغہ ہے باب تفعیل سے جس کا معنی ہے تشبیہ دیا ہوا۔ چونکہ اس کو اسم فاعل کے ساتھ تشبیہ دی گئی ہے۔ تشبیہ اور جمع اور تکرار و تانیث کے صیغے آنے میں اسی وجہ سے اسکو صفت مشبہہ کہا جاتا ہے۔

ضابطہ (۵۱۷) صفت مشبہہ کا وزن، صفت مشبہہ کا صیغہ یہ اسم فاعل واسم مفعول کے صیغے کے مخالف ہوتا ہے۔ یعنی صفت مشبہہ کا صیغہ اسم فاعل اور اسم مفعول کے وزن پر نہیں آتا بلکہ جو رنجویوں کے مسلک پر ہے اور صاحب الفیہ فرماتے ہیں کہ یہ صحیح نہیں کیونکہ اسم فاعل کے وزن پر صفت مشبہہ کا صیغہ آتا ہے علی سبیل القلت جیسے شاہد کا معنی شہید۔

ضابطہ (۵۱۸) صفت مشبہہ کے اوزان بہت سارے ہیں جن کا تعلق سماع کے ساتھ ہے قیاس کو دخل نہیں لیکن شیخ رضی نے اس پر رد کیا ہے کہ صفت مشبہہ جو لون اور عیب والے معنی میں ہو وہ ہمیشہ فعل کے وزن پر آتی ہے جیسے ایض، اسود، اعور، اعمی وغیرہ یہ تو قیاسی

اوزان میں لہذا یہ قاعدہ کلیہ بنانا صحیح نہیں۔

صفت مشبہ کی اٹھارہ صورتیں ہیں

وجہ حصر: صفت مشبہ کی استعمال کے لحاظ سے آٹھارہ صورتیں بنتی ہیں۔ بعض بہت عمدہ ہیں ان کو (احسن) کہتے ہیں اور بعض اس سے کم درجے کی ہیں۔ ان کو (حسن) کہتے ہیں اور بعض مختلف فیہ اور بعض قبیح ہیں۔ جس کی تفصیل یہ ہے کہ صفت مشبہ معرف باللام یا مجرد عن اللام پھر اس کے معمول کی تین صورتیں ہیں۔ معمول معرف باللام یا مضاف ہو یا دونوں سے خالی ہو یہ چھ قسمیں ہوئیں پھر ہر معمول پر تین اعراب (۱) مرفوع ہو فاعل یا ضمیر مستتر سے بدل ہونے کی وجہ سے۔

(۲) منصوب: وہ اگر معرف ہے تو شبہ مفعول کی بنا پر اور نکرہ ہے تو تمیز ہونگی وجہ سے۔

(۳) مجرد اضافت کی وجہ سے۔ چھ کو تین سے ضرب دے دی جائے تو اٹھارہ صورتیں بنتی ہیں جن میں سے نو احسن، دو حس، ایک مختلف فیہ چار قبیح اور دو ناجائز ہیں۔

بھلی صورت: صفت مشبہ معرف باللام ہو اور اس کا معمول مضاف ہو اس سے تین صورتیں بنے۔

(۱) معمول مرفوع ہو جیسے زید الحسن وجہ

(۲) معمول منصوب ہو جیسے الحسن وجہ

(۳) معمول مجرد ہو جیسے الحسن وجہ

دوسری صورت: صفت مشبہ معرف باللام ہو اور معمول بھی معرف باللام ہو تو اس کی بھی تین صورتیں بنے گی اعراب کی وجہ سے۔

(۱) مرفوع ہو جیسے الحسن الوجہ

(۲) منصوب ہو جیسے الحسن لوجہ

(۳) معمول مجرد ہو جیسے الحسن الوجہ تین اور تین چھ ہوگی۔

صفت مشبہ

غیر مقرون باللام مفعولہا		مقرون باللام مفعولہا	
غیرہما	زیدٌ حَسَنٌ وَجْہٌ - احسن	غیرہما	زیدٌ الحَسَنُ وَجْہٌ - تثنیٰ
مضرب	زیدٌ حَسَنٌ وَجْہًا - احسن	مضرب	زیدٌ الحَسَنَ وَجْہًا - احسن
ارواح	زیدٌ حَسَنٌ وَجْہٌ - تفتح	ارواح	زیدٌ الحَسَنَ وَجْہٌ - تفتح
مضرب	زیدٌ حَسَنُ الْوَجْہِ - احسن	مضرب	زیدٌ الحَسَنُ الْوَجْہِ - احسن
مضرب	زیدٌ حَسَنُ الْوَجْہِ - احسن	مضرب	زیدٌ الحَسَنُ الْوَجْہِ - احسن
ارواح	زیدٌ حَسَنُ الْوَجْہِ - تفتح	ارواح	زیدٌ الحَسَنُ الْوَجْہِ - تفتح
مضرب	زیدٌ حَسَنٌ وَجْہہ - تثنیٰ	مضرب	زیدٌ الحَسَنُ وَجْہہ - تثنیٰ
مضرب	زیدٌ حَسَنٌ وَجْہہ - احسن	مضرب	زیدٌ الحَسَنُ وَجْہہ - احسن
ارواح	زیدٌ حَسَنٌ وَجْہہ - احسن	ارواح	زیدٌ الحَسَنُ وَجْہہ - احسن
غیرہما	زیدٌ الحَسَنُ وَجْہٌ - تثنیٰ	غیرہما	زیدٌ الحَسَنُ وَجْہہ - تثنیٰ
مضرب	زیدٌ الحَسَنَ وَجْہًا - احسن	مضرب	زیدٌ الحَسَنَ وَجْہًا - احسن
ارواح	زیدٌ الحَسَنَ وَجْہٌ - تفتح	ارواح	زیدٌ الحَسَنَ وَجْہٌ - تفتح
مضرب	زیدٌ الحَسَنُ الْوَجْہِ - احسن	مضرب	زیدٌ الحَسَنُ الْوَجْہِ - احسن
مضرب	زیدٌ الحَسَنُ الْوَجْہِ - احسن	مضرب	زیدٌ الحَسَنُ الْوَجْہِ - احسن
ارواح	زیدٌ الحَسَنُ الْوَجْہِ - تفتح	ارواح	زیدٌ الحَسَنُ الْوَجْہِ - تفتح
مضرب	زیدٌ الحَسَنٌ وَجْہہ - تثنیٰ	مضرب	زیدٌ الحَسَنُ وَجْہہ - تثنیٰ
مضرب	زیدٌ الحَسَنٌ وَجْہہ - احسن	مضرب	زیدٌ الحَسَنُ وَجْہہ - احسن
ارواح	زیدٌ الحَسَنٌ وَجْہہ - احسن	ارواح	زیدٌ الحَسَنُ وَجْہہ - احسن

تیسری صورت: صفت مشبہ معرف باللام ہو اور معمول اضافت اور الف لام دونوں سے خالی ہو تو اس کی بھی تین صورتیں بنے گی۔

(۱) معمول مرفوع ہو جیسے الحسن وجہ

(۲) معمول منصوب ہو جیسے الحسن وجہاً

(۳) معمول مجرور ہو جیسے الحسن وجہ

تو صیغہ صفتہ معرف باللام ہونے کی صورت میں یہ نو صورتیں بن گئیں۔

اور اسی طرح مجرد عن اللام ہونے کی صورت میں بھی یہی نو صورتیں بنے گی جس کی تفصیل کہ صیغہ

صفت مجرد عن اللام اور معمول مضاف جس پر تینوں اعراب جائز

اور صیغہ صفت مجرد عن اللام اور معمول بھی، اس سے بھی تین صورتیں حاصل ہوئیں۔

اور صیغہ صفت مجرد عن اللام اور معمول معرف باللام تو معمول پر تینوں اعراب جائز ہونگے۔

ضابطہ (۵۱۹): اٹھارہ صورتیں کے احکام

اور صفت مشبہ کے مسائل اور صورتیں امتناع اور اختلاف اور فتح اور حسن اور احسن ہونے کے اعتبار سے پانچ قسم پر ہیں۔

جن میں سے دو صورتیں ممتنع ہیں۔

امتناع کی بطلی صورت: صیغہ صفت معرف باللام ہو اور وہ مضاف معمول مجرد عن

اللام کی طرف جیسے الحسن وجہہ اس کی ممتنع ہونے کی وجہ یہ ہے کہ اس ترکیب میں معرفہ کی اضافت نکرہ کی طرف ہے جو اضافت معنویہ میں ممتنع تھی تو اس مشابہت کی وجہ سے نحو یوں نے اسے بھی ممتنع قرار دے دیا۔

امتناع کی دوسری صورت: صیغہ صفت معرف باللام مضاف ہو معمول کی طرف اور وہ

معمول مضاف ہو ضمیر کی طرف جیسے الحسن وجہہ اس کی ممتنع ہونے کی وجہ یہ ہے کہ اس اضافت سے کوئی کچھ بھی تخفیف حاصل نہیں ہوتی۔ کیونکہ تخفیف یا توتنویں کے حذف سے ہوتی

ہے یا نون ثننیہ نون جمع کے حذف سے یا ضمیر موصوف کے فاعل صفت سے حذف ہونے سے۔ جیسے الحسن الوجه اصل میں تھا الحسن لہذا یہ اضافت ان تینوں مذکورہ وجوہ میں سے کسی کا فائدہ نہیں دیا تو اسی وجہ سے اسے بھی ایسے ممنوع قرار دے دیا۔

اور ان اٹھارہ صورتوں میں سے جو باقی بچی تھیں وہ سولہ تھیں ان سولہ صورتوں میں سے ایک صورت مختلف فیہ وہ یہ کہ صیغہ صفت معرف بالام نہ ہو اور اس معمول کی طرف مضاف ہو جو ضمیر موصوف کی طرف مضاف ہو جیسے حسن وجہہ اکمیل اختلاف ہے بصرین اور امام سیبویہ قباحہ کے ساتھ ضرورت شعری کے لئے جائز قرار دیتے ہیں۔

قیح ہونے کی وجہ یہ بتائی ہے کہ اضافت لفظیہ تخفیف کے لئے ہوتی ہے لہذا چاہیے تھا اعلیٰ درجے کی تخفیف ہوتی یعنی مضاف سے تئیں اور مضاف الیہ سے ضمیر حذف ہوتی لیکن چونکہ یہاں ادنیٰ درجے کی تخفیف ہے وہ یہ تھی کہ فقط مضاف سے تئیں حذف ہوئی تھی۔ اور مضاف الیہ سے ضمیر حذف نہیں ہوئی تھی تو اسی وجہ سے اعلیٰ درجے کی تخفیف ممکن ہوتے ہوئے ادنیٰ درجے کی تخفیف پر اکتفا کرنا کبھی قیح ہوا کرتا ہے اور کوفین کے نزدیک بغیر قباحہ کے جائز ہے۔ انکی دلیل یہ ہے کہ جواز کیلئے فی الجملہ کسی نہ کسی قدر تخفیف ہونی چاہیے اور وہ یہاں تخفیف حذف تئیں سے حاصل ہے۔

اٹھارہ میں سے تین کے نکل جانے کے بعد بقایا پندرہ صورتیں رہتی ہیں ان میں سے وہ صورتیں جن کے اندر ایک ضمیر موجود ہے خواہ وہ صفت کے اندر ہو یا معمول کے اندر وہ احسن ہے اور ایسی صورتیں نو ہیں احسن اس لئے کہا جاتا ہے کہ موصوف کے ساتھ ربط دینے کے لئے ان میں ایک ضمیر موجود ہے اور ایک ضمیر کا ہونا ربط کیلئے کافی ہوا کرتا ہے۔

اور جن میں دو ضمیریں ہوں وہ دو صورتیں بنتی ہیں۔ وہ حسن ہیں انکے احسن ہونے کی وجہ یہ ہے کہ ان میں ضمیر موصوف کے ساتھ ربط دینے کے لئے موجود ہے۔

اور غیر احسن اس لئے ہے کہ اس میں ضرورت تو ایک ضمیر کی تھی ربط کے لئے اور اس میں دو

ضمیریں موجود ہیں۔

اور نو اور دو گیارہ بقایا چار صورتیں ہیں جو کہ قبیح کی ہیں یعنی وہ صورتیں جن کے اندر ضمیر موجود نہیں وہ قبیح ہیں اور وہ چار بنتی ہیں وہ قبیح اس لئے ہیں کہ صفت کو موصوف کے ساتھ ربط دینے کے لئے ضمیر کی ضرورت ہوتی ہے ان میں موجود نہیں ہے۔

ضابطہ (۵۲۰): جس صفت میں ایک ضمیر ہوگی وہ احسن کہلاتی ہیں۔

اور جس میں دو ضمیریں ہوں گی وہ حسن۔ اور جو خالی ہوگی وہ قبیح ہوگی۔

اور جو صفت مجرد عن اللام مضاف ہو مضاف الی الضمیر کی طرف وہ مختلف ہیں۔ اور جو صفت معرف باللام مضاف ہو طرف مضاف الی الضمیر کے۔ یا صفت معرف باللام مضاف ہو مکرہ کی طرف یہ دونوں ناجائز ہیں۔

ضابطہ (۵۲۱): ضمیر کے معرفت اور پہچان کے لئے ضابطہ یہ ہے کہ جب صفت مشبہ

اپنے معمول کو رفع دے رہی تو اس وقت صفت مشبہ کے اندر ضمیر نہیں ہوگی کیونکہ اس کا معمول اسم فاعل ظاہر موجود ہے اور جب وہ صیغہ صفت اپنے معمول کو نصب یا جرد دے رہا ہو تو اس وقت صفت مشبہ میں ایک ضمیر ہوگی جو موصوف کی طرف لوٹ رہی ہوگی اور صفت مشبہ کا فاعل ہوگی اور اسی وقت صفت کی تذکیر و تانیث اسی طرح اس کا تثنیہ اور جمع موصوف کے لحاظ سے ہوگا کیونکہ ضمیر کا اپنے مرجع کے ساتھ مطابقت رکھنا ضروری ہوا کرتا ہے۔ جیسے زید حسن وجہ سے لے کر والی زیدون حسن وجہ تک۔

ضابطہ (۵۲۲): صفت مشبہ اور اسم فاعل کے درمیان چار فرق ہیں

پہلا فرق: صفت مشبہ مصدر لازم سے مشتق ہوتا ہے اور اسم فاعل متعدی مصدر سے۔

دوسرا فرق: صفت مشبہ میں وصف کا قیام ذات کیس اتھ بطریقہ ثبوت کے ہوتا ہے اور اسم

فاعل بطریقہ حدود کے

ہوتا ہے پس حدوث استقبال یا ماضی یا حال منقطع ہو جاتا ہے۔ اور ثبوت اس کو کہا جاتا ہے جو دلالت کرے حاضر دائم اور غیر منقطع پر اس لئے اللہ جل جلالہ کو مسجع کہا جاسکتا ہے نہ کہ مساجع۔
تیسرا فرق: یہ ہے کہ صفت مشبہ کا معمول ہمیشہ مؤخر ہوتا ہے بخلاف اسم فاعل کے معمول کا کہ کبھی کبھار مقدم بھی آتا ہے

چوتھا فرق: صفت مشبہ کے مرفوع حالت میں نصب اور جر دونوں جائز ہیں اور اسم فاعل کے مرفوع حالت میں صرف رفع ہوگا۔

﴿ اسم تفضیل کے ضوابط ﴾

اسم تفضیل کی تعریف: ہر وہ اسم ہے جو اس موصوف کے لئے وضع کیا گیا ہو جس کے ساتھ اصل فعل زیادتی کے ساتھ قائم ہو۔

ضابطہ (۵۲۳): اسم تفضیل ہمیشہ فعل کے وزن پر آتا ہے اگرچہ تقدیراً کیوں نہ ہو۔ جیسے: ہر، خیر۔ کہ اصل میں اشو۔ اخیو ہے۔

ان میں ہمزہ کثرت استعمال کی وجہ سے گرا ہے۔ انغش کہتے ہیں کہ اسمیں دو شد و ذ ہیں۔ (۱) ہمزہ کا حذف (۲) ان کے لیے فعل کا نہ ہونا۔ (شرح التصريح جلد نمبر ۱ صفحہ ۹۲)

اور فعلی کا وزن مونث کے لئے شرط ہے۔ ورنہ فعل کا صیغہ اسم تفضیل نہیں ہوگا جیسے ایض، بیضی۔ احمر حمری انکا معنی صرف سبید اور سرخ ہوگا۔ بہت سفید کا معنی نہیں ہوگا۔

ضابطہ (۵۲۴): اسم تفضیل تمیز، ظرف حال اور فاعل مستتر میں بغیر کسی شرط کے عمل کرتا ہے اور مصدر مفعول لہ، معربہ میں عمل نہیں کرت کیونکہ زیادتی کی وجہ سے اسم میں نقص آتا ہے تو عمل کزور ہو گیا ہے۔

اسم تفضیل کا عمل

اسم تفضیل کا عمل دو قسم پر ہے۔ (۱) عمل نصب (۲) عمل رفع پھر نصب والا عمل دو قسم پر ہے (۱) بنا بر مفعولیت (۲) بنا بر حال یا ظرف یا تمیز۔

پہلا عمل نصب: یہ عامل ضعیف ہے اس لیے اس میں مصدر کا معنی بعینہ باقی نہیں رہا بلکہ اس میں زیادتی کا معنی پیدا ہو چکا ہے۔ اس لیے یہ تمام معمولات میں عمل نہیں کرتا۔ صرف ان معمولات میں عمل کرتا ہے (۱) تمیز (۲) حال (۳) ظرف مفعول فیہ (۴) فاعل مستتر میں مطلقاً عمل کرتا ہے زید احسن منك الیوم را کما اس مثال میں الیوم ظرف ہے اور را کما حال ہے اور انا اکثر منك مالا واعز نفرا میں تجھ سے آزرے مال کے زیادہ ہوں اور ازروئے نفر کے زیادہ غلبہ والا ہوں تو اس میں مالا اور نفرا تمیز ہے۔

حال اور ظرف دونوں معمول ضعیف ہیں لہذا ان میں عمل کرنے کے لئے عامل کی فعل کے ساتھ ٹھوڑی سی مشابہت بھی کافی ہے۔ اور اسم تفضیل کی فعل کے ساتھ اس حیثیت سے کہ وہ معنی حدیثی پر دلالت کرتا ہے مشابہت موجود ہے اور تمیز بھی معمول اتنا ضعیف ہے کہ اس میں اسم تام جو معنی فعل سے خالی ہے۔ عمل کر رہا ہے جیسے عندی دطل زینا تو اس میں اسم تفضیل جس کی کسی ذریعہ مشابہت موجود یہ تو طریق اولیٰ عمل کرے گی۔

لیکن اسم تفضیل مفعول بہ میں تو بالکل عمل کرتا ہی نہیں خواہ مفعول بہ مظہر ہو یا مضمّر کیونکہ اسم تفضیل کا مفعول مفضل علیہ کے سوا اور کوئی نہیں ہو سکتا اور مفضل علیہ جب مذکور ہو تو مجرور ہی ہوگا۔ اور مفعول مطلق لہ معہ میں بھی عمل نہیں کرتا۔

دوسرا عمل: رفع یہ بنا بر فاعلیت ہوتا ہے جس کی تین صورتیں ہیں (۱) ضمیر مستتر میں عمل کرنا۔ (۲) ضمیر بارز میں عمل کرنا۔ (۳) اسم ظاہر میں عمل کرنا، ضمیر مستتر میں بغیر کسی شرط کے عمل کرتی ہے اسلئے ضمیر مستتر یہ بھی معمول ضعیف ہے اور ضمیر بارز اور اسم ظاہر میں بغیر شرط کے عمل نہیں کرتی کیونکہ یہ دونوں معمول قوی ہیں۔ مگر ایک مقام میں جس کے لیے تین شرائط ہیں۔

پہلی شرط: اسم تفضیل باعتبار لفظ کے ایک شیء کی صفت ہو اور باعتبار معنی کے اس شیء کے متعلق کی صفت ہو اور وہ متعلق اس شیء اور دوسری شیء میں مشترک ہو۔

مسئله: کحل

عَمَلِ اسْمٍ تَفْضِيلِ

قرآنہ: وَلَا تَكْمَلُ... الخ.

رَفْعٍ

فَصْبِ
عَمَلٍ بِالْشَّرْطِ وَاقِعٌ يَكُونُ

۲ در ظاهر

در ضمیر

اس میں جو شرط سے عمل کرتا ہے۔

اس میں جو بلا شرط عمل کرتا ہے۔

۱۔ اسم تفضیل لفظ کے اعتبار سے ماقبل کی صفت ہو اور
معنی کے اعتبار سے مابعد کی صفت ہو۔

۲۔ اسم ظاہر میں دو اعتباروں ماقبل کے لحاظ سے
مفضل طیر اور مابعد کے اعتبار سے مفضل۔

۳۔ اسم تفضیل سے قبل یعنی یا نبوی یا استفہام انکاری ہو جیسے
مَا رَأَيْتُ رَجُلًا أَحْسَنَ فِي عَمَلِهِ مِنَ الْكَحْلِ وَمَنْ فِي
عَمَلِهِ أَجَلٌ۔

أَنَا أَكْثَرُ مِنْكَ مَالًا

مخاطب

أَنْتَ أَفْضَلُ مِنْهُ

تایید

زَيْدٌ أَفْضَلُ مِنْكَ

تیسرا

حالیتہ

تذریعہ

بعضی تہ

أَنَا أَكْثَرُ مِنْكَ مَالًا وَأَعَزُّ نَفْسًا۔

زید احسن و مالک ایسے دو آدمی
ہوں گے جن کا مال

بہتر بعضی تہ نصیب نہیں دیا گیا
اس کا معنی اس شخص علیہ ہوتا ہے
اور وہ جب مذکور ہو تو جوڑ کر لگتا ہے
جیسے: زیدہ افضل الناس
آؤ میرے حکم سے

سوال: قرآن پاک میں اَنَا رَجُلٌ مَعْرُوفٌ مَعْرُوفٌ مَعْرُوفٌ مَعْرُوفٌ مَعْرُوفٌ
جو اب: میں گنہگار، آخرا علم کا معنی نہیں فعل معروف کا معنی ہے۔ آؤ

اسلمہ میں مکمل واحد و یکدم معنی گنہگار... الخ۔

۲ در ظاهر: جیسے مثال میں آنکھ لگتا ہے۔

دوسری شرط: وہ متعلق شیء ایسی ہو جو اس شیء کے اعتبار سے مفضل ہو اور دوسری شیء کے اعتبار سے مفضل علیہ ہو یعنی مفضل بھی اور مفضل علیہ بھی لیکن دو اعتبار سے۔

تیسری شرط: اسم تفضیل سے قبل نفی یا نہی یا استفہام انکاری۔

یاد رکھیں کہ متعلق شیء کا اسی شیء کے اعتبار سے مفضل ہونا اور دوسری شیء کے اعتبار سے مفضل علیہ ہونا یہ نفی کے داخل ہونے سے پہلے ہے جب کہ نفی کے داخل ہونے کے بعد معنی برعکس ہو جائیں گے جیسے ما را بیت رجلا احسن فی عینہ الکحل منہ فی عین زیدا اس مثال میں پہلے اثبات کے لحاظ سے معنی کرنا چاہیے تاکہ کلام کے معنی ظاہر اور واضح ہو جائیں پھر نفی والا معنی کیا جائے۔

اب اس مثال سمجھیں کہ اسمیں احسن اسم تفضیل ہے باعتبار لفظ کے ایک شیء یعنی رجلا کی صفت ہے اور باعتبار معنی کے متعلق رجل یعنی کحل کی صفت ہے اور یہ کحل رجل اور زید کی آنکھ میں مشترک ہے اور یہ کحل باعتبار عین رجل مفضل ہے اور باعتبار عین زید مفضل علیہ ہے اور اس وقت معنی یہ ہوں گے میں نے ایک رجل کو دیکھا جس کی آنکھ میں سرمہ زید کی آنکھ سے زیادہ اچھا تھا۔ اس میں نفی کے سوا باقی سب شرطیں ظاہر ہو گئی ہیں لیکن جب اس پر نفی داخل ہوئی تو اب اسم تفضیل منی ہو جائیگا تینوں شرطیں پائی جائیں گی اور نفی کے بعد کحل باعتبار عین رجل مفضل علیہ اور باعتبار عین زید مفضل ہے اور نفی کے بعد مقصود زید کی آنکھ کے سرمہ کی تعریف ہے۔ اس مثال میں مانا یہ ہے رجلا مفعول بہ ہے۔ دائیت کا۔ احسن اسم تفضیل ہے جو الکحل میں عمل کر رہا ہے اور الکحل اسم ظاہر ہے جو احسن کا فاعل ہے۔

ضابطہ (۵۲۵): یہ اسم تفضیل بھی انھیں ابواب سے آتی ہے جن سے فعل تعجب آتا ہے اگر

ایسے ابواب سے اسم تفضیل والا معنی حاصل کرنا ہو جس سے اسم تفضیل نہیں آتی اس کا طریقہ بھی وہی ہے جو فعل تعجب کا تھا۔ اگر زائد علی المثلث یعنی ثلاثی مزید یا رباعی مجرد ہو یا رباعی مزید ہو یا ثلاثی مجرد کے وہ ابواب جن کے اندر لون عیب والا معنی ہو، یعنی اگر اسم تفضیل والا معنی ایسے

الواجب لینا چاہتے ہو جن سے اسم تفضیل نہیں تو اس کا طریقہ یہ ہے کہ اولاً تو بھلائی مجرد سے افعال کا وزن بنایا جائے اپنے مقصود کے مطابق خواہ شدت کثرت یا حسن والا معنی ہو مثلاً اشد کا لفظ، اقوی کا لفظ احسن کا لفظ پھر ثانیاً اس باب کا مصدر کو بطور تمیز کے اس کے بعد لایا جائے جو کہ منصوب ہوگا تو اس سے اسم تفضیل والا معنی حاصل ہو جائے گا جیسے اشد استخر اجاً، اقوی حمرة، اقبح عرجا۔

فائدہ اسم تفضیل کی بناء کے لیے یہ شرائط ہیں کل فعل ثلاثی متصرف نام مشبہ قابل للتفاضل مبنی للفاعل لیس الوصف من ہ علی افعال۔ (شرح التصریح صفحہ ۹۳ جلد نمبر ۱) اوضح المسالک شرح الفیہ ابن مالک صفحہ ۲۹۳ جلد نمبر ۲)

ضابطہ (۵۲۶): صفت مشبہ مصدر (مفعول مطلق) میں عمل کرتی ہے یا نہیں اس میں دو قول ہیں (۱) عمل کرتی ہے (۲) عمل نہیں کرتی

ضابطہ (۵۲۷): اسم فاعل کے صیغے قیاسی ہیں اور صفت مشبہ کے سماعی۔ جیسے: حسن، صعب، شدید، فرح، حزين۔

ضابطہ (۵۲۸): وہ فعل جس میں لون اور عیب کا معنی ہو فعل اسم تفضیل کے وزن پر آ جائے تو وہ صفت مشبہ ہوگا اسود، ابيض، اعمی، اعور، یہ قیاسی ہیں۔ ضابطہ یہ فائدہ ابن ہشام نے لکھا ہے اسم تفضیل کے تین حکم ہیں۔

پہلا حکم: اسم تفضیل کو اس کے موصوف کے مطابق لانا واجب ہے۔ جس کی صورت یہ ہے کہ اسم تفضیل الف لام کے ساتھ مستعمل ہو۔

دوسرا حکم: عدم مطابقت واجب ہے۔ یعنی اسم تفضیل کو مفرد مذکر رکھنا واجب ہے جس کی دو صورتیں ہیں۔

پہلی صورت اسم تفضیل من کے ساتھ مستعمل ہو۔

دوسری صورت اسم تفضیل نکرہ کی طرف مضاف ہو۔

تیسرا حکم : دونوں وجہیں جائز ہیں یعنی مطابقت بھی اور عدم مطابقت بھی جس کی صورت یہ ہے کہ اسم تفضیل معرفہ کی طرف مضاف ہو۔ بشرطیکہ تفضیل کا معنی باقی ہو۔ (شذور الذهب صفحہ ۳۷۷)

ضابطہ (۵۲۹): اسم تفضیل اپنے فاعل (ضمیر مستتر) یعنی نحو میں عامل ہوتا ہے۔

ضابطہ (۵۳۰): اگر اسم تفضیل جر بن رہا ہو تو اکثر اوقات میں یہ من کے ساتھ مستعمل ہوتا ہے اور من کو حذف قرار دیا جاتا ہے۔ جیسے: اللہ اکبر اے اکبر من کل شئی ”ولذکر اللہ اکبر“، الایۃ۔

ضابطہ (۵۳۱): اگر اسم تفضیل حال رہا ہو تو کبھی کبھار اس سے من حذف کیا جاتا ہے۔

ضابطہ (۵۳۲): اسم تفضیل کبھی کبھار اسم مفعول کے معنی میں زیادتی معنی کے لئے بھی آتا ہے۔ جیسے: اشہرف بمعنی مشہورتر

ضابطہ (۵۳۳): اسم تفضیل کو باء حرف جر کے ساتھ متعدی کیا جاسکتا ہے۔

ضابطہ (۵۳۴): اسم تفضیل میں اگر بغض یا حب کے معنی پائے جائیں اور مصدر متعدی سے اس کو لیا گیا ہو تو یہ اس کے ساتھ اپنے فاعل کی طرف عنی مضاف ہوگا۔ جیسے: المؤمن احب الی اللہ من غیرہ۔ (اللہ جل جلالہ کو مومن زیادہ محبوب ہوتا ہے غیر سے) اور اگر لام کے ساتھ متعدی ہوتو وہ مفعول کی طرف معنی متعدی ہوگا۔ جیسے: المؤمن احب للہ من نفسه (مومن کی اللہ جل جلالہ اپنے نفس سے بھی زیادہ محبوب ہوتا ہے۔

ضابطہ (۵۳۵): ہر وہ باب جو غیر ثلاثی مجرد ہو یعنی ثلاثی مجرد کے علاوہ باقی تین ابواب ثلاثی

مزید، رباعی مجرد اور مزید یا ہر وہ باب اگر چہ ثلاثی مجرد ہو لیکن اس میں لون، یا عیب والا معنی پایا

جائے تو اس سے اگر زیادتی اور اسم تفضیل کے معنی مقصود ہوں تو قاعدہ ہے کہ فعل کو مجرد سے

لائیں گے تا کہ نالت کرے مبالغہ شدت اور کثرت پر پھر اس کے بعد اس باب کا مصدر منصوب

لائیں گے۔ جیسے: اشد اسخو اجا اور یہ مصدر منصوب ہوتا ہے بناء بر تمیز و کقولہ تعالیٰ: و الذین امنوا اشد حبا لله، الایۃ۔

ضابطہ (۵۳۶): کبھی اسم تفضیل معنی تفضیلی سے خالی ہوتی ہے۔ جیسے: ربکم اعلم بکم۔ اکثر من القوم اکبر ہم وا صغر ہم ای صغیر ہم و کبیر ہم۔

مصدر کے لیے ضوابط

مصدر کی تعریف: مصدر وہ اسم ہے جو دلالت کرے فقط حدث پر یعنی ایسے معنی پر جو قائم یا لغیر ہوں۔ فارسی میں دن یا تن اور اردو میں نا آتا ہے۔

مصدر کا عمل: مصدر اپنے فعل والا عمل کرتا ہے یعنی اگر مصدر لازمی ہو تو فقط فاعل کو رفع دیا جائے جیسے اعجبنی قیام زید تو قیام مصدر لازمی ہے اس نے فقط فاعل زید کو رفع دیا ہے اور اگر

مصدر متعدی ہو تو فاعل کو رفع اور مفعول بہ کو نصب دیا جائے جیسے اعجبنی ضرب زید عمراً

مصدر کے عمل کے لئے شرائط: چھ شرطیں ہیں (۱) مفرد ہو (۲) مفعول مطلق نہ ہو (۳) ضمیر نہ ہو یعنی ایسی ضمیر نہ ہو جو راجع ہو مصدر کی طرف (۴) مضمر نہ ہو (۵) تائے وحدت بھی نہ ہو (۶) معمول کے درمیان فاصلہ نہ ہو۔ اسکے عمل کے لیے زمانے کی شرط نہیں۔

ضابطہ (۵۳۷): کہ مصدر چونکہ عال ضعیف ہے اس لیے اس کا مفعول اس پر مقدم نہیں ہو سکتا لہذا اعجبنی ضرب زید عمراً کو اعجبنی عمراً ضرب زید پڑھنا ناجائز نہیں

ضابطہ (۵۳۸): کہ مصدر کی اضافت فاعل اور مفعول دونوں کی طرف جائز ہے جب اضافت فاعل کی طرف ہو تو لفظاً مجرد مرفوع معنا ہوگا۔ جیسے کرہت ضرب زید عمراً تو یہاں زید فاعل ہے مصدر کا اور معنا مرفوع فاعل ہے اور عمر لفظاً منصوب مفعول بہ ہے۔ اور مفعول کی طرف اضافت ہو تو مفعول مجرد لفظاً منصوب معنی مفعول ہوگا اور اسکے بعد فاعل مرفوع ہوگا جیسے کرہت ضرب عمراً زید۔

اور مصدر معرف باللام بھی کبھی کبھی عمل کرتا ہے۔

مصدر تین طرح استعمال ہوتا ہے۔

پہلی استعمال: منون ہو۔ جیسے فک رقبة او اطعام فی یوم ذی مسغبة یتیمأ ذا مقربة
اب یہاں اطعام نصب دے رہا ہے یتیمأ کو۔

دوسری استعمال: مستعمل بالا ضافت ہو مثال لولا دفع الله الناس۔

تیسری استعمال: مقرون بال ہو یعنی معرف باللام ہو۔ تینوں صورتوں میں عمل کرتا ہے
پہلی صورت میں عمل کرنا قیاس کے زیادہ موافق ہے اور اس لیے کہ مصدر کا عمل فعل کی مشابہت کی
وجہ سے ہے اور فعل نکرہ ہوتا ہے اور اس صورت میں مصدر بھی نکرہ ہے۔

ضابطہ (۵۳۹): مصدر دو مقام میں عمل کرتا ہے۔

پہلا مقام: کہ مصدر لفظ فعل سے بدل واقع ہو۔ جیسے ضرباً زید۔

دوسرا مقام: اس مصدر کی جگہ فعل ان کے ساتھ یا فعل ما کے ساتھ آنا درست ہو۔ جیسے لولا
دفع الله الناس کی جگہ لولا ان یدفع۔ صاحب تسمیل نے ان اور ما ان دو حرفوں کے ساتھ
ان محققہ کو بھی ذکر کیا ہے۔

مصدر اور فعل میں چند فرق

(۱) فعل کا فاعل حذف نہیں ہو سکتا اور مصدر کا فاعل حذف ہو جاتا ہے۔

(۲) فعل میں فاعل کی ضمیر مستتر ہو جاتی ہے اور مصدر میں ضمیر مستتر نہیں ہو سکتی۔

(۳) فعل مجہول نائب فاعل کو رفع دیتا ہے لیکن مصدر کا نائب فاعل کو رفع دینے میں عاجز ہے یعنی
نائب فاعل کو رفع نہیں دیتا (صحیح)

ضابطہ مصدر متعدی کی باعتبار اضافت الی الفاعل یا الی المفعول پانچ صورتیں بنتی ہیں۔

پہلی صورت: فاعل کی طرف مضاف ہو اور اس کے بعد مفعول بہ ہو جیسے لولا دفع
الله الناس۔

دوسری صورت: اس کے برعکس جیسے اعجبنی شرب العسل زید اور حج البيت من

الاستطاع اليه سيلاً۔

تیسری صورت: فاعل کی طرف مضاف ہو لیکن مفعول مذکور نہ ہو۔

مثال وما كان استغفار ابراهيم۔

چوتھی صورت: اس کے برعکس ہو جیسے لايسئم الانسان من دعاء الخير۔

پانچویں صورت: مصدر مضاف ہو طرف بعد میں فاعل کو رفع اور مفعول کو نصب

رے جیسے اعجبني انتظار يوم الجمعة زيد عمراً۔

ضابطہ مصدر کے شروع میں میم کو لایا جائے تو مصدر میمی بن جاتا ہے۔ مصدر میمی کو اسم مصدر کہا

جاتا ہے۔ لیکن یہ بھی عمل کرتا ہے مصدر کی طرح کیونکہ یہ حقیقت میں مصدر ہے اس کو اسم مصدر کہا

جماز ہے۔ (اشمونی جلد نمبر ۲ صفحہ ۲۳۵)

اسم مصدر کی تعریف :- اسم مصدر وہ ہے جو لفظ مصدر پر دلالت کرے اور فعل کے تمام

حروف اس میں موجود نہ ہو یعنی معنی مصدری ہو لیکن مشتق منہ نہ بن سکے خواہ وہ حقیقتاً ہو یا تقدیراً

ہو۔ حقیقتاً کی مثال۔ اعطى يعطى اعطاء۔

تقدیر کی مثال جیسے قاتل قتلأب قتلأ میں ایک حرف نہیں ہے لیکن وہ مقدر ہے جو قیتلاً

ہے۔ اسم مصدر کا عمل قلیل ہے اور علم مصدر بالکل عمل نہیں کرتا ہے۔ اور جمع میں ہے علم مصدر نہ

مضاف واقع ہوتا ہے اور نہ الف لام کو قبول کرتا ہے اور نہ فعل کی جگہ میں واقع ہوتا ہے۔ اور نہ

موصوف واقع ہوتا ہے۔ جیسے يسار علم ہے يسر کا اور فجار علم ہے فجور کا۔ (حاشیہ الصبان صفحہ

۲۳۷ جلد نمبر ۲) مصدر عمل کرتا ہے بشرطیکہ فاعل نہ ہو۔

اعتراض انه على رجعه لقادر يوم قبلي السرائر اس یوم میں رجع مصدر عمل کر رہا ہے۔

حالانکہ فاعل موجود ہے اور آپ نے کہا کہ فاعل موجود ہو تو عمل نہیں کرتا۔

جواب رجعه میں عمل نہیں کرتا ہے۔ بلکہ یرجع فعل مقدر عمل کر رہا ہے۔ یعنی یوم قبلی

السرائر رجع کا معمول نہیں بلکہ یہاں پر یرجع فعل مقدر ہے۔ جو اس میں عمل کر رہا

ہے (حاشیہ حضری صفحہ ۲۲)

اسم دو قسم پر ہے۔ (۱) اسم عین۔ (۲) اسم معنی۔

(۱) اسم عین۔ جو قائم مقام بنفسہ ہو جیسے زید۔

(۲) اسم معنی۔ جو قائم بالغیر ہو جیسے حسبک۔

﴿ اسم تام کے لیے ضوابط ﴾

اسم تام کی تعریف: اسم تام وہ ہے جس کی موجودہ حالت پر اضافت نامکن ہو۔

اور اسم پانچ چیزوں کے ساتھ تام ہوتا ہے۔

(۱) تنوین ظاہر کے ساتھ۔ جیسے: مافی السماء، قد راحة سبحا۔

(۲) تنوین مقدر کے ساتھ۔ جیسے: عندی احد عشر رجلا۔

(۳) نون ثنیہ کے ساتھ۔ جیسے: عند قفیزان برأ۔

(۴) نون جمع کے ساتھ۔ جیسے: هل ننبئکم بالآخرین اعمالا۔

(۵) اضافت کے ساتھ۔ جیسے: ملوہ عسلا۔

اسم تام کا عمل: یہ ہے کہ تمیز کو نصب دیتا ہے۔ کیونکہ اس کی مشابہت ہے فعل کے ساتھ

جس طرح فعل فاعل سے تمام ہو کر مفعول کو نصب دیتا ہے اسی طرح یہ اسم بھی ان اشیاء کے ساتھ

تمام ہو کر شبہ مفعول یعنی تمیز کو نصب دیتا ہے۔

﴿ اسمائے عدد کی تمیز ﴾

اسمائے عدد باعتبار تمیز کے تین قسم پر ہے۔

(۱) عدد ادنیٰ: یہ ثلاثہ سے عشر تک اس کی تمیز جمع قلت اور جمع مکسر مجرور خلاف قیاس یعنی مذکر

کے لے تاء کے ساتھ۔ جیسے: ثلاثہ رجال اور مونث کے لئے بغیر تاء۔ جیسے: ثلاثہ نسوة۔ حرھا

علیہم سبع لیلال وثمانیہ ایام۔ ورنہ جمع کثرت اور جمع سالم آئی گی۔ جیسے سبع سموات، طباقا، ثلاثہ

قروء۔ لیکن یہ حکم تمیز کے لیے ہے۔ اگر یہ تمیز موصوف واقع ہو تو پھر عدد دونوں طرح جائز ہے

(۳) **عدد اوسط**: احد عشر سے تسع و تسعون تک ہے اس کی تمیز مفرد منصوب۔ جیسے:

احد عشر رجلا۔ انی رايت احد عشر كوكبا، ان عدة الشهور عند الله اثنا عشر شهرا، و وعدنا موسى ثلثين ليلة و اتممنها بعشر فتم ميثاق ربہ اربعين ليلة۔ ان هذا اخی له تسع و تسعون نعمة۔

یاد رکھیں قطعنا ہم اٹنی عشرۃ اسباط یا اسباط بدل ہے اثنتا عشرۃ کا اور تمیز مخذوف ہے ای اثنتا عشرۃ فرق۔ کیونکہ اگر اسباط تمیز ہوتی تو اسم عدد مذکر ہوتا۔

(۴) **عدد اعلى**: مائتہ اور الف اور انکے تنزیہ اور جمع کی تمیز مفرد مجرور آتی ہے۔ جیسے:

ثلث مائة سنين

ضابطہ (۵۴۰): اثنان سے عشرۃ تک ان سے اسم فاعل بنانا درست ہے جیسا کہ فعل سے بنایا جاتا ہے جیسے ثانی، ثالث، رابع، عاشر۔ لیکن مذکر کے لئے مذکر اور مؤنث کے لئے مؤنث یعنی قیاس کے مطابق البتہ لفظ واحد اور واحدۃ یہ واضح کی وضع سے ہے۔

فائدہ عدد لغت بمعنی معدود ہے جیسے قبض بمعنی مقبوض۔ اسماء عدد پر دو طرح کی بحث ہوتی ہے پہلی بحث تذکیر و تانیث کی ہوتی ہے دوسری بحث ان کی تمیز کی ہوتی ہے۔ پہلی بحث کہ اسمائے عدد تین قسم پر ہیں۔

پہلی بحث

پہلی قسم: مذکر کے لیے مذکر اور مؤنث کے لیے مؤنث اور یہ دو لفظ ہیں واحد اور اثنان۔ واحد مذکر کے لیے واحدۃ مؤنث کے لیے جیسے الہ واحد۔ نفس واحدۃ۔

فائدہ اسی طرح وہ اسمائے عدد جو فاعل کے وزن پر آتے ہیں۔ ان کا بھی یہی حکم ہے جیسے ثالث ثالثۃ رابع رابعۃ۔

دوسری قسم: مذکر کے ساتھ مؤنث اور مؤنث کے ساتھ مذکر علی الدوام اور یہ سات کلمے ہیں ثلثۃ سے عشرۃ تک خواہ مرکب ہوں یا غیر مرکب جیسے ابتک الا تکلم الناس ثلثۃ ایام اور

ایتک الا تکلم الناس ثلث لیلال سخرها علیہم سبع لیلال وثمانیۃ ایام۔ اس مثال میں دونوں اکٹھے ہیں۔

تیسری قسم: جو لفظ عشر ہے جس کا حکم یہ ہے اگر یہ مرکب ہو تو قیاس کے مطابق یعنی مذکر کے ساتھ مذکر اور مؤنث کے لیے مؤنث جیسے احد عشر کو کیا اور فانفجرت منه اثنتا عشرة عینا اور اگر غیر مرکب ہو تو پھر ثلثہ کی طرح خلاف القیاس۔

بحث ثانی۔

ضابطہ (۵۴۱): اسمائے عدد کی باعتبار تمیز کے پانچ قسمیں ہیں

پہلی قسم: محتاج الی التمییز نہ ہو اور یہ دو لفظ ہیں واحد۔ اثنان۔

دوسری قسم: جس کی تمیز جمع مجرور آتی ہے۔ یہ اسمائے عدد میں سے دس کلمات ہیں ثلثہ سے لے کر عشر تک جیسے ثلثہ رجال لیکن اسمیں لفظ مائتہ مستثنیٰ ہے کہ اگر لفظ مائتہ ان کی تمیز واقع ہو تو اس کا مفرد ہونا واجب ہے۔ جیسے ثلاث مائتہ۔

تیسری قسم: اسمائے عدد جن کی تمیز مفرد منصوب ہو۔ یہ اسمائے عدد احد عشر سے لے کر تسع وتسعون تک ہے جیسے ووعدنا موسیٰ ثلثین لیلۃ وانممنها بعشر فتم میقات اربعین لیلۃ۔

فائدہ قطعہم اثنی عشرۃ اسباطاً اس میں تمیز اسباطاً تمیز نہیں۔ اس کی تمیز فرقہ محذوف ہے اور یہ تمیز سے بدل ہے۔ اور عند الفراء ان کی تمیز جمع لانا بھی جائز ہے۔ جس پر دلیل اسی کو پیش کرتے ہیں۔ (شرح شذور الذهب۔ اشمونی)

چوتھی قسم: اسمائے عدد جن کی تمیز مفرد مجرور ہے اور یہ دو لفظ ہیں مائتہ اور الف اور ان کا شنیہ جمع۔

ضابطہ (۵۴۲): لفظ ثلثہ وغیرہ کی تمیز جمع قلت کا آنا اکثر ہے اور جمع کثرت کا آنا اقل ہے

اقل کی مثال۔ والمطلقت بتربصن بانفسهن ثلثہ قروء۔

اگر کوئی اسم ایسا ہو جس کے لیے جمع قلت نہیں تو پھر جمع کثرت ہی ہوگی۔

ضابطہ (۵۴۳):

اس کی تیز جمع قلت میں سے جمع مکسر آئے گی اور جمع سالم کا آنا ضرورت کی وجہ سے ہے جیسے سبع سموت۔ سبع بقرات۔

ضابطہ (۵۴۴):

ثلت سے لے کر تسعة تک خلاف القیاس استعمال ہونا اس وقت ہے جب محدود عدد کے بعد ہوا اگر مقدم ہو جائے اور اسم عدد کو صفت بنا دیا جائے تو پھر ت کا ذکر اور حذف دونوں طرح جائز ہے جیسے رجال ثلت یا رجال ثلثة۔

ضابطہ اگر محدود حذف ہو جائے لیکن منوی ہو پھر بھی ت کا حذف کرنا جائز ہے۔ مذکر سے جیسے حدیث میں آتا ہے۔ واتبعہ ستہ من شوال اور مؤنث میں تاء کا ثابت رکھنا اور اگر محدود محذوف ہو لیکن مقصود اور منوی نہ ہو بلکہ فقط اسم عدد مقصود ہو تو پھر ت کا ہونا ضروری ہے۔ جیسے ثلثة من خیر من ستہ اور یہ غیر منصرف ہو گا علم جنسی اور تانیث کی وجہ سے۔ (خضریٰ صفحہ ۱۳۷)

اسمائے کنایہ کے ضوابط

قولہ یا ز دھم اسمائے کنایہ۔

کنایات جمع ہے کنایہ کی اور کنایہ مصدر ہے جس کا معنی کسی شئی کو کسی غرض کی بنا پر ایسے الفاظ سے تعبیر کرنا کہ اس پر اس کی دلالت صریح نہ ہو۔

اسم کنایہ کی تعریف: کنایہ وہ اسم ہے جو محکم عدد یا محکم بات پر دلالت کرے۔ کم و کذا عدد سے کنایہ ہیں جیسے کم مالا، انفق کتنا مال خرچ کر دیا و عندی کذا درہما میرے پاس اتنے درہم ہے۔

اور کیت ذیت محکم بات سے کنایہ ہیں اور یہ اکثر اوعطف کے ساتھ مکرر استعمال ہوتے ہیں جیسے سمعت کیت و کیت میں نے ایسے ویسے سنا۔ کان یینی وین فلان ذیت و ذیت میرے اور فلاں کے درمیان ایسی ایسی باتیں ہو گئیں۔ ان دونوں کی تاء کو ضمہ اور فتح اور کسرہ تینوں کے ساتھ پڑھ سکتے ہیں یعنی کیت کیت کیت۔ ذیت، ذیت، ذیت۔

اسماء جو کتا یہ ہیں عدد سے وہ عامل ہیں اور جو قول سے ہیں وہ عامل نہیں۔
(۱) کم (۲) کذا (۳) کائین

﴿ کم ﴾

کم دو قسم پر ہے، استفہامیہ، بمعنی ای عدد۔ اور کم خبریہ بمعنی عدد کثیر انشاء تکبیر اور یہ دونوں تمیز کے مقتضی ہیں

کم استفہامیہ کامل: کم استفہامیہ تمیز مفرد کو نصب دیتا ہے جیسے: کم رجلا عندک اور اگر حرف جرد داخل ہو جائے تو مجرد بھی جاتا ہے۔ جیسے: کم درهما اشترت۔ لیکن نصب فصیح ہے اور کم خبریہ کی تمیز کم کی اضافت کی وجہ سے مفرد مجرد ہوتی جیسے کم مال انفقتم اور کھی جمع مجرد آتی ہے جیسے کم رجال لقینہ۔

ضابطہ اگر کم خبریہ اور اس کی تمیز میں فاصلہ آ جائے تو استفہامیہ پر محمول کرتے ہوئے تمیز منصوب ہوتی ہے۔

ضابطہ تمیز کا متقی ہونا نہ تو استفہامیہ میں جائز ہے اور نہ خبریہ میں جائز ہے۔ لہذا کم لا رجلا جاء، ک کہنا غلط ہے۔ (کتاب سبویہ جلد نمبر ۲ صفحہ ۱۶۸)

ضابطہ (۵۴۵): کم کا اعراب اور ترکیب یہ محلام رفوع اور منصوب اور مجرد ہوتا ہے۔

(۱) **منصوب محلا:** اس فعل میں عمل کی استعداد موجود ہو تو یہ کم منصوب محلا ہوگا ہمیشہ، پھر منصوب محلا ہونے کی صورت میں تین ترکیبیں ہے یا تو مفعول بہ ہوگا یا مفعول فیہ ہوگا یا مفعول مطلق ہوگا جس کا مدار تمیز پر ہے۔

اگر تمیز ظرف ہو تو مفعول فیہ ہوگا جیسے کم یوما سیرت و کم یوم صمت۔

اگر تمیز مصدر ہو تو مفعول مطلق ہوگا جیسے کم ضربة ضربت اور کم ضربة ضربت۔

اگر تمیز ظرف ہو تو اور مصدر ہو تو پھر مفعول بہ ہوگا جیسے کم رجلا ضربت و کم غلام ملکت۔

(۱) **مجرد محلا:** یہ مجرد محلا ہونے کیلئے قاعدہ یہ ہے کہ اس سے پہلے جب حرف جار موجود ہو

یا مضاف موجود ہو جیسے بکم رجلا مسرت وعلی کم رجل حکمت مضاف کی مثال غلام کم رجلاً ضربت اور غلام کم رجل سلبت۔

(۲) **مرفوع محلا:** اس کے لئے قاعدہ یہ ہے کہ جب سابقہ دونوں امر مذکور نہ ہوں یعنی نہ مابعد والے فعل میں عمل کی استعداد موجود ہو اور نہ ہی اس کم پر حرف جار اور مضاف داخل ہو۔ تو اس وقت یہ مرفوع ہوگا پھر مرفوع ہونے کی صورت میں دو ترکیبیں ہیں (۱) مبتدا (۲) خبر اس کا مدار بھی تمیز پر ہے کہ اگر تمیز ظرف نہیں تو کم مرفوع محلا مبتدا جیسے کم رجلا اخوک و کم رجلا ضربتہ اور اگر تمیز ظرف ہوں تو یہ مرفوع محلا خبر ہوگی جیسے کم یوما سفرك و کم شھر صومی کم کم استقھامیہ اور کم خبریہ کی تمیز پر من کا داخل کرنا بھی درست ہے جیسے کم من رجل لقبته بمعنی کتنی آدمیوں سے تیری ملاقات ہوئی اور کم خبریہ کی مثال کم من مال انفقته میں نے بہت مال خرچ کیا ہے اب دونوں میں فرق قرینے کے لحاظ سے کیا جائیگا۔

ضابطہ (۵۴۶): اگر کم اور اس کی تمیز کے درمیان فعل متعدی کا فاصلہ آجائے تو پھر کم کی تمیز پر من کا داخل کرنا واجب ہوا کرتا ہے تاکہ اسم کی تمیز کو اس فعل متعدی کے مفعول سے التباس نہ لازم آئے

ضابطہ (۵۴۷): اگر قرینہ موجود ہو تو کم استقھامیہ اور کم خبریہ کی تمیز کو حذف کرنا بھی جائز ہے جیسے کم مالک تو اس کی تمیز دینار محذوف ہے، اصل عبارت کم دیناراً مالک اور کم خبریہ کی مثال کم ضربت اصل میں ہے کم ضربتہ ضربت اول مثال میں قرینہ یہ ہے کہ کم معرفہ پر داخل ہے حالانکہ کم نکرہ پر داخل ہوا کرتا ہے یہ دلیل ہے اس بات کہ یہاں تمیز محذوف ہے اور دوسری مثال میں قرینہ یہ ہے کہ کم فعل پر داخل ہے حالانکہ کم اسم پر داخل ہوا کرتا ہے لہذا اس سے معلوم ہوا کہ تمیز محذوف ہے۔

﴿ کذا ﴾

کذا یہ مرکب ہے (ک) اور (ذا) اسم اشارہ سے

عمل: یہ تمیز کو نصب دیتا ہے۔ قبضت کذا و کذا درهما۔

کذا کی تمیز مفرد منصوب ہوتی ہے۔

فائدہ کذا کی تمیز کا من کے ساتھ مجرور نہ ہونے میں اتفاق ہے۔ اضافت کے ساتھ اختلاف ہے عندا لجمہور ناجائز ہے اور کوفین کے نزدیک جائز ہے۔ (الصحیح)

﴿ کابین ﴾

کابین یہ مرکب ہے (کاف) اور (اقی) مع القوین سے یہ بمنزلہ کم خبریہ کے ہے افادۃ بکثیر اور لزوم تصدیق میں۔ اور اس کی تمیز من کے دخول کی وجہ سے مجرور ہوتی ہے۔ جیسے: و کابین من دابة لا تحمل رزقها اور کبھی منصوب ہوتی ہے۔ جیسے: کابین لنا فضلا۔

کابین کی تمیز اکثر من ظاہرہ کی وجہ سے مجرور ہوتی ہے و کابین من ابة۔

فائدہ ابو حیان نے کہا ہے کہ سیبویہ کے کلام سے یہ ظاہر ہوتا ہے کہ و من زائدہ ہے۔ جو تاکید بیان کے لیے ہے۔ (کتاب سیبویہ جلد نمبر ۲ صفحہ ۱۷)

﴿ عوامل معنویہ ﴾

توہ بدانکہ عوامل معنویہ۔ مبتداء اور خبر کے عامل کے بارے میں اختلاف ہے

علامہ جارا اللہ زحشری کے نزدیک دونوں کا عامل معنوی ہے۔

سیبویہ کے نزدیک مبتداء کا عامل معنوی ہے اور خبر کا عامل مبتداء ہے

عند الکوفین مبتداء عامل ہے خبر میں اور خبر عامل ہے مبتداء میں۔ راجح مذہب سیبویہ کا ہے۔

اور مضارع کا حالت رفع میں کوفین کے نزدیک غلومضارع عامل معنوی ہے۔

اور عند البصر بین وقوع موقع الاسم ہے۔

اور کسائی کے نزدیک حروف مضارعت حروف اتین ہیں۔

مبتداء کی تعریف: ہو اسم او بمنزلتہ مجرد عن العوامل اللفظیة او بمنزلتہ

مجردا او وصفت رافع لاسم ظاہر جیسے اللہ ربنا۔ ان تصوموا خیر لکم ہمزہ تسویہ کی وجہ

سے، جیسے سواء علیہم ۱۱ نذر تھم ام لم نذرتھم لا یومنون، یا ما مصدریہ کی وجہ سے۔

تعمیر تسمع بالمعیدی خیر من ان تراہ۔ ان حروف مصدریہ میں سے اصل (ان) ہے اسی وجہ سے اس کے علاوہ کسی کو مقدر نہیں مانا جاسکتا لیکن ان اس کے باوجود ضعیف الحامل ہے یعنی جب حذف ہو جائے تو عمل باقی نہیں رہتا سوائے چند مقامات کے۔ حتیٰ کہ لاجحد وغیر کے بعد میں بھی نحو یوں کا اختلاف ہے بعض کہتے ہیں (ان) مقدر اور بعض کہتے ہیں نہیں بلکہ یہی حروف ناصب ہیں اس لئے ضابطہ ہے کہ (ان) عامل ضعیف لا یعمل محذوفاً اب اس مثال تسمع بالمعیدی خیر من ان تراہ میں تین روایتیں ہیں۔

(۱) لان تسمع بالمعیدی خیر من ان تراہ اس پر کوئی اشکال نہیں

تسمع کو منصوب پڑ جائے ان مقدر ہونے کی وجہ سے یہ شاذ ہے گذشتہ ضابطہ کی بناء پر تسمع مرفوع ہے۔ (ان) کے حذف ہونے کی وجہ سے عمل زائل ہو یہ روایت قاعدہ کے مطابق

مشتقہ ضابطہ

ضابطہ (۵۴۸): لفظ قول: یہ مادہ اپنے متعلقات سے ملکر قول اور بعد والا جملہ مقولہ ہوتا ہے اور مقولہ مفعول بہ کے حکم میں ہوتا ہے۔

ضابطہ (۵۴۹): کبھی یا ضمیر متکلم مجرور کو بھی تخفیفاً حذف کر دیا جاتا ہے اور کبھی یا معنی بر سکون پر فتح بھی پڑھ دیتے ہیں جیسے: ولی دین ای دینی۔

ضابطہ (۵۵۰): اگر ایک حرفی کلمہ فعل ہو تو ترکیب میں اس کو اس کی ذات سے تعبیر کیا جائے گا جیسے ق۔

اور اگر حرفی کلمہ اسم یا حرف ہو تو اسم خاص یا اسم مشترک سے تعبیر کیا جائے گا۔ انذرت اور اگر دو یا دو سے زائد کلمہ ہو خواہ اسم ہو یا فعل یا حرف اس کو اپنی ذات سے تعبیر کرنا

جائز ہے اور اسم مشترک سے بھی جائز ہے جیسے: ان، ما وغیرہ۔

ضابطہ (۵۵۱): ماضی کے مخاطب اور متکلم کے صیغوں کو بوقت ترکیب فعل باقاعل سے

تعبیر کیا جائے گا جیسے: ضربت، ضربنا۔ سوائے افعال ناقصہ کے۔

ضابطہ (۵۵۲): اسم اشارہ کے بعد اگر معرف باللام ہو تو اکثر اس کی صفت ہوتی ہے

جیسے: ذالک الكتاب نکرہ کی صفت جملہ خبریہ ہو سکتی ہے جیسے: قام رجل ابوه عالم۔

ضابطہ (۵۵۳): نکرہ کے بعد جملہ خبریہ صفت اور معرفہ کے بعد حال واقع ہو سکتا ہے۔

ضابطہ (۵۵۴): جملہ اگرچہ نکرہ کے حکم میں ہوتا ہے لیکن جب اس کا مضمون معرفہ میں بند

ہو تو وہ معرفہ کی صفت بن سکتا ہے جیسے: لا اله الا هو یہ اللہ کی صفت ہے۔

ضابطہ (۵۵۵): مضمرات نہ موصوف واقع ہوتے ہیں نہ صفت اور اعلام موصوف بنتے

ہیں۔ صفت نہیں اور ای صفت بنتا ہے اور موصوف نہیں۔

ضابطہ (۵۵۶): جہاں دو اسم معرفہ ہوں یا نکرہ تو اکثر موصوف ہوں گے اگر پہلا معرفہ دورا

نکرہ تو مبتداء خبر اگر پہلے نکرہ دوسرا معرفہ تو مضاف، مضاف الیہ۔

ضابطہ (۵۵۷): جمع مکسر کی صفت جمع آتی ہے اگر جماعت کی تاویل کیا جائے تو اس کی

صفت واحدہ مؤنث بھی جائز ہے جیسے: النساء المسلمات، النساء المسلمة۔

ضابطہ (۵۵۸): لفظ ای کی دو قسمیں ہیں۔ (۱) حرف نداء جو کہ بعید، قریب اور متوسط

کے لئے استعمال ہوتا ہے۔ جیسے: ای رب (۲) حرف تفسیر۔ جیسے: عندی غضنفر ای اسد۔

ضابطہ (۵۵۹): لفظ ای تفسیریہ کے بعد جو لفظ واقع وہ ما قبل کے لئے عطف بیان یا

بذل ہوگا۔

ضابطہ (۵۶۰): اگر ای تفسیریہ کی جگہ ای واقع ہو تو یہ تقول کے لئے ظرف بنے گا۔

ضابطہ (۵۶۱): ای کی پانچ قسمیں ہیں۔

(۱) شرطیہ۔ جیسے: ایا ما تدعوا فله الاسماء الحسنی، اللایۃ

(۲) استفہامیہ۔ جیسے: انکم احسن عملاء، الایۃ

(۳) موصولہ۔ جیسے: ثم لننزعن من کل شیعة ایہم اشد..... الخ، الایۃ

(۴) جو کمال کے معنی پر دلالت کرے۔ جیسے: زید رجل ای رجل

(۵) جو اس نداء کے صلے میں واقع ہو جس میں الف لام مستعمل ہو۔ جیسے: یا ایہا الرسول بلغ

ما انزل الیک، الایۃ۔

ضابطہ (۵۶۲): لفظ (بید) کی دو قسمیں ہیں۔

(۱) بید استثنائیہ جو غیر کے معنی میں ہوتا ہے یہ مجرور، مرفوع صفت اور استثنائیہ متصل کے طور پر

واقع نہیں ہو سکتا۔ جیسے: نحن الآخرون السابقون بید انہم او نوا الکتب من قبلنا

الحدیث

(۲) بید جواہل کے معنی میں ہو۔ جیسے: انا افصح من نطق بالضاد بید انی من قریش۔

ضابطہ (۵۶۳): لفظ تم سے مکان بعید کی طرف اشارہ ہوتا ہے اور اس میں تصرف بھی نہیں

ہو سکتا۔ جیسے: وازلقنا تم الآخربین، الایۃ

ضابطہ (۵۶۴): موصولہ صلیبہ کی جملہ کی جزء بنتے ہیں جملہ نہیں۔

ضابطہ (۵۶۵): قرآن مجید میں افمن اور اومن جیسے الفاظ جہاں کہیں بھی ہوں تو من

موصولہ صلیبہ کے معطوف داو عاطفہ ہوتی ہے اور ہمزہ استفہام کا فاء اور واو سے پہلے معطوف

مخروف ہوگا۔

ضابطہ (۵۶۶): لاکبھی کبھی جار مجرور کے درمیان واقع ہوتا ہے۔ جیسے: غضبت من

لا شئی۔

اور کبھی کبھی نائب اور منصوب کے درمیان زائد ہوتا ہے۔ جیسے: فلما یکون للناس (الایۃ) اور

کبھی جازم و مجرور کے درمیان واقع ہوتا ہے۔

ضابطہ (۵۶۷): چھ حروف جارہ ایسے ہیں جو متعلق نہیں ہوتے۔

(۱) باء زائدا۔ جیسے: کفی باللہ شہیدا اس میں لفظ اللہ فاعل ہے کفی فعل کے لئے۔

(۲) لعل، جو کہ لغت عقیل میں حرف جر ہے۔

(۳) لولاء، جو امام سیبویہ کے نزدیک حروف جارہ میں داخل ہے۔ جیسے: ”لولاک لما خلقت الافلاک“ جو کہ ایک مقولہ ہے۔

(۴) زب جیسے رب رجل صالح لقبہ

(۵) کاف تشبیہیہ جو معنی مثل ہو۔ جیسے: ولا تكونوا کالذین نسوا اللہ..... الایۃ

(۶) حرف استثناء یعنی خلا، عدا، حاشا، جب اس کا مابعد مجرور ہو۔

ضابطہ (۵۶۸): علی المفعولیۃ، علی الفاعلیۃ علی التمییز۔ اس جیسے الفاظ یہ جار

مجرور بناؤں کے متعلق ہو کر مفعول لہ ہوتے ہیں۔ یا مفعول مطلق بنتے ہیں۔ بنینا کے لئے۔

ضابطہ (۵۶۹): مستثنی مفرغ کا اعراب حسب عامل ہوتا ہے اور مستثنیٰ منہ کا اعراب بھی

حسب عامل اور اس کو ان جیسے الفاظ سے نکالا جائے گا اس جیسے الفاظ سے: شئی من الاشیاء،

فرد من الافراد، شخص من الاشخاص۔ وقت من الاوقات، اسم من الاسماء،

فعل من الافعال، حرف من الحروف۔

ضابطہ (۵۷۰): فعلان اور فعلی صرف سماع کے ساتھ مختص ہیں اس میں قیاس کا کوئی دخل

نہیں جیسے سکران، سکری، غضبان، غضبی

ضابطہ (۵۷۱): لفظ کلا کی دو قسمیں ہیں حرفیہ، اسمیہ (للجر)۔ جیسے: ’کلا سیعلمون‘

اس میں دونوں ترکیبیں جائز ہیں۔

ضابطہ (۵۷۲): الف لام موصول سے اسم فاعل اور اسم مفعول معرف نہیں بنتے بلکہ نکرہ

رہتے ہیں۔

ضابطہ (۵۷۳): جو چیز بھی علامت ہو وہ زائدا ہوتی ہے اور جدا ہو سکتی ہے۔

ضابطہ (۵۷۴): ضمیر مبہم عکرة کے حکم میں ہوتی ہیں۔

ضابطہ (۵۷۵): تمام مبیات مفرد ہوتے ہیں اگرچہ بظاہر شنیہ و جمع کیوں نہ ہوں کیونکہ یہ شنیہ و جمع اور اضافت معرب کا خاصہ ہے۔

ضابطہ (۵۷۶): کل جمع فی حکم التانیث کی بنا پر الفاظ جمع عموماً مؤنث مستعمل ہوتے رہتے ہیں۔ مگر یاد رہے کہ ہر وہ جمع جس کے حروف اس کے واحد سے کم ہو اس کی تذکیر بھی جائز ہے۔ ایسا ہی اسم تفضیل خواہ مذکر ہو یا مؤنث جب من تفضیل کے ساتھ مستعمل ہو تذکیر و تانیث اس میں برابر ہو جاتی ہے جیسے: الصلوة خیر من النوم۔

ضابطہ (۵۷۷): عرب کی ایک لغت میں نون اعرابی بغیر کسی عامل کے حذف ہو جاتا ہے۔ جیسے: لا تدخلوا الجنة حتی تؤمنوا و لا تؤمنوا حتی تحابوا (الحديث)

کیونکہ ”لا“ نافیہ ہے ناحیہ نہیں

ضابطہ (۵۷۸): لفظ ”وا“ کی دو قسمیں ہیں۔

(۱) حرف مندوب، جو باب مندوب کے ساتھ مختص ہے۔ جیسے: ابو بکرؓ نے آپ علیہ السلام کے انتقال کے وقت فرمایا ”وا اخیلہ“ (ترمذی)

(۲) اسم ہو، تعجب کے لئے۔ جیسے: واہا یسلمی ثم واہا واہا

ضابطہ (۵۷۹): (ہا) کی تین قسمیں ہیں۔

(۱) اسم فعل ہو۔ جیسے: ہا ہی فوائد، ای خذہی فوائد

(۲) ضمیر مؤنث ہو۔ جیسے: فالہما فجورہا و تقوہا..... اللایۃ

(۳) حبیہ کے لئے ہو۔ جیسے: ہا انتم اولاء..... اللایۃ

ضابطہ (۵۸۰): کذا کی تین قسمیں ہیں۔

(۱) دو کلمے اصل پر باقی ہو یعنی کاف تشبیہ و راسم اشارہ۔ جیسے: رأیت زیدا فضلا و رأیت عمرو

کذا ای مثل ذا

(۲) ایک کلمہ ہو جو مرکب ہو دو کلموں سے جو غیر سے عدد سے کنایہ ہو۔ جیسے: حدیث شریف میں

آیا ہے تذکرہ یوم کذا و کذا فعلت فیہ کذا و کذا

(۳) دو کلموں سے مرکب ہو اور عدد سے کنایہ ہو۔ جیسے: آپ صلی اللہ علیہ وسلم نے فرمایا الشہر

ہکذا الحدیث، الخ

ضابطہ (۵۸۱): اد کبھی جملہ اسمیہ کی طرف مضاف ہوتا ہے۔ جیسے: اد کذا

انتم قلیل، الایۃ یا اس فعل ماضی کی طرف ہوتا ہے جو لفظاً و معنی ماضی ہو۔ جیسے: اد کذا

ربک للملئکہ، الایۃ اور کبھی فعل ماضی معنی کی طرف مضاف ہوتا ہے۔ جیسے: واذ یرفع

ابراہیم القاعد، الایۃ ان تینوں کی مثال ایک آیت میں ہے۔ جیسے: الا تنصروہ فقد

نصرہ اللہ اذا خرجه الذین کفروا ثانی اثنین اد ہما فی الغار اد یقول لصاحبہ لا

تحذرن ان اللہ معنا، الایۃ۔

ضابطہ (۵۸۲): تمام حروف اور افعال اور جملے لفظ کی تاویل میں مذکور کلمہ کی تاویل میں

مؤنث ہوں گے۔

ضابطہ (۵۸۳): حاشا کی تین قسمیں ہیں۔

(۱) فعل متعدی متصرف ہو۔

(۲) تزییہ کے لئے جیسے: حاشی للہ ما ہذا بشرا (الایۃ)

(۳) استثناء کے لئے۔ جیسے: قام القو حاشا زیدا۔

ضابطہ (۵۸۴): خلا کی دو قسمیں ہیں۔

(۱) حرف جار جو مستثنیٰ کے لئے ہو۔ جیسے: جاءنی القوم خلا زید

(۲) فعل متعدی جو مابعد کے لئے ناصب ہو۔

ضابطہ (۵۸۵): حاشا، خلا اور عدا میں تین احتمال ہوتے ہیں۔ حرف جر، حرف استثناء

اور فعل اس لئے ترکیب میں تین احتمال ہو سکتے ہیں۔ جیسے: جاء القوم خلا زيدا و خلا زيد۔

(۱) حرف جر ہوں اور ان کا مدخول لفظا مجرور محلا منصوب، مستغنی، متصل ہو تو مستغنی منہ اپنے مستغنی

کے ساتھ مل کر فاعل یا مفعول وغیرہ ہوگا۔ اور یہ تینوں متعلق کی طرف محتاج نہیں ہوتے

(۲) حرف استثناء بمعنی الا ہو اس وقت ان کا مدخول لفظا منصوب مستغنی ہوگا۔ اور مستغنی منہ مستغنی

مل کر فاعل وغیرہ ہونگے۔ مثال: جاء نبي القوم خلا زيدا اي الا زيداً

(۳) فعل ہوں ضمیر مستتر اس کا فاعل اور اس جو ضمیر کا مرجع فعل مذکور کا مصدر ہو یا فعل مذکور کا اسم

فاعل یا مستغنی منہ کے بعض مطلق افراد ہوتے ہیں اور ان تینوں کا مدخول لفظا منصوب مفعول بہ

ہوتا ہے،

فعل اپنے فاعل، مفعول بہ کے ساتھ مل کر جملہ فعلیہ بتقدیر قد حال از مستغنی منہ۔

اور ذوالحال و حال مل کر فاعل وغیرہ ہوگا۔ اس وقت حاشا کا معنی تہیہ، عد اکا معنی جاوہ ہوگا۔ یہ

دونوں متعدی ہیں مگر خلا لازمی جس کا مفعول بہ نہیں ہوتا اس لئے خلا میں جاوہ کے معنی کا اعتبار

کر کے اس کو ماقبل سے حال بنائیں گے اور خلا کا مدخول اسی مجازاً حال کا مفعول بہ ہوگا۔

ضابطہ (۵۸۶): اگر خلا اور عد اکلام کے شروع میں ہوں تو اس وقت اس کا مابعد

مرفوع ہو کر فاعل ہوگا۔ مثال: خلا البيت

ضابطہ (۵۸۷): رب ہمیشہ نکرہ موصوفہ پر داخل ہوتا ہے یا ضمیر مبہم پر جس کی تمیز نکرہ

موصوفہ ہوتا ہے دونوں صورتوں میں نکرہ موصوفہ کے بعد فعل ماضی مذکور یا محذوف جواب رب ہوتا

ہے۔ جیسے: رب رجل صالح لقيته۔

ضابطہ (۵۸۸): اگر جواب رب فعل ماضی کا مفعول بہ موجود ہو یا وہ لازمی ہو تو رب کا معمول

مبتداء ہوگا۔ اور جواب رب رجل کریم قائم خبر۔

اور اگر جواب رب فعل متعدی ہو اور مفعول بہ موجود نہ ہو تو مدخول رب مفعول بہ مقدم ہوگا۔

ضابطہ (۵۸۹): رب افعال مقاربہ افعال مدح و ذم اور کم استفہامیہ جملہ یہ جب داخل

ہوں تو جملہ انشائیہ ہوگا۔

ضابطہ (۵۹۰): اگر لفظ مع مضاف ہو تو یہ ظرف ہوگا۔ اور اس کے تین معانی ہو سکتے ہیں۔

(۱) مع، بمعنی موضع الاجتماع۔ جیسے: واللہ معکم..... الایۃ

(۲) بمعنی زمانہ اجتماع۔ جیسے: جئناک مع العصر، ودخل معہ السجن فتنین..... الایۃ

(۳) مرادف ہو عندکے،

ضابطہ (۵۹۱): اگر ”مع“ بغیر اضافت کے واقع ہو، تو وہ ممنون ہوگا۔ اور ما قبل سے حال

بنے گا۔ جیسے: ج، و اما ای مجتمعین

ضابطہ (۵۹۲): عمرو، بالفتح اور عمر بالضمہ میں دفع التباس کے لئے عمرو بالفتح کے

ساتھ واو لکھ دی جاتی ہے۔

ضابطہ (۵۹۳): الذی اسم موصول حثیہ مذکر اور جمع میں دفع التباس کے لئے اللذین

حثیہ کو دو لام سے لکھا جاتا ہے۔

ضابطہ (۵۹۴): مفسر اور مفسر کا اعراب ایک ہوتا ہے۔

ضابطہ (۵۹۵): اگر پہلے اجمالی طور پر چیزوں کا ذکر بصورت صیغہ جمع کے ہو یا بصورت اسم

عدد کے ہو پھر بعد میں اس کی تفصیل کی جائے اس کی تین ترکیبیں ہو سکتی ہیں۔

(۱) بدل البعض (۲) خبر محذوف المبتداء (۳) مفعول بہ فعل محذوف کا۔

ضابطہ (۵۹۶): لفظ (نحو) اپنے مضاف الیہ سے مل کر ہمیشہ خیر ہوتی ہے۔ مبتداء محذوف

کے لئے جو کہ (نحوۃ) ہوتا ہے۔

ضابطہ (۵۹۷): لفظ (مثل) کی تین ترکیبیں ہوتی ہیں۔

(۱) خبر محذوف المبتداء ہو۔ (۲) مفعول مطلق ہو، فعل محذوف امثل کے لئے۔

(۳) مفعول بہ، و اعنی فعل محذوف کے لئے۔

ضابطہ (۵۹۸): قسط کی تین قسمیں ہیں۔

(۱) استغراقی ماضی کے لئے اور یہ تفریق کے ساتھ مختص ہے۔ جیسے: آپ علیہ السلام کے بارے میں آتا ہے۔ ما عاب رسول اللہ صلی اللہ علیہ وسلم طعاما قط

(۲) بمعنی حسب کے آتا ہے اور یہ طاء کے سکون کے ساتھ آتا ہے۔ جیسے: قط زید درہم ای حسب زید درہم

(۳) اسم فعل بمعنی یکفیی کے آتا ہے۔ جیسے: قطنی ای یکفینی

ضابطہ (۵۹۹): اگر حینئذ پر فاء داخل ہو تو یہ ہمیشہ مفعول فیہ مقدم ہوگا فعل مؤخر کا اور اگر بغیر فاء کے ہو تو کبھی فعل مقدم کا مفعول فیہ ہوگا اور کبھی فعل مؤخر کا جیسے: اچینک غد اتو زید نے جواب دیا اکرمک حینئذ یا حینئذ اکرمک۔

ضابطہ (۶۰۰): فعل کے بعد جر پڑھنا حرام ہے۔ باقی رثیت مسلمات میں مسلمات پر جر نہیں نصب ہے۔

ضابطہ (۶۰۱): واحد مذکر غائب واحد مؤنث غائبہ کے علاوہ کسی فعل کے بعد رفع پڑھنا جائز نہیں۔

ضابطہ (۶۰۲): ما ذا توی موصوف صفت اور موصوف وصفت مل کر مفعول بہ ہے انظر کا۔ پھر موصوف وصفت کی چار صورتیں ہوں۔ (۱) ما استفہامیہ بمعنی ای شئی موصوف ذال اسم اشارہ موصوف ثانی جملہ توی یہ ذا کی صفت ہے۔ موصوف اپنی صفت کے ساتھ مل کر صفت ہے ما کی۔

(۲) ما استفہامیہ موصوف ذال اسم موصول (تری) صلہ۔ موصول باصلہ صفت۔ موصوف باصفت مفعول بہ ہے۔ (۳) ما ذا استفہامیہ بمعنی ای شئی موصوف (تری) صفت

(۴) ما استفہامیہ موصوف ذال ازائدہ توی صفت۔ ۱۲

ضابطہ (۶۰۳): دو صورتیں ہیں (۱) ما ذا سے پہلے یا بعد میں فعل متعدی ہو اور اس کا

مفعول بہ نہ ہو تو ماذا مفعول بہ ہوگا۔ جیسے: فانظر ماذا ترى۔ ماذا صنعت۔

(۲) اس کے علاوہ ہو تو مبتداء یا خبر بنے گا جیسے: ماذا صنعتہ

قمت الرسالہ بتوفیقہ تعالیٰ شافہ

واللہ اعلم وعلمہ اتم واحکم

سبحن ربك رب العزة عما يصفون - وسلام على المرسلين والحمد لله رب العالمين

اعراب القرآن أحب إلينا من تعلم حروفه



تتوير
نحو مبدع

مفتي عطاء الرحمن ملتان

ملکتیہ الشریعت، شمع کالونی، اسی ٹی روڈ
گوجرانوالہ، فون—۲۵۹۱۸۳

جامع المعقول والمنقول
حضرت مولانا مفتی عطاء الرحمن صاحب
کے دیگر علمی شہ پارے

خطبات اسلام

جلد اول

حرم اور روزہ	④	اسلامی زندگی	①
بخل اور زکوٰۃ	⑧	اخروی زندگی	②
شہرت اور حج	⑨	ایمانی زندگی	③
سیرت النبی ﷺ	⑩	عمل صالح	④
عید الفطر	⑪	اخلاص اور اتباع	⑤
عید الاضحیٰ	⑫	تکبر اور نماز	⑥

شائع ہو چکی ہے

مرتب:
محمد سرور کھوکھر

جامع العقول والعقول
حضرت مولانا مفتی اعطاء الرحمن صاحب
کے دیگر علمی شہ پارے

خطبات اسلام

جلد دوم

- | | | | |
|---|--------------|----|-----------------|
| ۱ | فضیلت اسلام | ۷ | اہمیت حقوق قرآن |
| ۲ | اللہ سے محبت | ۸ | نکاح کے فوائد |
| ۳ | اتباع | ۹ | حقوق اولاد |
| ۴ | حرص آخرت | ۱۰ | توبہ |
| ۵ | مقصد نبوت | ۱۱ | موت کی تیاری |
| ۶ | آفتاب نبوت | ۱۲ | غفلت اور جہالت |

شائع ہو چکی ہے

ترتیب: محمد مرد کھوکھر

جامع المعقول والمنقول
حضرت مولانا مفتی عطاء الرحمن صاحب
کے دیگر علمی شہ پارے

تبلیغی بیانات

جلد اول

ایمان سیکھنا	①	فضائل امت	⑥
دعوت اور دعا	②	فضیلت لیلۃ القدر	⑧
عبادت اور خلافت	③	اللہ کا دیدار اور دعوت	⑨
اللہ کی معیت	④	اسلامی گھر	⑩
حضور ﷺ کی ذات قیمتی ہے	⑤	مستورات میں بیان	⑪
علم و عمل	⑥	اللہ کی معرفت	⑫

شائع ہو چکی ہے

ترجمہ و ترتیب: محمد سرور کھوکھر

جامع المعقول والمنقول
حضرت مولانا مفتی عطاء الرحمن صاحب
کے دیگر علمی شہ پارے

الفہم النامی

فی حل

شرح جامی

شائع ہو چکی ہے

www.KitaboSunnat.com

مفتی عطاء الرحمن کی تصانیف

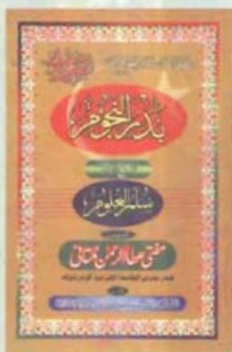

تنویر
شرح
تنویر



ملک کتاب الشریعت شمع کالونی جی ٹی روڈ گوجرانوالہ فون-۲۵۹۱۳۲